

磁簧開關式有接點 機械式小型壓力開關 標準白色系列

P1100-W • P4100-W • P8100-W Series

• 支援SELEX FRL及模組連接

JIS記號 



規格

項目	P1100-W	P4100-W	P8100-W
使用流體	壓縮空氣		
最高使用壓力 MPa	1.0		
設定壓力 MPa	0.1~0.6		
應差 MPa	0.08以下		
重複精度 MPa	±0.02以下		
接點構成	1a 註1		
配線	導線 (耐油性聚氯乙稀橡膠絕緣纜線2蕊0.2mm ²)		
環境溫度、流體溫度	5~60°C		
保護結構 註2	相當於IP20		
產品重量(不含接合器) kg	0.13	0.19	0.41

註1: 只要施加刻度盤設定壓力以上之空氣壓力, 接點就會ON。

註2: 在導入大氣壓之孔口連接選購品接頭配管, 將軟管延伸到不會進水之場所時, 相當於IP65。戶外無法使用。

電氣部規格

負載電壓	DC12/24V	AC100V
負載電流	5~50mA	7~20mA
內部下降電壓	3V以下	
顯示燈	LED (ON狀態時亮燈)	
最大衝擊	294m/S ²	
絕緣電阻	DC 500V以兆歐表測量出20 MΩ以上電阻	
耐電壓	施加AC1000V電壓1分鐘未出現任何異常	

選購品重量表

※請加上標準配備品的重量。

單位: g

記號	添附品					導線長度		
	無記號	B11W	B31W	B41W	B81W	4	3	5
P 1100	11	24				2	30	60
P 4100	36		86	94		2	30	60
P 8100	94				170	2	30	60

內部迴路圖



組裝方法 (P1100-W、P4100-W、P8100-W)

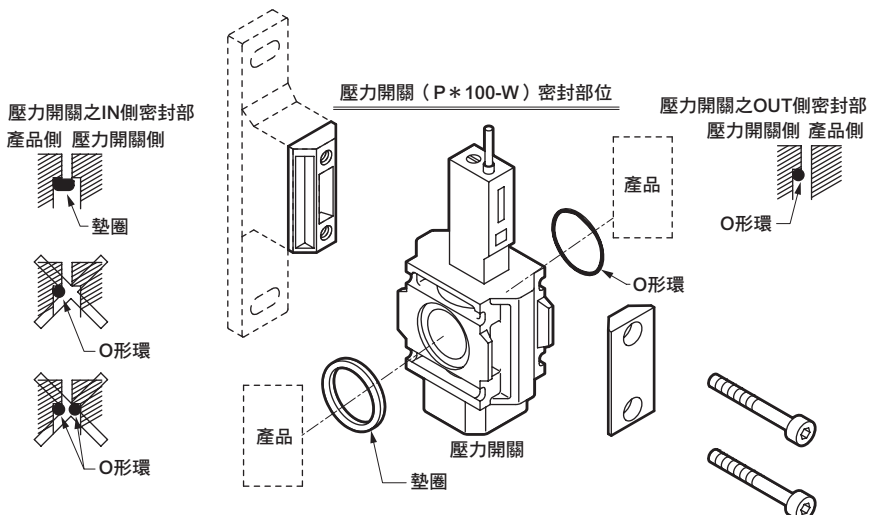

型號標示方法（支援模組連接）



Ⓐ 系列型號

Ⓑ 孔口口徑

Ⓒ 分歧方向

Ⓓ 添附品

Ⓔ 導線長度

Ⓕ 選購品

⚠ 選定型號時的注意事項

註1：供模組系列中間連接用，因此模組連接部位未實施螺牙加工。

註2：本產品添附適合孔徑的遮罩盲栓。

註3：P□100-W以單體配管時，請利用配管轉接頭、A□00-W。
(因水平方向之孔口無螺牙。)

因應二次電池規格 (型錄編號CC-1226)

- 適用於二次電池製程之結構

P4100 - - P4

記號		內容		
Ⓐ 系列型號				
1100	1000-W系列模組連接用			
4100	2000-W、3000-W、4000-W系列模組連接用			
8100	6000-W、8000-W系列模組連接用			
Ⓑ 孔口口徑				
		1100	4100	8100
6	Rc1/8	●		
8	Rc1/4	●	●	
10	Rc3/8		●	
15	Rc1/2		●	
20	Rc3/4			●
25	Rc1			●
Ⓒ 分歧方向 註1				
無記號 註2		L	R	
Ⓓ 添附品				
		1100	4100	8100
無記號	接合器組和墊圈	●	●	●
B11W	T型固定架和墊圈	●		
B31W	T型固定架和墊圈		●	
B41W	T型固定架和墊圈		●	
B81W	T型固定架和墊圈			●
4	附大氣壓導入孔口用接頭 (M3 L管)	●	●	●
Ⓔ 導線長度				
無記號	1m			
3	3m			
5	5m			
Ⓕ 選購品				
無記號	無			
P6	銅離子防止處理規格 (接單生產)			

- F.R.L
- F
- R
- L
- 壓力SW
- 殘壓排出閥
- 緩啟動閥
- 耐燃FR
- 禁油R
- 中壓FR
- 銅離子防止處理FRL
- 戶外FR
- F.R.L (相關元件)
- 小型FRL
- 大型FRL
- 精密R
- 真空F.R
- 清淨FR
- 電空R
- 氣體增壓閥
- 調速閥
- 消音器
- 逆止閥、逆止閥其他
- 接頭、軟管
- 空壓模組
- 精密元件
- 機械式、電子式壓力SW
- 著座、密著確認SW
- 空氣感測器
- 切削液用壓力SW
- 氣體用流量感測器、控制器
- 水用流量感測器
- 全空壓系統 (Total air)
- 全空壓系統 (Gamma)
- 冷凍式乾燥機
- 乾燥劑式乾燥機
- 高分子膜式乾燥機
- 主管路過濾器
- 凝結水排出器及其他
- 卷尾



外形尺寸圖

- F.R.L
- F
- R
- L
- 壓力SW
- 殘壓排出閥
- 緩啟動閥
- 耐燃FR
- 禁油R
- 中壓FR
- 銅離子防止處理FRL
- 戶外FR
- F.R.L (相關元件)
- 小型FRL
- 大型FRL
- 精密R
- 真空F.R
- 清淨FR
- 電空R
- 氣體增壓閥
- 調速閥
- 消音器
- 逆止閥、逆止閥其他
- 接頭、軟管
- 空壓模組
- 精密元件
- 機械式、電子式壓力SW
- 著度、密著確認SW
- 空氣感測器
- 切削液用壓力SW
- 氣體用流量感測器、控制器
- 水用流量感測器
- 全空壓系統 (Total air)
- 全空壓系統 (Gamma)
- 冷凍式乾燥機
- 乾燥劑式乾燥機
- 高分子膜式乾燥機
- 主管路過濾器
- 凝結水排出器及其他
- 卷尾

● P1100-W

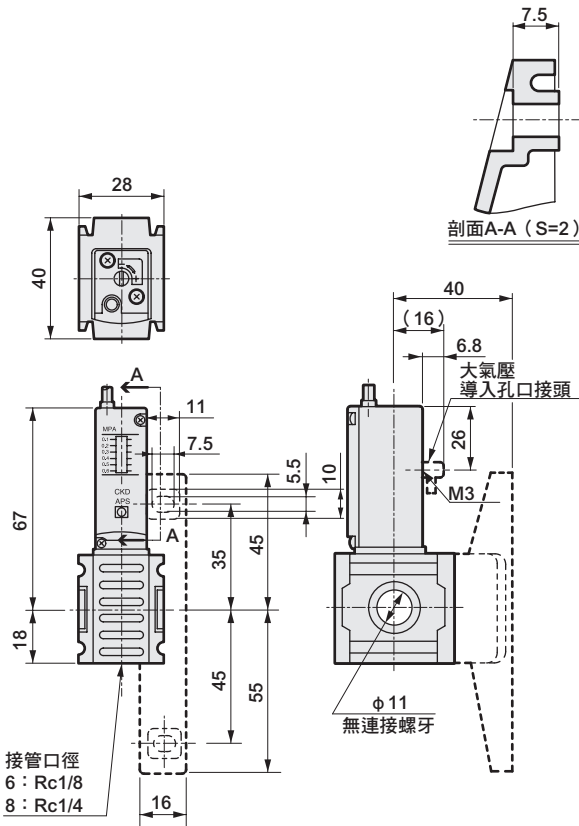

重量126g

● P4100-W

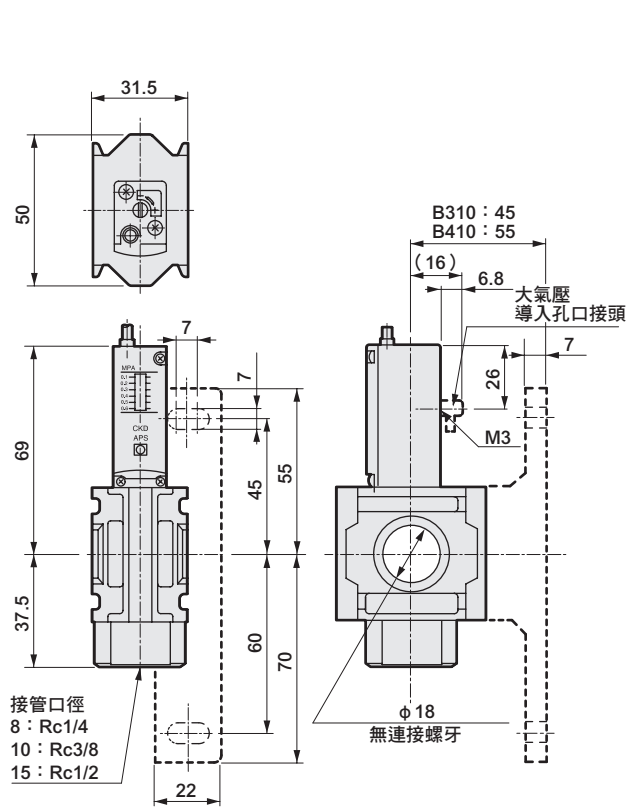

重量190g

● P8100-W

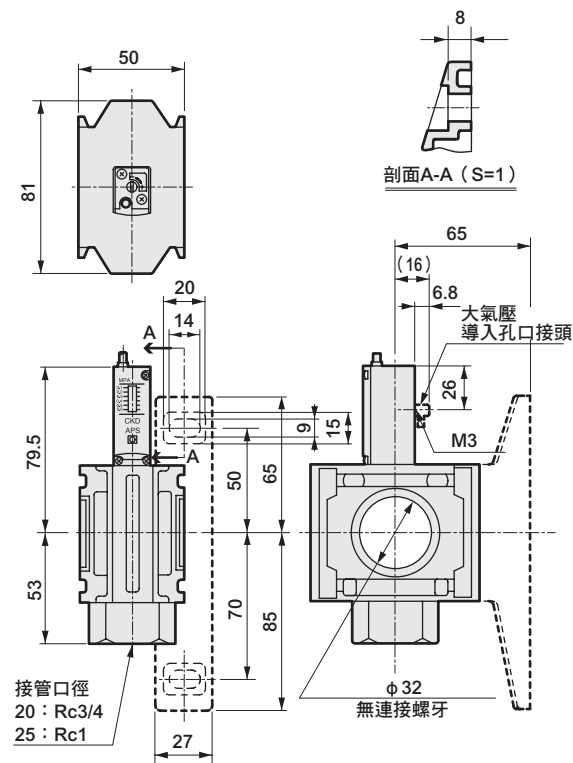

重量467g

▲ 使用注意事項

■ 安裝、固定、調整時

▲ 注意

1 壓力設定說明

- 刻度盤的壓力標示為參考標準。
壓力設定時，請另外以壓力計邊確認邊進行設定。
- 刻度盤的壓力標示將顯示接點OFF時的值。
如想設定於接點ON時之值時，請設定比減去應差量後的值更小之刻度盤壓力標示。如未設定（參閱下列流程圖）則達設定值時可能不會動作。
（應差係指以設定壓力使開關動作一次後，壓力下降，開關切斷為止之壓力範圍。）

動作流程圖

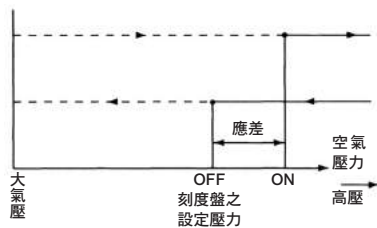

2 設置時

- 操作時請避免掉落或碰撞。
- 進行配線時，請勿反復彎折導線，並避免施加應力及拉力。否則可能造成斷線。
- 請勿在周圍有強磁場、大電流（大型磁鐵、點焊機等）的場所使用。否則可能造成誤動作。
- 壓力開關的防護等級相當於IP-20，但僅限安裝方向為垂直朝上安裝時。若有水會從下方滲入大氣壓導入孔口，配管時請使用M3接頭，並使用軟管延伸到不會有水滲入之場所。另外，請勿堵塞大氣壓導入孔口。如堵塞則可能造成誤動作。戶外無法使用。
- 關於P×100系列
如在空壓配管中有凝結水時，則請特別將壓力開關本體朝上安裝。
- 請勿對大氣壓導入孔口加壓及吹氣。否則可能造成產品性能降低或破損。



3 接線時

- 連接導線
 - ① 導線請勿直接連接電源，務必串聯負載。否則可能造成顯示燈燒毀或接點熔接。
 - ② 使用DC電壓時，請將棕色線連接⊕側，藍色線連接⊖側。如反接導線，則顯示燈不亮燈。
 - ③ 連接AC的繼電器、PC輸入時，若在這些迴路上進行半波整流，可能會造成開關顯示燈不亮燈。此時，如將開關導線之極性反接，則顯示燈會亮燈。
- 接點容量
請勿使用於負載電壓、負載電流之規格範圍外。

否則會因顯示燈燒毀或接點熔接等而導致故障。
另外，如低於額定電流值時，則顯示燈可能不亮燈。

- 接點保護
 - ① 如欲使用繼電器等電感負載，請設置右述之接點保護迴路。如不設置保護迴路，可能會造成接點熔接。

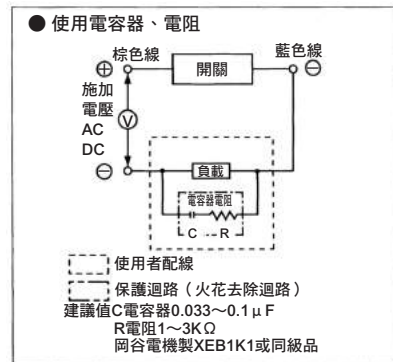
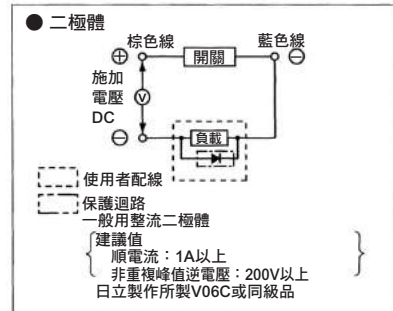

- ② 若DC配線超過50m、AC配線超過10m，將可能因其配線電容而產生湧浪電流，導致開關損壞或降低使用壽命。如配線長度超過時，請設置接點保護迴路。

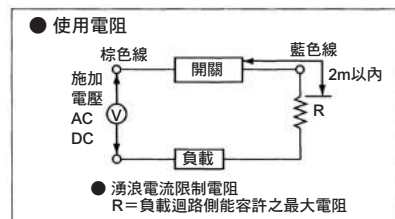
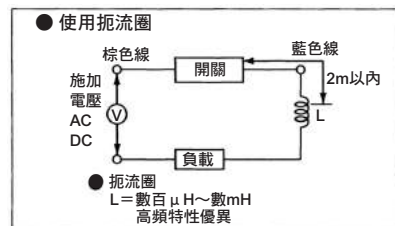

F.R.L
F
R
L
壓力SW
殘磁排出閥
緩啟動閥
耐燃FR
禁油R
中壓FR
銅離子防止處理FRL
戶外FR
F.R.L (相關元件)
小型FRL
大型FRL
精密R
真空F.R
清淨FR
電空R
氣體增壓閥
調速閥
消音器
逆止閥、逆止閥其他
接頭、軟管
空壓模組
精密元件
機械式、電子式壓力SW
著座、密著確認SW
空氣感測器
切削液用壓力SW
氣體用流量感測器、控制器
水用流量感測器
全空壓系統 (Total air)
全空壓系統 (Gamma)
冷凍式乾燥機
乾燥劑式乾燥機
高分子膜式乾燥機
主管路過濾器
凝結水排出器及其他
卷尾