

精密調壓閥(手動式)

PYM Series

採用不鏽鋼閥體、空氣、
氮氣和純水用減壓閥。
連接：Rc 1/8"、1/4"



規格

項目	PYM10-6	PYM10-8
使用流體	純水、氮氣、空氣(註3)	
流體溫度	°C 5~60	
耐壓力	MPa 1.5	
最高使用壓力	MPa 0.99	
設定壓力	MPa 0.02~0.2(註2)	
環境溫度	°C 0~60	
安裝方式	任意	
配管口徑及壓力錶口徑	Rc 1/8	Rc 1/4
重量	kg 0.77	

註1：接液部材質...PTFE、SUS316、無溢流型。
 註2：也可以提供設定壓力範圍為0.02~0.4MPa的產品，詳情請另行洽詢本公司。
 註3：不可用於氧化性流體。
 註4：請先確認產品構成材質與使用流體和環境氣體的適應性之後再選擇採用。(如需適用性確認一覽表，請參考卷首第17頁。)

內部構造和零件一覽表

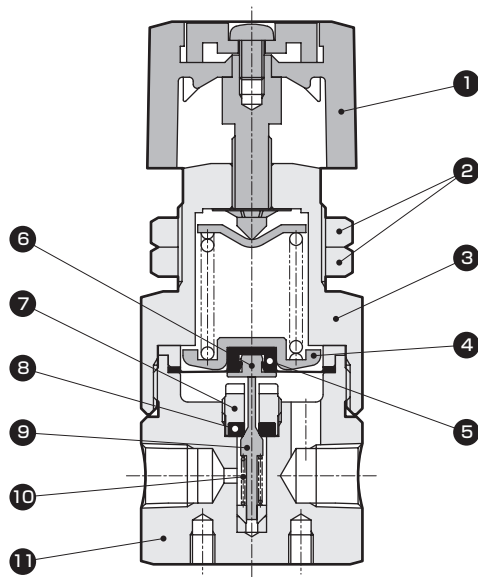

編號	零件名稱	材質
1	調壓旋鈕	ABS
2	鎖定螺帽	SUS304
3	閥蓋	C3604(鍍鎳-磷)
4	彈簧座	SUS304
5	膜片	PTFE
6	膜片擋圈	SUS316
7	閥磁盤架	SUS316
8	閥磁盤	PTFE
9	閥	SUS316
10	彈簧	SUS316
11	閥體	SUS316

依型號的不同，在材質和構造上會有所差異，詳情請洽詢本公司。

型號標示方法

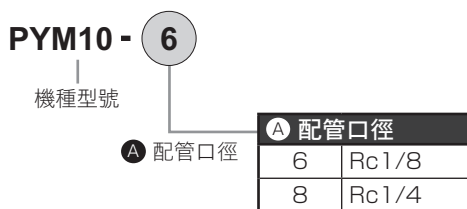

⚠ 使用之前，請務必詳閱卷首9~18頁的使用注意事項。

流量特性·壓力特性

流量特性(水)

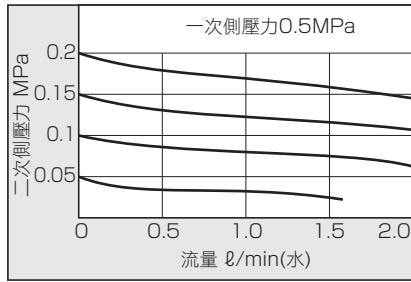

流量特性(空氣)

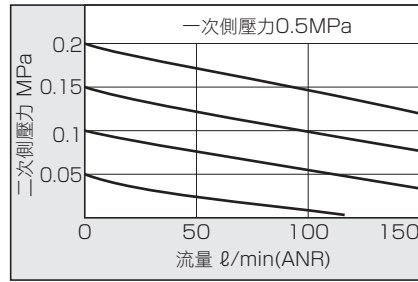

壓力特性(水)

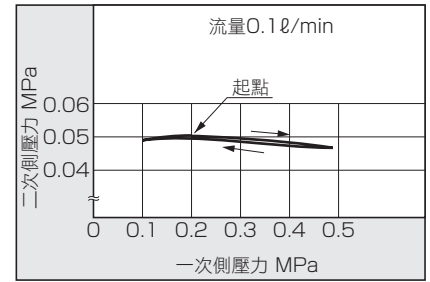

外形尺寸圖

- PYM10-6(Rc1/8)
- PYM10-8(Rc1/4)

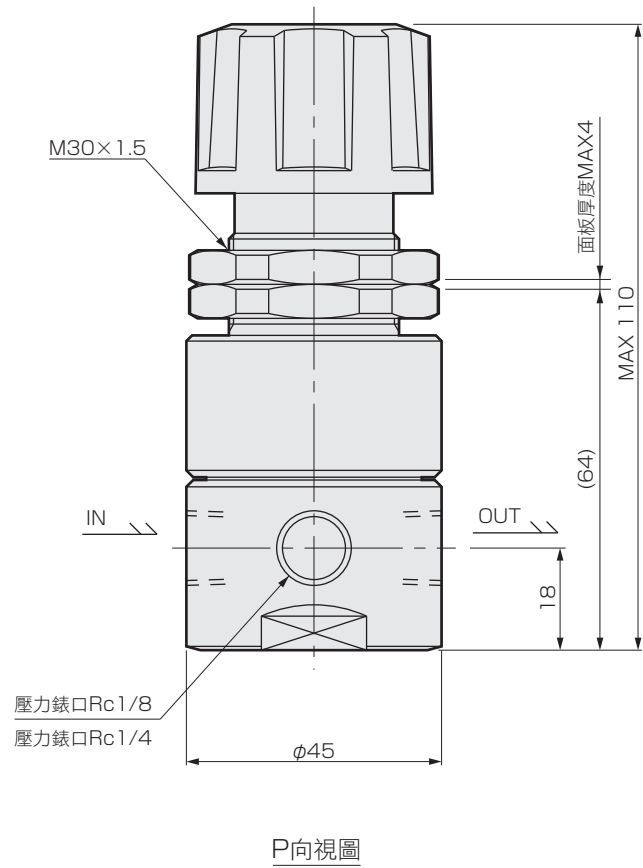
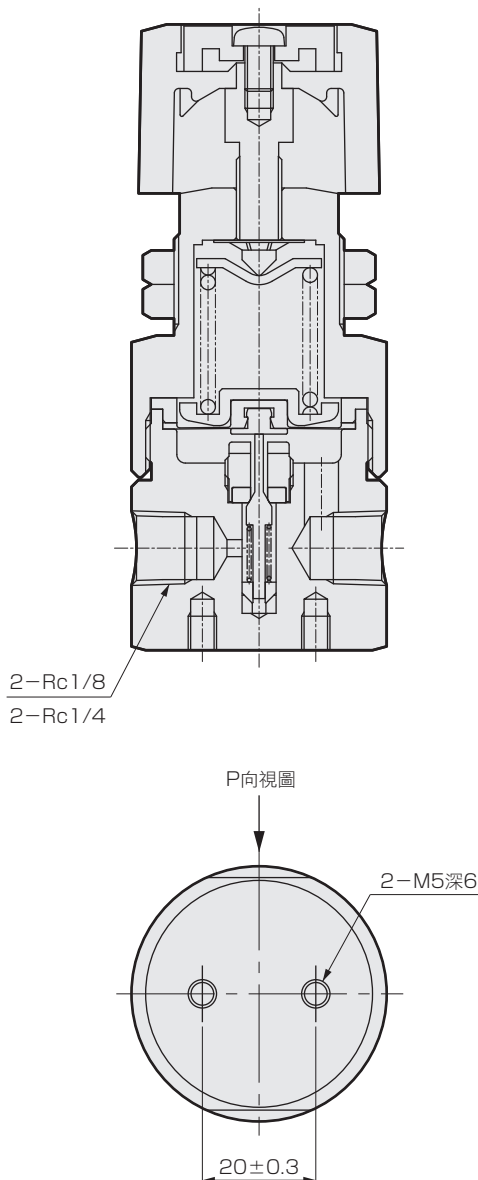

■關於使用方法

- 溫度、壓力、流量、其他使用條件請在產品規格範圍內使用。
- 如果長期不使用時，請停止一次側的供給壓力。
- 本產品為無溢流型，如果關閉二次側使用，可能會發生水錘等原因產生高壓保持現象。
- 請勿作為遮斷閥使用。

Part3R	
Part2	
Part1	
給液	
氣動閥	無金屬
流量特性	
大口徑	
PVC	
排液	
Part3RN	
Part2	
手動閥	給液
	無金屬
	大口徑
回吸閥	單體
	氣動一體
調壓閥	氣導
	手動
	電動
流量調整閥	手動
	手動微小流量
精密液面開關	
相關元件	



精密調壓閥(手動式)

PMM20 Series

液體接觸部全部採用氟樹脂之純水用減壓閥

● 連接配管尺寸：φ8、φ10、3/8"



規格

項目	PMM20	
使用流體	純水	
流體溫度	°C	5~80
耐壓力	MPa	0.75
最高使用壓力	MPa	0.5
設定壓力	MPa	0.02~0.2(註3)
環境溫度	°C	0~60
安裝方式	任意	
連接方式	ODφ10配管連接(一體成型接頭)、OD3/8"配管連接(一體成型接頭)	
重量	kg	0.42

註1：無溢流型

註2：可以採取面板安裝架安裝。

註3：型號末尾有“-H”表示設置壓力範圍為0.05~0.4MPa。(流體溫度5~40°C)詳情請洽詢本公司。

內部構造和零件一覽表

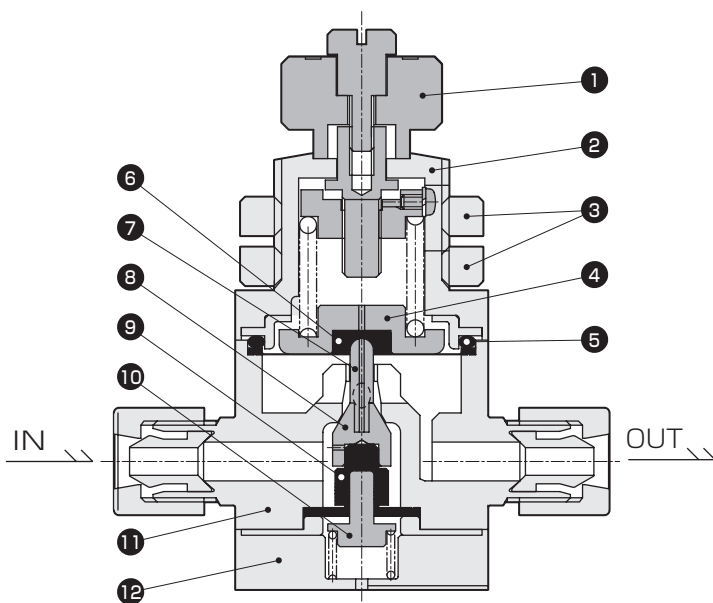

編號	零件名稱	材質
1	調壓旋鈕	PP
2	閥蓋	PP
3	鎖定螺帽	PP
4	彈簧座	SUS304
5	O形環	FKM
6	膜片	PTFE
7	閥桿	PCTFE
8	閥	PTFE
9	波紋管	PTFE
10	活塞桿	SUS304
11	閥體	PFA
12	底板	PP

依型號的不同，在材質和構造上會有所差異，詳情請洽詢本公司。

型號標示方法

PMM20-10BUS
 機種型號 A 連接方式

A 連接方式											
8US	10US	10BUS	10UP	10BUP	10UA	10BUA	10UR	10BUR	10UK	10BUK	10BUW
SUPER TYPE PILLAR一體成型接頭			SUPER 300 TYPE PILLAR接頭 P系列一體型		F-LOCK 20A系列 一體成型接頭		F-LOCK 60系列 一體成型接頭		FINAL LOCK 一體成型接頭		FLARETEK 一體成 型接頭
φ8 × φ6 配管 連接	φ10 × φ8 配管 連接	3/8" × 1/4" 配管 連接	φ10 × φ8 配管 連接	3/8" × 1/4" 配管 連接	φ10 × φ8 配管 連接	3/8" × 1/4" 配管 連接	φ10 × φ8 配管 連接	3/8" × 1/4" 配管 連接	φ10 × φ8 配管 連接	3/8" × 1/4" 配管 連接	3/8" × 1/4" 配管 連接
內容 閥體材質			PFA		PTFE		PTFE		PTFE		PTFE

※PTFE切削品需於每次另行製作。

⚠ 使用之前，請務必詳閱卷首9~18頁的使用注意事項。

流量特性·壓力特性

流量特性(水)

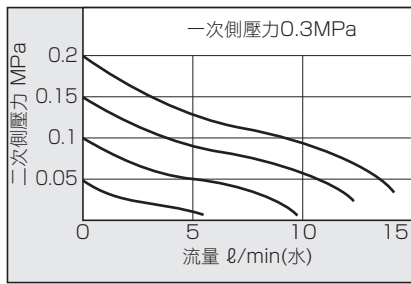

壓力特性1(水)

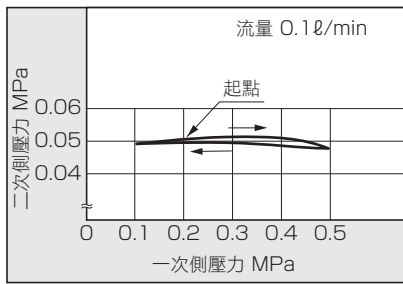

壓力特性2(水)

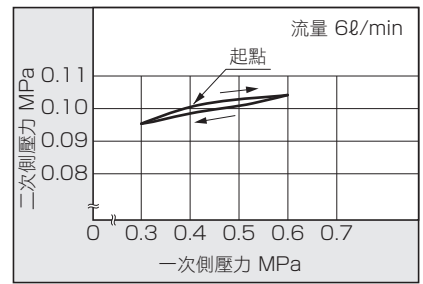

外形尺寸圖

●PMM20- ※1

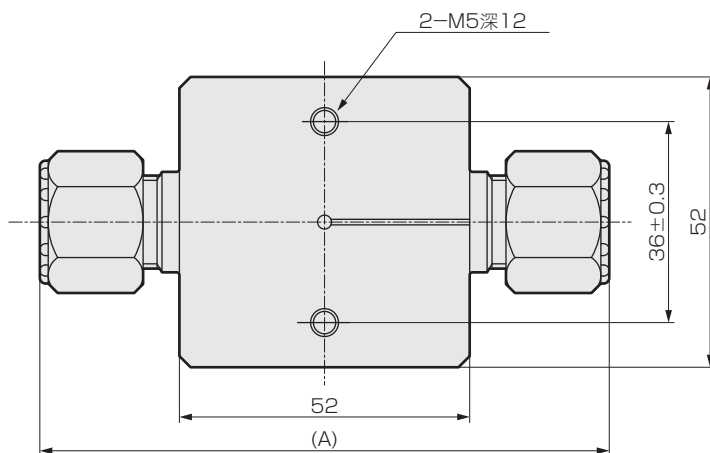
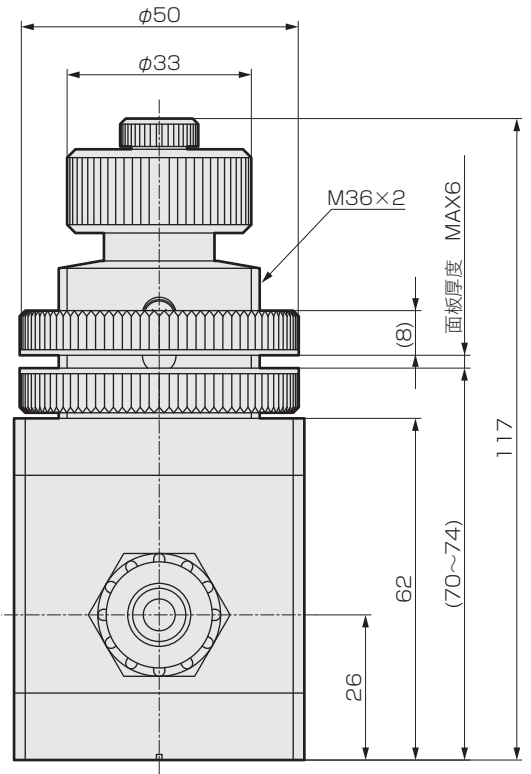
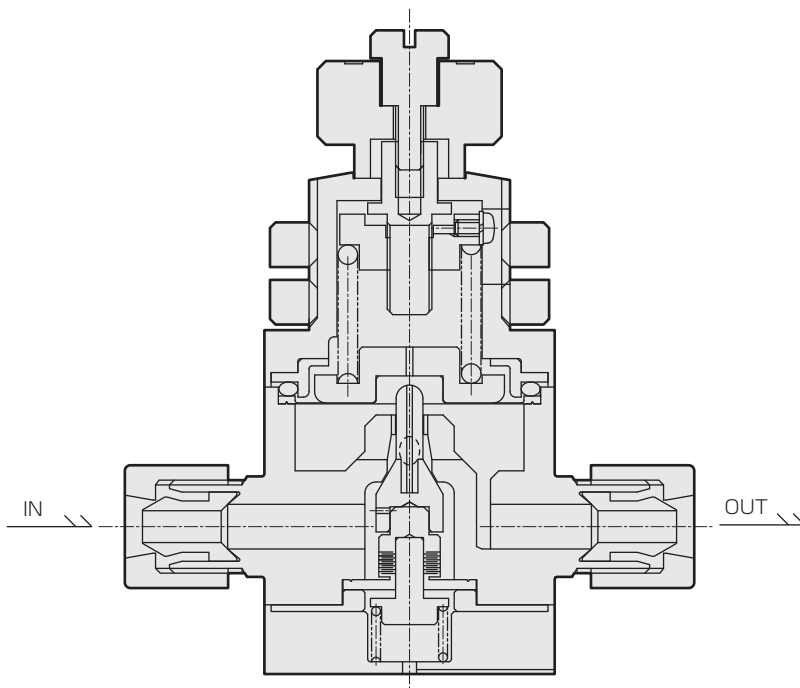

尺寸	A
※1 (連接型號)	
8US	94
10US	102
10BUS	102
10UP	102
10BUP	102
10UA	94
10BUA	94
10UR	126
10BUR	130
10UK	112
10BUK	112
10BUW	117

關於使用方法

- 溫度、壓力、流量、其他使用條件請在產品規格範圍內使用。
- 如果長期不使用時，請停止一次側的供給壓力。
- 本產品為無溢流型，如果關閉二次側使用，可能會發生水錘等原因產生高壓保持現象。
- 請勿作為遮斷閥使用。

Part3R	氣動閥
Part2	給液
Part1	無金屬
給液	流量特性
大口徑	PVC
排液	Part3RN
Part2	Part2
給液	手動閥
無金屬	無金屬
大口徑	大口徑
單體	回吸閥
氣動一體	氣動一體
氣導	氣導
調壓閥	調壓閥
手動	手動
電動	電動
流量調整閥	流量調整閥
手動	手動
手動微小流量	手動微小流量
精密液面開關	精密液面開關
相關元件	相關元件



精密調壓閥(手動式)

PMM50 Series

專門設計用於純水、熱純水大流量供應的減壓閥。

● 連接 公稱25 PVDF管一體型



接單生產

出口貿易管理法令管制物品

規格

項目	PMM50-25AFU	
使用流體	純水	
流體溫度	°C	5~80
耐壓力	MPa	0.75
最高使用壓力	MPa	0.5
設定壓力	MPa	0.1~0.3
環境溫度	°C	5~40
安裝方式	將調壓旋鈕朝上垂直安裝	
連接方式	公稱25 PVDF管一體成型接頭	
重量	kg	5.5

註1：無溢流型

內部構造和零件一覽表

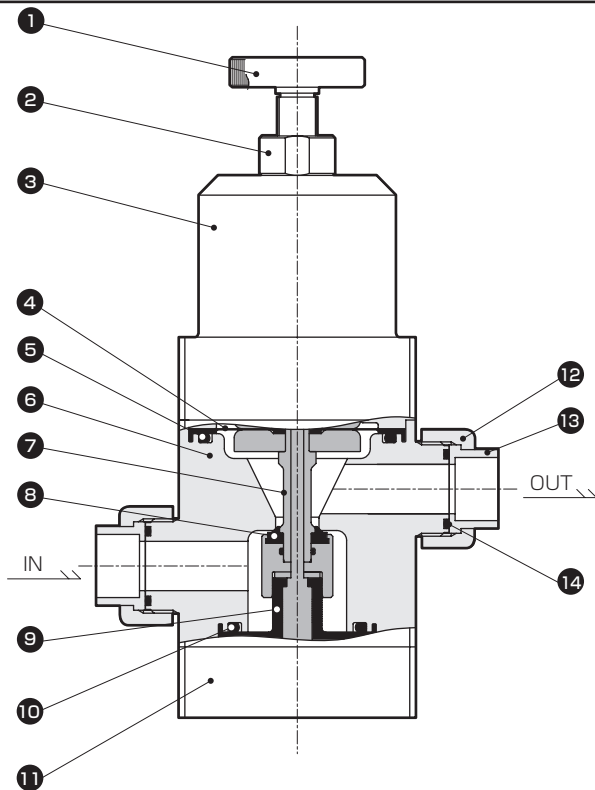

型號標示方法

PMM50-25AFU

機種型號

A 連接方式

PMM50	
A 連接方式	25AFU
PVDF管一體成型接頭	
公稱 25	

編號	零件名稱	材質	編號	零件名稱	材質
1	調壓旋鈕	PP	8	閥座	FKM
2	鎖定螺帽	PP	9	波紋管	PTFE
3	閥蓋	PP	10	O形環	FKM
4	膜片	PTFE	11	底板	PVDF
5	O形環	FKM	12	由令螺帽	PVDF
6	閥體	PTFE	13	由令端頭	PVDF
7	桿套	PVDF	14	O形環	FKM

⚠ 使用之前，請務必詳閱卷首9~18頁的使用注意事項。

流量特性·壓力特性

流量特性(水)

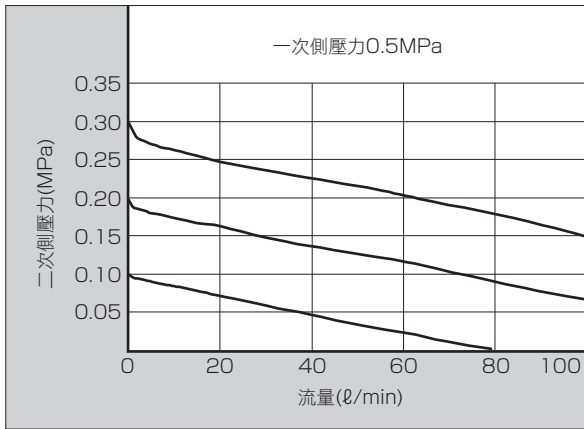

壓力特性(水)

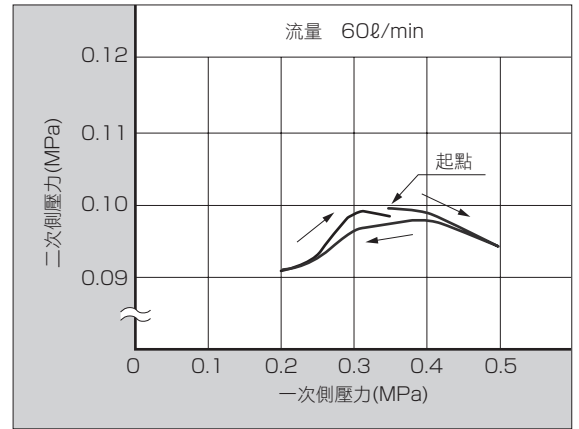

外形尺寸圖

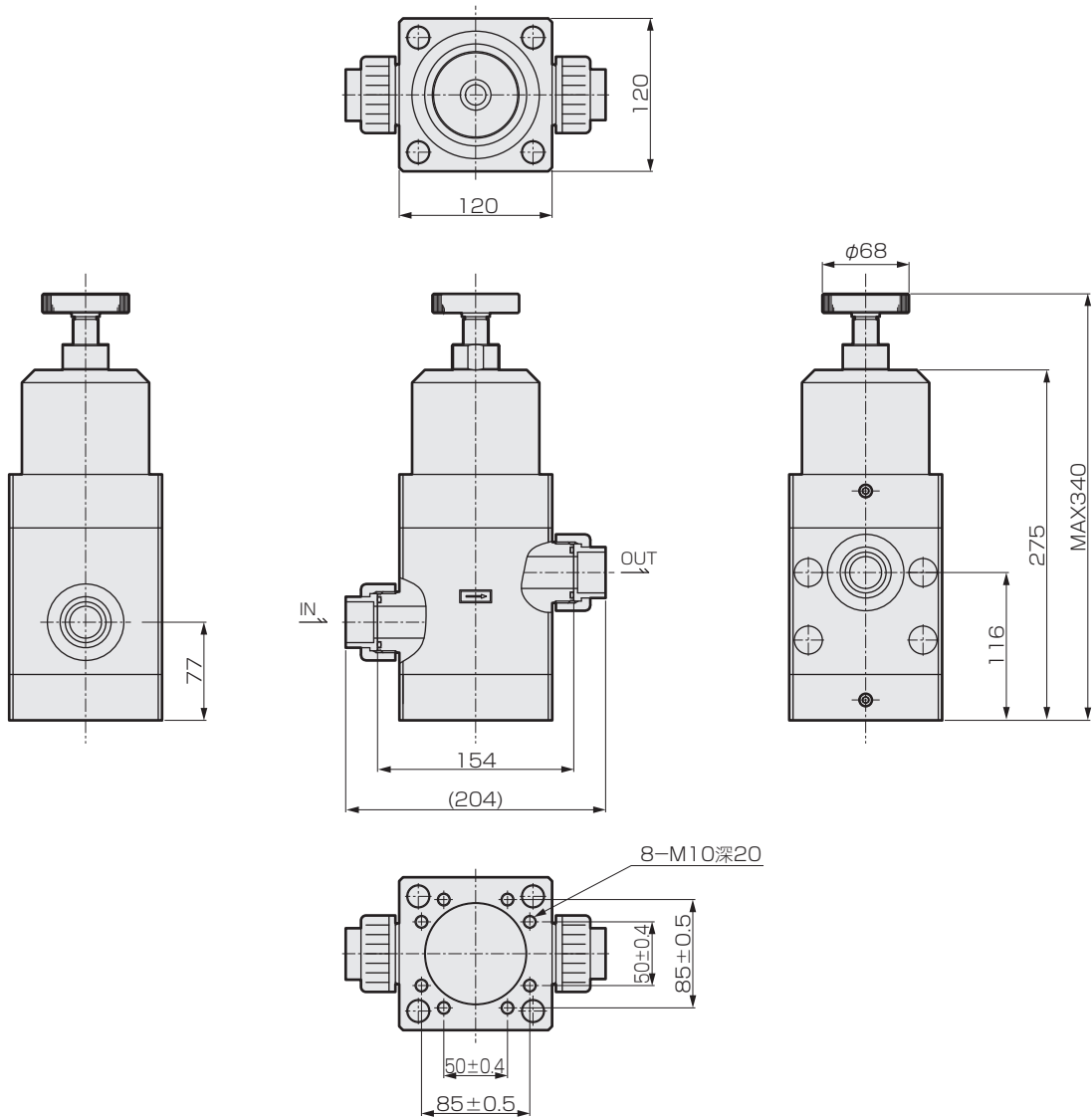

■ 關於使用方法

- 溫度、壓力、流量、其他使用條件請在產品規格範圍內使用。
- 如果長期不使用時，請停止一次側的供給壓力。
- 本產品為無溢流型，如果關閉二次側使用，可能會發生水錘等原因產生高壓保持現象。
- 請勿作為遮斷閥使用。

Part3R	
Part2	
Part1	
給液	
氣動閥	無金屬
流量特性	
大口徑	
PVC	
排液	
Part3RN	
Part2	
手動閥	給液
	無金屬
	大口徑
單體	
回吸閥	氣動一體
氣導	
調壓閥	手動
電動	
流量調整閥	手動
	手動微小流量
精密液面開關	
相關元件	