

藥液用氣動閥

AMD0¹/₂²/₃2 Series

● 連接配管尺寸：φ6、φ6.35、1/4"、(Rc1/8)



規格

項目	AMD0 ¹ / ₂ ² / ₃ 2-※-4	
使用流體	純水、藥液、空氣、氮氣(註1)	
流體溫度 °C	5~100(註2)	
耐壓力 MPa	1	
使用壓力(A→B) MPa	0~0.5	
使用壓力(B→A) MPa	0~0.3	
閥座洩漏 cm ³ /min	0(以水壓為設定條件時)	
背壓 MPa	0~0.3	
環境溫度 °C	0~60	
頻率	30次/分以下	
安裝方式	任意	
連接方式	Rc1/8、ODφ6配管連接(一體成型接頭)、 OD1/4"配管連接(一體成型接頭)	
孔徑	φ3.5	φ4
Cv值	0.28	0.32
操作部	操作壓力 MPa	NC・NO 0.35 ~ 0.5, 複動0.3~0.4(流體記號 "P" 時為0.2~0.3。)
	操作口	Rc1/8
重量 kg	0.09	

註1：請先確認產品構成材質與使用流體和環境氣體的適應性之後再選擇採用。(如需適用性確認一覽表，請參考卷首第17頁。)

註2：使用流體為氫氟酸時，如果流體溫度超過40°C時請洽詢本公司。

註3：關於流量特性，請參考第115頁。

內部構造和零件一覽表

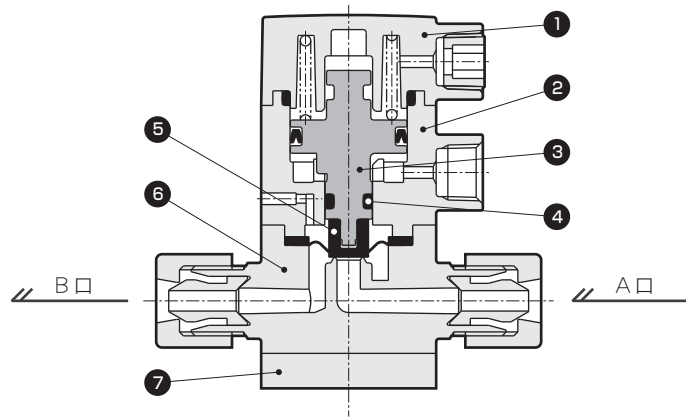

編號	零件名稱	材質(依流體記號分類)		
		標準	M	P
1	閥蓋	PPS		PP
2	氣缸	PPS		PP
3	活塞桿	PPS		PVDF
4	O形環	FKM	EPDM	FKM
5	膜片	PTFE		
6	閥體	PFA、PTFE		
7	安裝板	PPS		PP

依型號的不同，在材質和構造上會有所差異，詳情請洽詢本公司。

⚠ 使用之前，請務必詳閱卷首9~18頁的使用注意事項。

型號標示方法

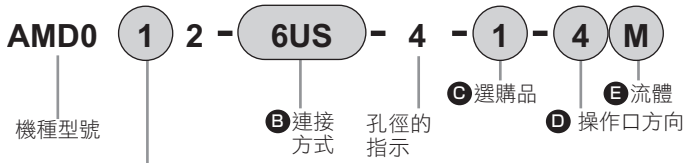

A 動作方式	
1	NC(常閉)
2	NO(常開)
3	複動

B 連接方式		6	6US	8BUS	6UP	8BUP	6UF	8BUF	6UR	8BUR	6UK	8BUK	8BUW
Rc	SUPER TYPE	SUPER 300 TYPE		F-LOCK 20系列		F-LOCK60系列		FINAL LOCK		FLARETEK		一體成型接頭	
1/8	PILLAR	PILLAR接頭		P系列一體型		一體成型接頭		一體成型接頭		一體成型接頭		一體成型接頭	
	一體成型接頭	一體型		一體型		一體型		一體型		一體型		一體型	
	φ6 × φ4 配管連接	1/4" × 5/32"	φ6 × φ4 配管連接	1/4" × 5/32"	φ6 × φ4 配管連接	φ6.35 × φ4.3 配管連接	φ6 × φ4 配管連接	1/4" × 5/32" 配管連接	φ6 × φ4 配管連接	1/4" × 5/32" 配管連接	φ6 × φ4 配管連接	1/4" × 5/32" 配管連接	1/4" × 5/32" 配管連接
記號	內容	φ4	φ4	φ4	φ4	φ4	φ3.5	φ4	φ4	φ3	φ4	φ3	φ3

記號	內容	孔徑
C 選購品		
0	僅ON、OFF	
1	附流量調整	
6	ON・OFF/附指示器	

閥體材質		PFA : PFA成型閥體、PTFE : PTFE切削加工閥體											
		PFA	PFA	PFA	PFA	PFA	PFA	PFA	PFA	PFA	PFA	PFA	PTFE

D 操作口方向		●											
4		●	●	●	●	●	●	●	●	●	●	●	●
1		●	●	●	●	●	●	●	●	●	●	●	●
2		●	●	●	●	●	●	●	●	●	●	●	●
3		●	●	●	●	●	●	●	●	●	●	●	●

E 流體記號		●											
無記號	標準	●	●	●	●	●	●	●	●	●	●	●	●
M	氨類用	●	●	●	●	●	●	●	●	●	●	●	●
P	硝酸用	●	●	●	●	●	●	●	●	●	●	●	●

※PTFE切削品需於每次另行製作。

●底面安裝型號
(不需要孔徑的指示及 **C** **D** 項之間的- (連字符))

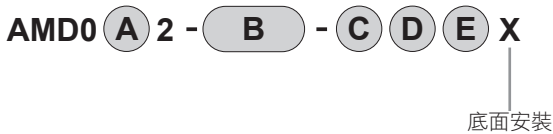

Part3R	氣動閥	給液	無金屬	流量特性	大口徑	PVC	排液
Part2	手動閥	給液	無金屬	大口徑			
Part1	回吸閥	氣動一體					
	調壓閥	氣導					
		手動					
	流量調整閥	電動					
		手動					
		手動微小流量					
		精密液面開關					
		相關元件					

外形尺寸圖

●僅ON-OFF型

• AMD0¹/₂/₃-※1-4-0-□

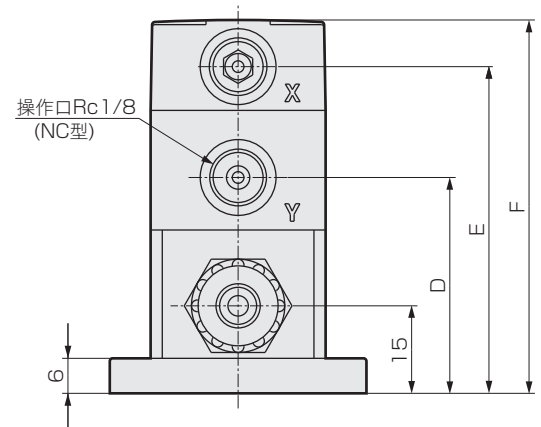
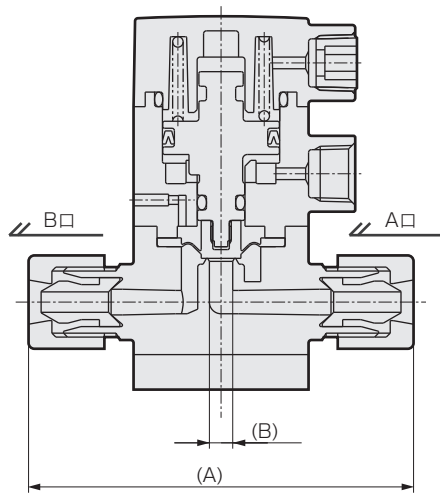
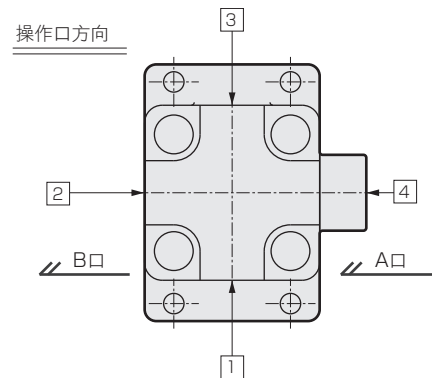
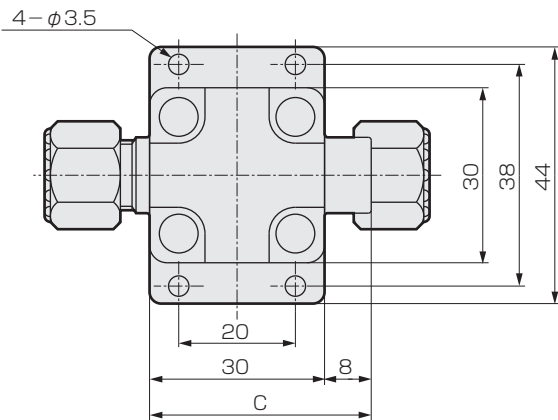

※1 連接型號	A	B
6	36	4
6US	66	4
8BUS	66	4
6UP	68	4
8BUP	68	4

※1 連接型號	A	B
6UF	64	4
8BUF	64	4
6UR	90	3.5
8BUR	92	3.5
6UK	71	4
8BUK	71	4
8BUW	86	3

流體記號	C	D	E	F
無記號-M	38	37	56	64
P	35	36	57	65

外形尺寸圖

●底面安裝型

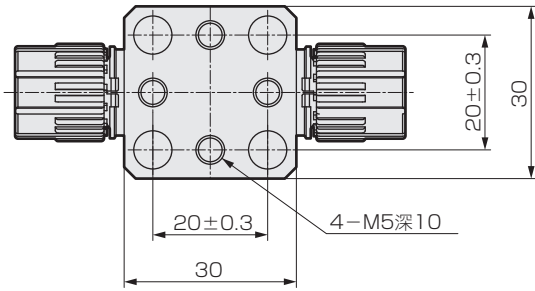
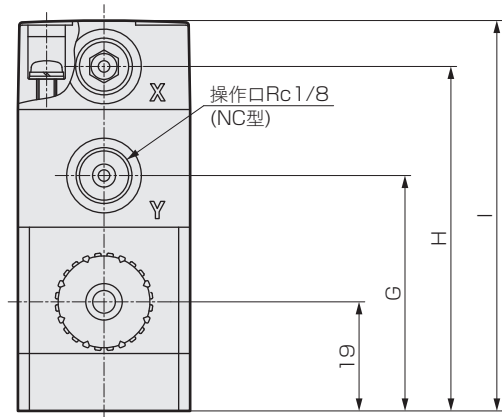
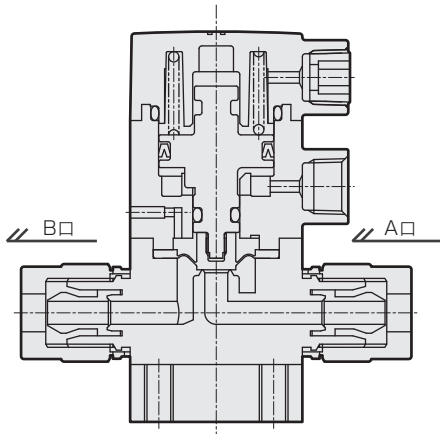

●附流量調整

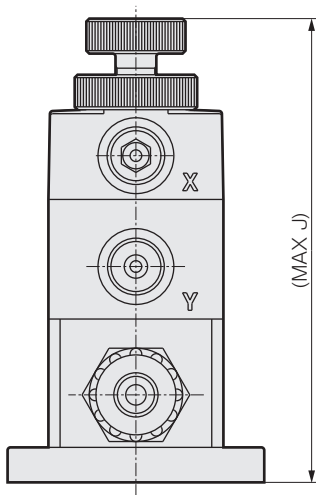

●附指示器

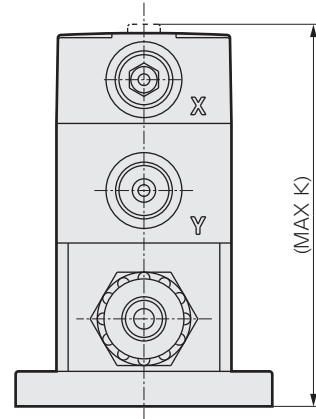

流體記號	G	H	I	J	K
無記號·M	41	60	68	81	66
P	40	61	69	87	67

選擇底面安裝型產品時，J、K尺寸增高4mm。

Part3R	氣動閥	給液	無金屬	流量特性	大口徑	PVC	排液
Part2	手動閥	給液	無金屬	大口徑			
Part1	回吸閥	單體					
	調壓閥	氣動一體					
	流量調整閥	氣導					
		手動					
		電動					
		手動					
		手動微小流量					
		精密液面開關					
		相關元件					



藥液用氣動閥

AMD3¹/₂2·AMD4¹/₂2·AMD5¹/₂2 Series

- 連接配管尺寸：φ10、φ12、φ25、3/8"、1/2"、3/4"、1"



出口貿易管理法令管制物品

※對象：AMD4※2、5※2

規格

項目	AMD3 ¹ / ₂ 2-※-8				AMD3 ¹ / ₂ 2-※-10		
使用流體	藥液、純水(註1)						
流體溫度 °C	5~90(高溫用為：5~160)(註5)						
耐壓力 MPa	1						
使用壓力(A→B) MPa	0~0.3(註3)						
使用壓力(B→A) MPa	0~0.1(註3)						
閥座洩漏 cm ³ /min	0(以水壓為設定條件時)						
背壓 MPa	0~0.1(註3)						
環境溫度 °C	0~60						
頻率	30次/分以下						
安裝方式	任意						
連接方式	ODφ10配管連接(一體成型接頭) OD3/8"配管連接(一體成型接頭)				ODφ12配管連接(一體成型接頭) OD1/2"配管連接(一體成型接頭)		
孔徑	φ6.3	φ6.4	φ7.5	φ8	φ9.4	φ9.5	φ10
Cv值	0.8		1.25		1.8		
旁通孔徑(附旁通時)	φ2.3						
操作部	操作壓力 MPa	NC 0.3~0.5、NO 0.3~0.5(高溫用為0.3~0.35)、複動 0.3~0.4(高溫用為0.2~0.25)					
	操作口	Rc1/8(註2)					
重量 kg	0.21						

項目	AMD4 ¹ / ₂ 2-※-16		AMD5 ¹ / ₂ 2-※-20		
使用流體	藥液、純水(註1)		藥液、純水(註1)		
流體溫度 °C	5~90(高溫用為：5~160)(註5)		5~90(註6)		
耐壓力 MPa	1		1		
使用壓力(A→B) MPa	0~0.3(註3)		0~0.3(註3)		
使用壓力(B→A) MPa	0~0.1(註3)		0~0.1(註3)		
閥座洩漏 cm ³ /min	0(以水壓為設定條件時)		0(以水壓為設定條件時)		
背壓 MPa	0~0.1(註3)		0~0.1(註3)		
環境溫度 °C	0~60		0~60		
頻率	20次/分以下		20次/分以下		
安裝方式	任意		任意		
連接方式	OD3/4"配管連接(一體成型接頭)		ODφ25配管連接(一體成型接頭)、 OD1"配管連接(一體成型接頭) 公稱16、公稱20(PVC管一體成型接頭)		
孔徑	φ16		φ20		
Cv值	5		8		
旁通孔徑(附旁通時)	φ6		φ6		
操作部	操作壓力 MPa	NC：0.3~0.5、NO：0.3~0.5(高溫用為0.3~0.35)、 複動：0.3~0.4(高溫用為0.2~0.25)		NC-NO 0.3~0.5、複動 0.3~0.4	
	操作口	Rc1/8(註2)		Rc1/8(註7)	
重量 kg	0.42		0.84		

註1：請先確認產品構成材質與使用流體和環境氣體的適應性之後再選擇採用。(如適用性確認一覽表，請參考卷首第17頁。)

註2：連接操作口的接頭請採用樹脂接頭。

(使用金屬接頭時，請選擇採用附補強環的產品。但是，流體記號P的硝酸用和氫氟酸用的產品則不需要附補強環。)

註3：關於高壓規格，請參考第96頁。

註4：關於流量特性，請參考第115頁。

註5：使用流體為氫氟酸時，如果流體溫度超過40°C時請洽詢本公司。

註6：連接PVC管一體成型接頭時，為5~50°C。

使用流體為氫氟酸時，若流體溫度超過40°C時請洽詢本公司。

註7：連接操作口的接頭請採用樹脂接頭。

(使用金屬接頭時，請選擇採用附補強環的產品。但是，流體記號P的硝酸用和氫氟酸用的產品則不需要附補強環。)

但是，PVC管一體成型接頭已附補強環，所以亦可使用金屬接頭。

! 使用之前，請務必詳閱卷首9~18頁的使用注意事項。

AMD3¹/₃2 · AMD4¹/₃2 · AMD5¹/₃2 Series

型號標示方法

●AMD3※2系列(連接: φ10、3/8"配管連接)

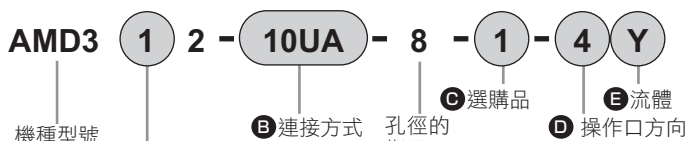

A 動作方式	
1	NC(常閉)
2	NO(常開)
3	複動

B 連接方式											
10US	10BUS	10UP	10BUP	10UA	10BUA	10UR	10BUR	10UK	10BUK	10BUW	
SUPER TYPE		SUPER 300 TYPE		F-LOCK 20A系列一體成型接頭		F-LOCK60系列一體成型接頭		FINAL LOCK 一體成型接頭		FLARETEK 一體成型接頭	
PILLAR接頭一體成型接頭		PILLAR接頭 P系列一體型		一體成型接頭		一體成型接頭		一體成型接頭		一體成型接頭	
φ10 × φ8 配管連接	3/8" × 1/4" 配管連接	φ10 × φ8 配管連接	3/8" × 1/4" 配管連接	φ10 × φ8 配管連接	3/8" × 1/4" 配管連接	φ10 × φ8 配管連接	3/8" × 1/4" 配管連接	φ10 × φ8 配管連接	3/8" × 1/4" 配管連接	φ10 × φ8 配管連接	3/8" × 1/4" 配管連接

記號	內容	孔徑									
		φ8		φ8		φ8		φ7.5	φ6.4	φ7.5	φ6.3
C 選購品		閥體材質									
		PFA : PFA成型閥體、PTFE : PTFE切削加工閥體									
0	僅ON、OFF	PFA	PFA	PFA	PFA	PFA	PFA	PFA	PFA	PFA	PFA
1	附流量調整	PFA	PFA	PFA	PFA	PFA	PFA	PFA	PFA	PFA	PFA
2	附旁通	PFA	PFA	PFA	PFA	PFA	PFA	PFA	PFA	PFA	PFA
3	流量調整、附旁通	PTFE	PTFE	PTFE	PTFE	PTFE	PTFE	PTFE	PTFE	PTFE	PTFE
6	ON · OFF/附指示器	PFA	PFA	PFA	PFA	PFA	PFA	PFA	PFA	PFA	PFA
7	附旁通/附指示器	PTFE	PTFE	PTFE	PTFE	PTFE	PTFE	PTFE	PTFE	PTFE	PTFE

D 操作口方向													
4		●	●	●	●	●	●	●	●	●(註1)	●(註1)	●	
1		●	●	●	●	●	●	●	●	●	●	●	
2		●	●	●	●	●	●	●	●	●	●(註1)	●(註1)	●
3		●	●	●	●	●	●	●	●	●	●	●	●

E 流體記號												
無記號	標準	●	●	●	●	●	●	●	●	●	●	●
M	氨類用	●	●	●	●	●	●	●	●	●	●	●
P	硝酸、氫氟酸用(註3)	●	●	●	●	●	●	●	●	●	●	●
Y	高溫(5~160°C)用(註2)	●	●	●	●	●	●	●	●	●	●	●
E	高溫(5~160°C)用、PTFE切削加工閥體(註2)	●	●	●	●	●	●	●	●	●	●	●

※PTFE切削品需於每次另行製作。

●操作口附補強環型號
(不需要**C** **D** 項之間的-(連字符))

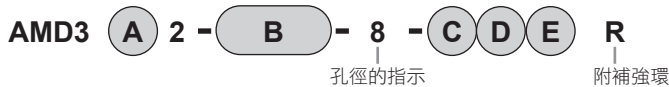

●底面安裝型號
(不需要孔徑的指示及 **C** **D** 項之間的-(連字符))

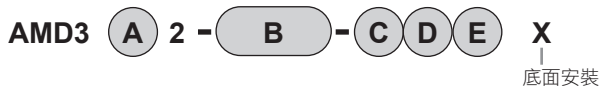

●操作口附補強環+底面安裝型號
(不需要孔徑的指示及 **C** **D** 項之間的-(連字符))

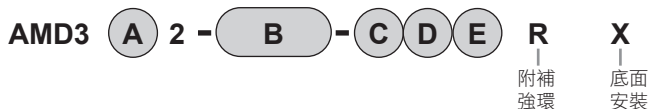

型號選定注意事項

註1 : 因為FINAL LOCK接頭的螺帽與操作空氣配管有產生相互干擾的可能性，故選擇使用前請先確認尺寸是否合適。

註2 : **C** 項選購品為2(附旁通)、3(流量調整/附旁通)、7(附旁通/附指示器)時無法製作。
使用流體為硝酸、氫氟酸和鹽酸時不可採用。

註3 : **E** 項選擇P時，不可選擇附補強環的R。

C 項選購品為2(附旁通)、3(流量調整/附旁通)、7(旁通/附指示器)時無法製作。

AMD3¹/₂/₃ · AMD4¹/₂/₃ · AMD5¹/₂/₃ Series

型號標示方法

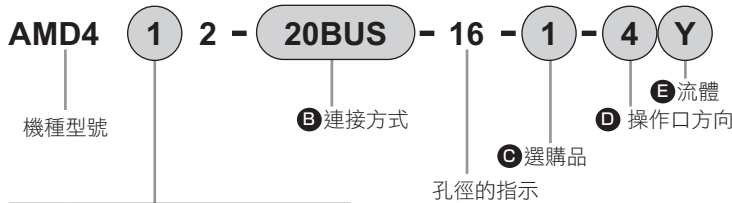

A 動作方式	
1	NC(常閉)
2	NO(常開)
3	複動

B 連接方式					
20BUS	20BUP	20BUA	20BUR	20BUK	20BUW
一體成型接頭	接頭P系列一體型	SUPER 300 TYPE PILLAR	一體成型接頭	一體成型接頭	一體成型接頭
SUPER TYPE PILLAR		LOCK 20A系列	LOCK 60系列	FINAL LOCK	FLARETEK
3/4"×5/8"配管連接					

記號	內容	孔徑					
		φ16	φ16	φ16	φ15.9	φ16	φ14.7
C 選購品		閥體材質					
		PFA : PFA成型閥體、PTFE : PTFE切削加工閥體					
0	僅ON、OFF	PFA	PFA	PTFE	PFA	PTFE	PFA
1	附流量調整						
2	附旁通	PFA	PFA	PTFE	PTFE	PTFE	PTFE
3	流量調整、附旁通						
6	ON・OFF/附指示器	PFA	PFA	PTFE	PFA	PTFE	PFA
7	附旁通/附指示器	PFA	PFA	PTFE	PTFE	PTFE	PTFE

D 操作口方向							
4	3 ↓	●	●	●	●	●	●
1	← 4	●	●	●	●	●	●
2	2 →	●	●	●	●	●	●
3	↑ 1	●	●	●	●	●	●

俯看閥時，←表示流體流向，↔表示操作口方向。

E 流體							
無記號	標準	●	●	●	●	●	●
M	氨類用	●	●	●	●	●	●
P	硝酸、氫氟酸用(註2)	●	●	●	●	●	●
Y	高溫(5~160°C)用(註1)	●	●				
E	高溫(5~160°C)用、PTFE切削加工閥體(註1)	●	●	●		●	

※PTFE切削品需於每次另行製作。

●操作口附補強環型號
(不需要C D 項之間的-(連字符))

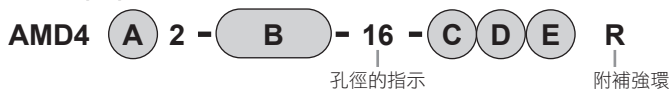

●底面安裝型型號
(不需要孔徑的指示及 C D 項之間的-(連字符))

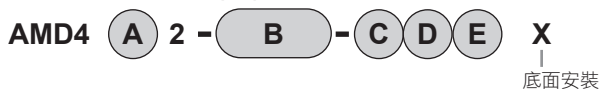

●操作口附補強環+底面安裝型型號
(不需要孔徑的指示及 C D 項之間的-(連字符))

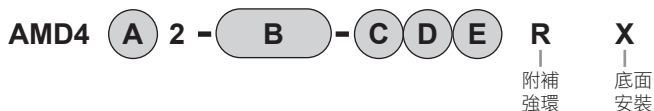

型號選定注意事項

註1 : C項選購品為2(附旁通)、3(流量調整/附旁通)、7(附旁通/附指示器)時無法製作。

使用流體為硝酸、氫氟酸和鹽酸時不可採用。

註2 : E 項選擇P時，不可選擇附補強環的R。

C 項選購品為2(附旁通)、3(流量調整/附旁通)、7(旁通/附指示器)時無法製作。

AMD3¹/₃2 · AMD4¹/₃2 · AMD5¹/₃2 Series

外形尺寸圖

●僅ON·OFF型

• AMD3¹/₃2-※1-8

• AMD3¹/₃2-※1-10

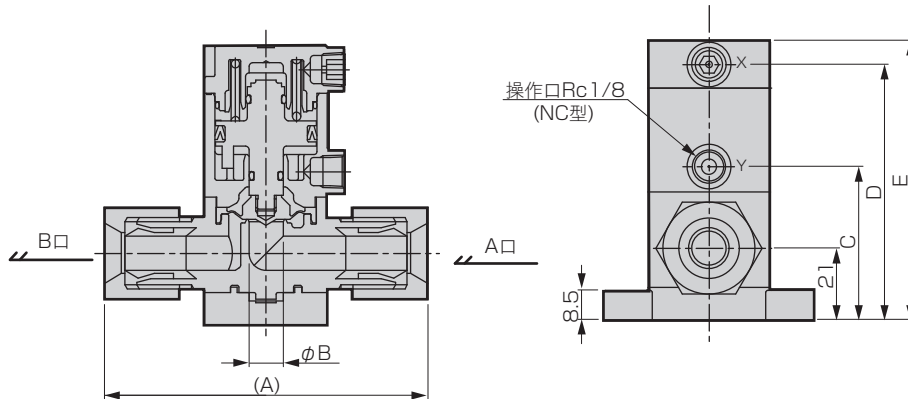
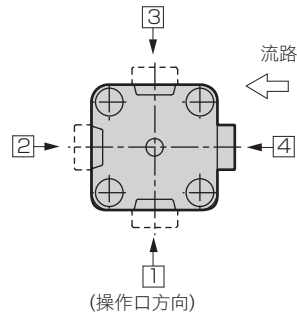
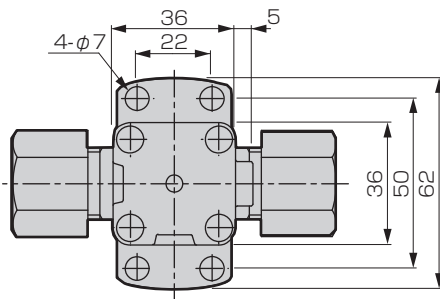

※1 (連接型號)	A	B
10US	86	8
10BUS	86	8
10UP	86	8
10BUP	86	8
10UA	78	8
10BUA	78	8
10UR	110	7.5
10BUR	114	6.4
10UK	96	7.5
10BUK	96	7.5
10BUW	101	6.3

※1 (連接型號)	A	B
12US	95	10
15BUS	95	10
12UP	94	10
15BUP	94	10
12UA	86	10
15BUA	86	10
12UR	110	9.5
15BUR	114	9.5
12UK	102	10
15BUK	102	10
15BUW	103	9.4

流體記號	C	D	E
無記號:M·P·Y	45	75	82
E	49	79	86

●底面安裝型

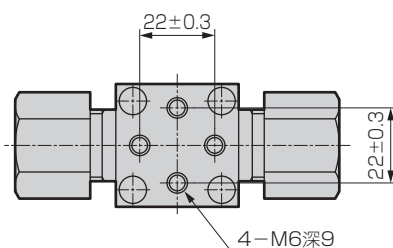

外形尺寸圖

● 附流量調整

· AMD3¹/₃2-※-※-1

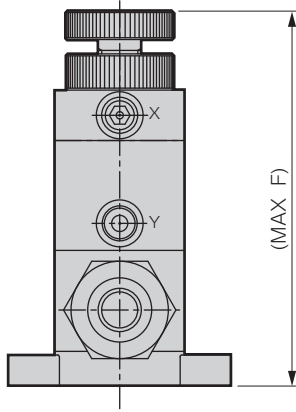

● 附流量調整旁通

· AMD3¹/₃2-※-※-3

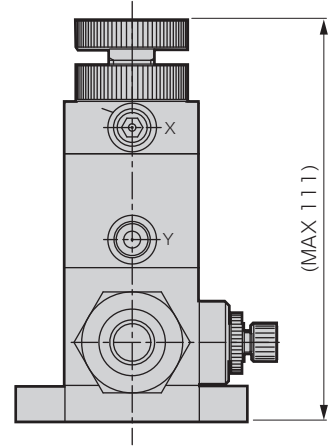

(其他尺寸請參考附旁通的尺寸。)

● 附旁通

· AMD3¹/₃2-※-※-2·7

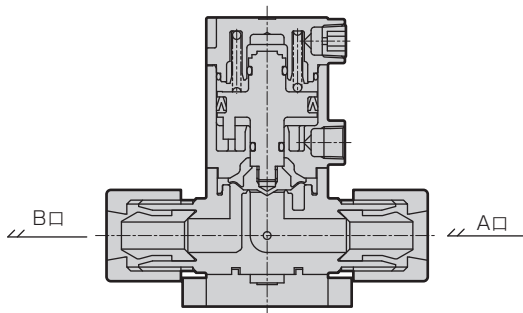
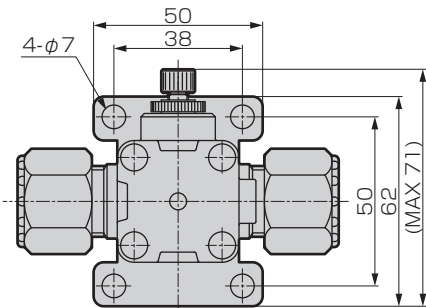

● 附指示器

· AMD3¹/₃2-※-※-6·7

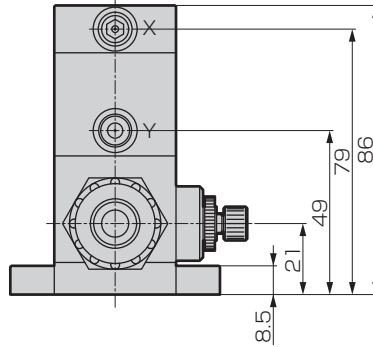
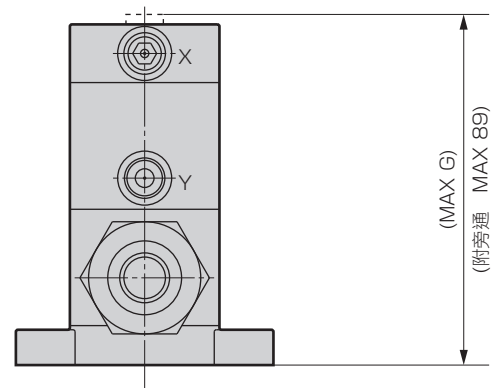

流體記號	F	G
無記號·M·P·Y	107	85
E	111	89

Part3R	
Part2	
Part1	
給液	
氣動閥	無金屬
	流量特性
	大口徑
	PVC
	排液
Part3RN	
Part2	
手動閥	給液
	無金屬
	大口徑
回吸閥	單體
	氣動一體
調壓閥	氣導
	手動
流量調整閥	電動
	手動
	手動微小流量
	精密液面開關
	相關元件

AMD3¹/₃2 · AMD4¹/₃2 · AMD5¹/₃2 Series

外形尺寸圖

●僅ON·OFF型

·AMD4¹/₃2-※1-16

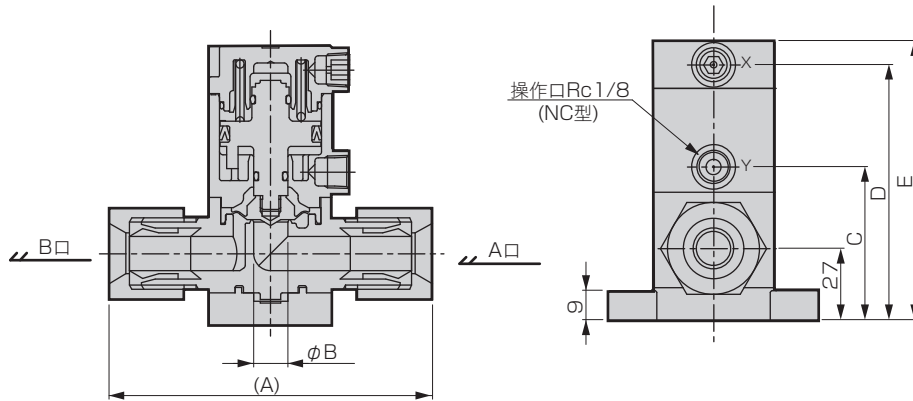
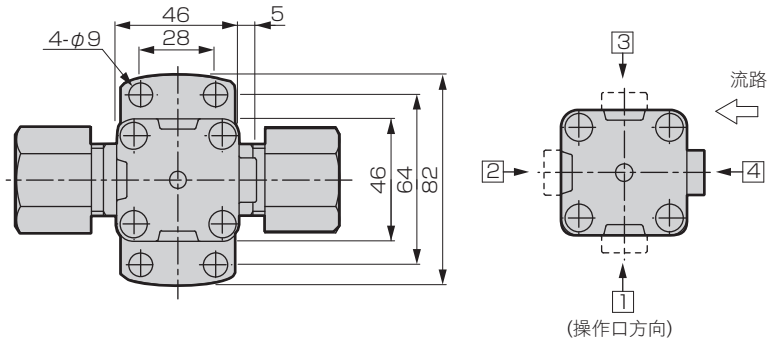

※1(連接型號)	A	B
20BUS	124	16
20BUP	118	16
20BUA	108	16
20BUR	134	15.9
20BUK	119	16
20BUW	122	14.7

流體記號	C	D	E
無記號·M·Y	60	97	106
P	60	97	107
E	64	101	110

●底面安裝型

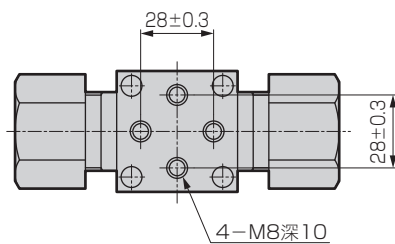

外形尺寸圖

●附流量調整

• AMD4¹/₂²/₃※-16-1

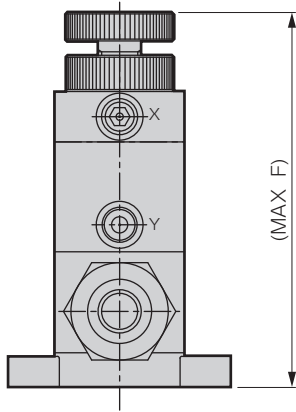

●附流量調整旁通

• AMD4¹/₂²/₃※-16-3

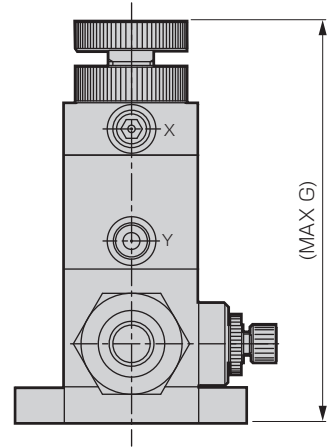

(其他尺寸請參考附旁通的尺寸。)

●附旁通

• AMD4¹/₂²/₃※-16-2·7

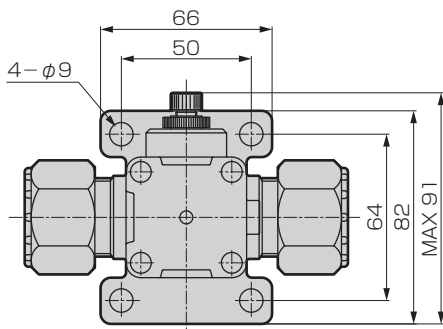

●附指示器

• AMD4¹/₂²/₃※-16-6·7

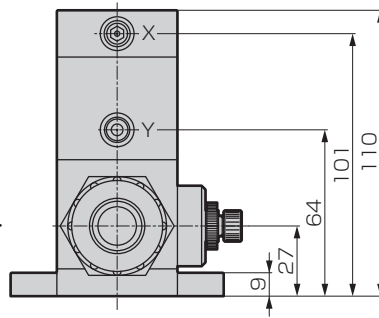
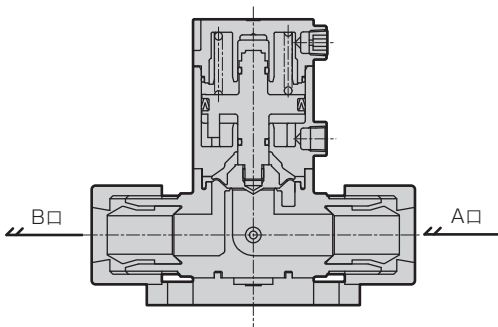
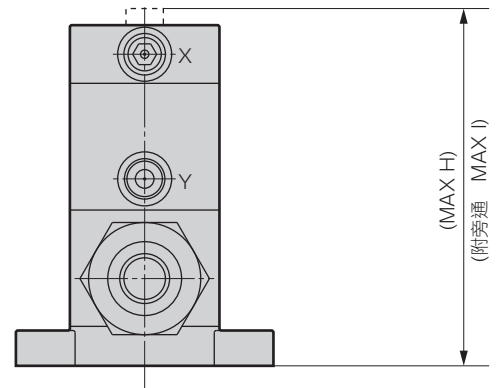

流體記號	F	G	H	I
無記號·M	130	134	110	114
P	133	137	111	115
Y	130		110	
E	134		114	

Part3R	
Part2	
Part1	
給液	
氣動閥	無金屬
	流量特性
	大口徑
	PVC
	排液
Part3RN	
Part2	
手動閥	給液
	無金屬
	大口徑
回吸閥	單體
	氣動一體
調壓閥	氣導
	手動
流量調整閥	電動
	手動
	手動微小流量
	精密液面開關
	相關元件

AMD3¹/₃2 · AMD4¹/₃2 · AMD5¹/₃2 Series

外形尺寸圖

●僅ON·OFF型

·AMD5¹/₃2-※1-20

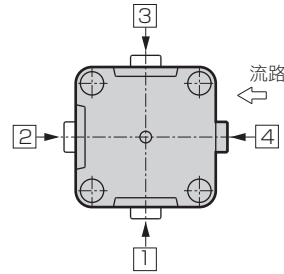
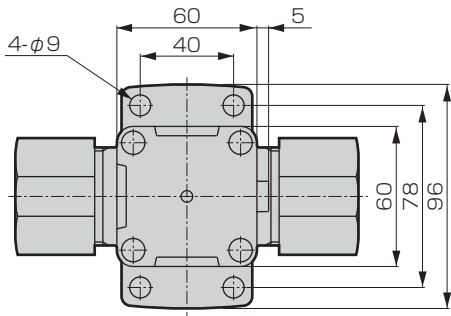

(操作口方向)

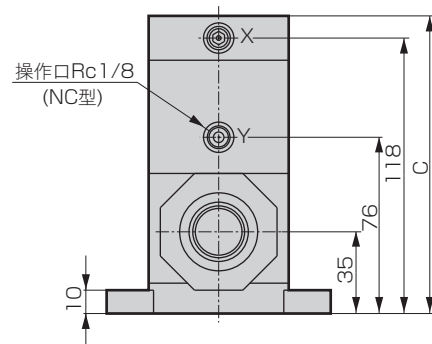
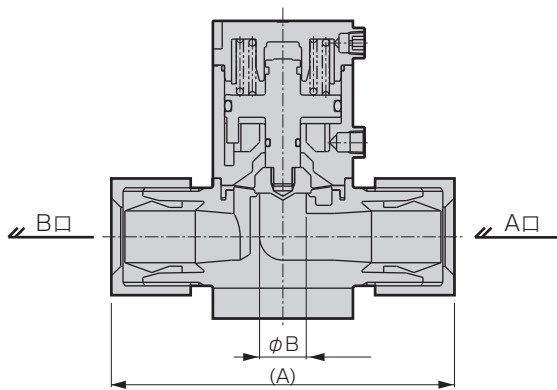

※1(連接型號)	A	B
25US	147	20
25BUS	147	20
25UP	146	20
25BUP	146	20
25BUA	140	20
25UR	159	20
25BUR	162	20
25UK	141	20
25BUK	141	20
25BUW	156	20

流體記號	C
無記號-M	128
P	132

●PVC管一體成型接頭

●底面安裝型

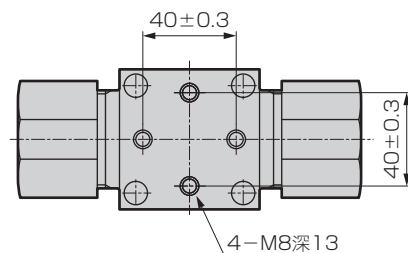
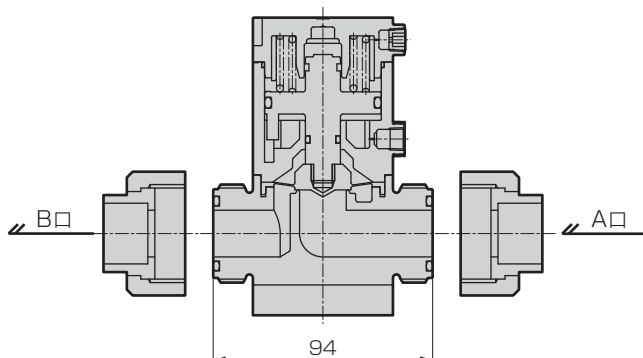

外形尺寸圖

●附流量調整

• AMD5¹/₂2-※-20-1

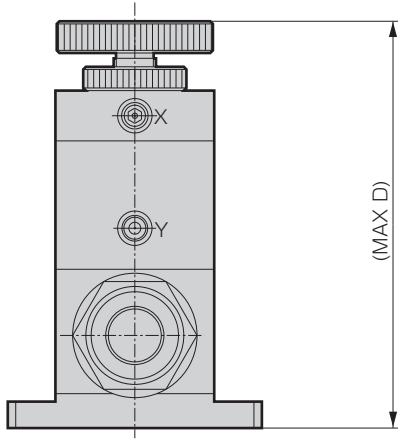

●附指示器

• AMD5¹/₂2-※-20-6-7

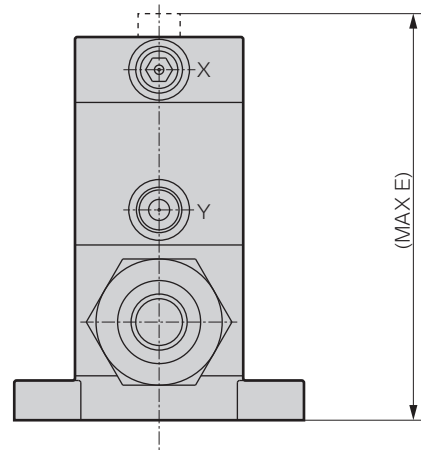

流體記號	D	E
無記號·M	159	133
P	166	137

附旁通的尺寸相同。

●附旁通

• AMD5¹/₂2-※-20-2-7

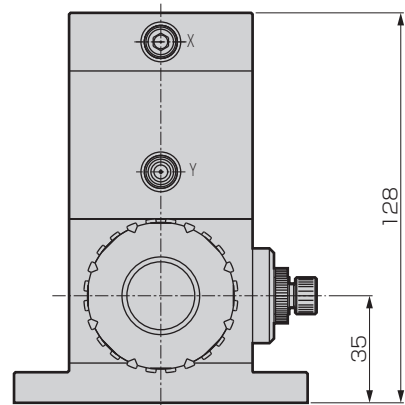
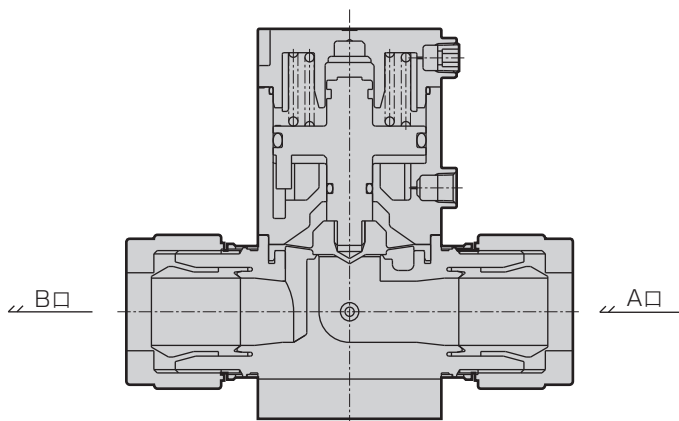
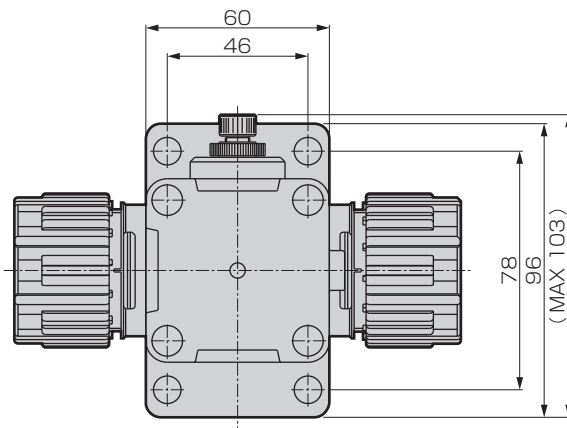

Part3R	
Part2	
Part1	
給液	
氣動閥	無金屬
	流量特性
	大口徑
	PVC
	排液
Part3RN	
Part2	
手動閥	給液
	無金屬
	大口徑
回吸閥	單體
	氣動一體
調壓閥	氣導
	手動
流量調整閥	電動
	手動
	手動微小流量
	精密液面開關
	相關元件

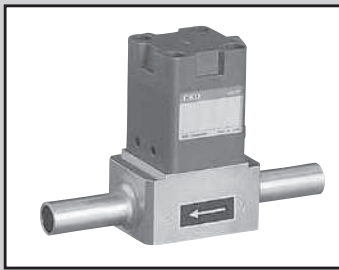

不鏽鋼閥體藥液用氣動閥

AMD3¹/₂2·AMD4¹/₂2·AMD5¹/₂2 Series



規格

項目	AMD3 ¹ / ₂ 2-8·3BT·6S	AMD3 ¹ / ₂ 2-10·4BT·8S
使用流體	藥液、純水(註1)	
流體溫度 °C	5~120	
耐壓力 MPa	1	
使用壓力(A→B) MPa	0~0.3(註2)	
使用壓力(B→A) MPa	0~0.1(註2)	
閥座洩漏 cm ³ /min	0(以水壓為設定條件時)	
背壓 MPa	0~0.1(註2)	
環境溫度 °C	0~60	
頻率	30次/分以下	
安裝方式	任意	
連接方式	Rc1/4 3/8"SUS出管 3/8"用二重卡套式接頭(註3)	Rc3/8 1/2"SUS出管 1/2"用二重卡套式接頭(註3)
孔徑	φ8	φ10
操作部	NC·NO 0.3~0.5、複動 0.3~0.4	
操作口	Rc1/8	
重量 kg	0.45	

項目	AMD4 ¹ / ₂ 2-15·6BT·12S	AMD5 ¹ / ₂ 2-8BT·16S
使用流體	藥液、純水(註1)	
流體溫度 °C	5~120	
耐壓力 MPa	1	
使用壓力(A→B) MPa	0~0.3(註2)	
使用壓力(B→A) MPa	0~0.1(註2)	
閥座洩漏 cm ³ /min	0(以水壓為設定條件時)	
背壓 MPa	0~0.1(註2)	
環境溫度 °C	0~60	
頻率	20次/分以下	
安裝方式	任意	
連接方式	Rc 1/2·3/4"SUS出管、 3/4"用二重卡套式接頭(註3)	1"SUS出管 1"用二重卡套式接頭(註3)
孔徑	φ16	φ20
操作部	NC·NO 0.3~0.5、複動 0.3~0.4	
操作口	Rc1/8	
重量 kg	0.89	1.3

註1：請先確認產品構成材質與使用流體和環境氣體的適應性之後再選擇採用。(如需適用性確認一覽表，請參考卷首第17頁。)

註2：關於高壓規格，請參考第96頁。

註3：二重卡套式接頭的前管嘴與接頭本體的滑動面上塗有含氟的潤滑劑。

! 使用之前，請務必詳閱卷首9~18頁的使用注意事項。

內部構造和零件一覽表

●AMD3×2系列

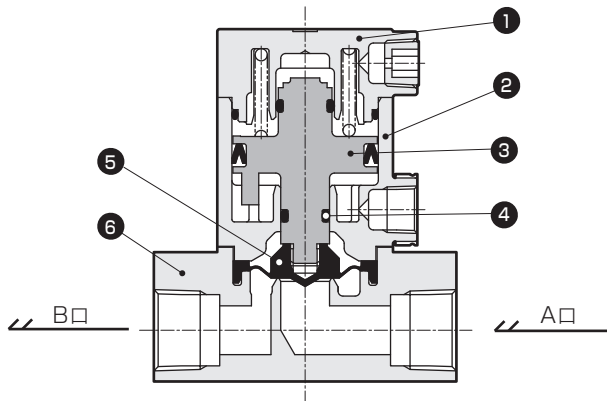

編號	零件名稱	材質(促動器材質分類)	
		標準	A
1	閥蓋	PPS	A5056
2	氣缸	PPS	A5056
3	活塞桿	PPS	A5056
4	O形環	EPDM	
5	膜片	PTFE	
6	閥體	SUS316L	

依型號的不同，在材質和構造上會有所差異，詳情請洽詢本公司。

●AMD4×2系列

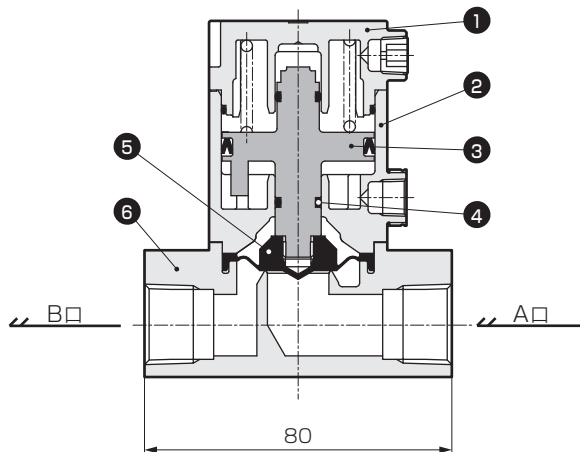

編號	零件名稱	材質(促動器材質分類)	
		標準	A
1	閥蓋	PPS	A5056
2	氣缸	PPS	A5056
3	活塞桿	PPS	A5056
4	O形環	EPDM	
5	膜片	PTFE	
6	閥體	SUS316L	

依型號的不同，在材質和構造上會有所差異，詳情請洽詢本公司。

●AMD5×2系列

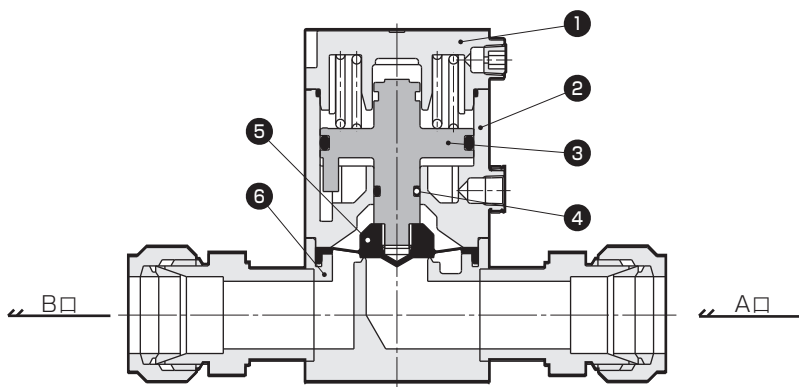

編號	零件名稱	材質(促動器材質分類)	
		標準	A
1	閥蓋	PPS	A5056
2	氣缸	PPS	A5056
3	活塞桿	PPS	A5056
4	O形環	EPDM	
5	膜片	PTFE	
6	閥體	SUS316L	

依型號的不同，在材質和構造上會有所差異，詳情請洽詢本公司。

Part3R	氣動閥	無金屬	給液
Part2	氣動閥	無金屬	流量特性
Part1	氣動閥	無金屬	大口徑
	氣動閥	無金屬	PVC
	氣動閥	無金屬	排液
Part3RN	手動閥	無金屬	給液
Part2	手動閥	無金屬	大口徑
	手動閥	無金屬	單體
	手動閥	無金屬	回吸閥
	手動閥	無金屬	氣動一體
	手動閥	無金屬	氣導
	手動閥	無金屬	調壓閥
	手動閥	無金屬	手動
	手動閥	無金屬	電動
	手動閥	無金屬	流量調整閥
	手動閥	無金屬	手動
	手動閥	無金屬	手動微小流量
	手動閥	無金屬	精密液面開關
	手動閥	無金屬	相關元件

AMD3¹/₂²/₃ · AMD4¹/₂²/₃ · AMD5¹/₂²/₃ Series

型號標示方法

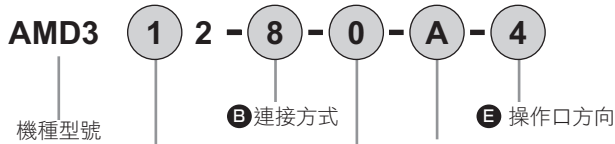

B 連接方式					
8	3BT	6S	10	4BT	8S
Rc 1/4	3/8" × t1.0 SUS 管	3/8" 配管連接 一重卡套式接頭	Rc 3/8	1/2" × t1.24 SUS 出管	1/2" 配管連接 二重卡套式接頭

記號	內容	孔徑					
		φ10	φ8			φ10	
A 動作方式							
1	NC(常閉)	●	●	●	●	●	●
2	NO(常開)	●	●	●	●	●	●
3	複動	●	●	●	●	●	●
C 選購品							
0	僅ON、OFF	●	●	●	●	●	●
1	附流量調整	●	●	●	●	●	●
6	附指示器	●	●	●	●	●	●
D 促動器材質							
無記號	PPS	●	●	●	●	●	●
A	A5056	●	●	●	●	●	●
E 操作口方向							
4		●	●	●	●	●	●
1		●	●	●	●	●	●
2		●	●	●	●	●	●
3		●	●	●	●	●	●

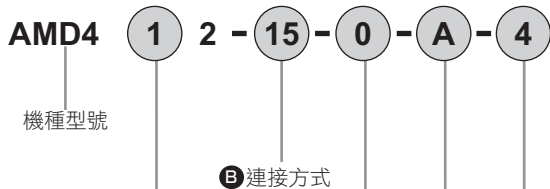

B 連接方式		
15	6BT	12S
Rc 1/2	3/4" × t1.24 SUS 出管	二3/4" 配管連接 二重卡套式接頭

記號	內容	孔徑		
		φ16		
A 動作方式				
1	NC(常閉)	●	●	●
2	NO(常開)	●	●	●
3	複動	●	●	●
C 選購品				
0	僅ON、OFF	●	●	●
1	附流量調整	●	●	●
6	附指示器	●	●	●
D 促動器材質				
無記號	PPS	●	●	●
A	A5056	●	●	●
E 操作口方向				
4		●	●	●
1		●	●	●
2		●	●	●
3		●	●	●

型號標示方法

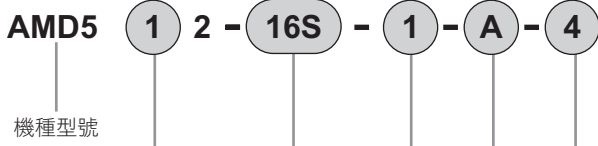

		B 連接方式	
		8BT	16S
		1" X SUS1.65 管	二重配管連接 重卡套式接頭
		孔徑 φ20	
A 動作方式			
1	NC(常閉)	●	●
2	NO(常開)	●	●
3	複動	●	●
C 選購品			
0	僅ON、OFF	●	●
1	附流量調整	●	●
6	附指示器	●	●
D 促動器材質			
無記號	PPS	●	●
A	A5056	●	●
E 操作口方向			
4	↓	●	●
1	←	●	●
2	→	●	●
3	↑	●	●

俯視圖時，←表示流體流向，↔表示操作口方向。

Part3R
Part2
Part1
給液
氣動閥
無金屬
流量特性
大口徑
PVC
排液
Part3RN
Part2
給液
手動閥
無金屬
大口徑
單體
回吸閥
氣動一體
氣導
調壓閥
手動
電動
流量調整閥
手動
手動微小流量
精密液面開關
相關元件

AMD3¹/₂2 · AMD4¹/₂2 · AMD5¹/₂2 Series

外形尺寸圖

● Rc 螺牙型

• AMD3¹/₂2-8-10

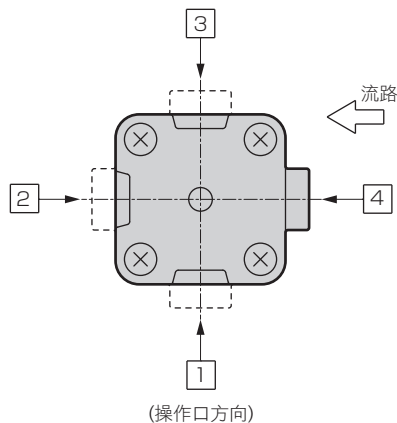
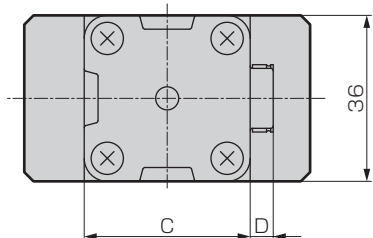

促動器材質	C	D
無記號	38	5
A	44	0

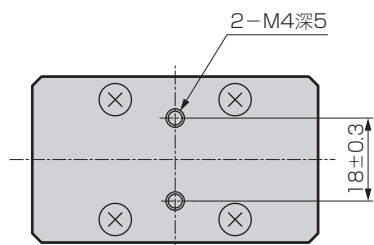
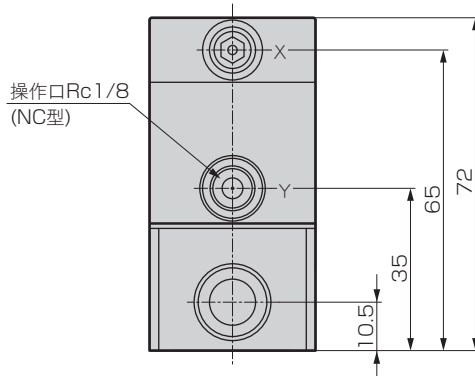
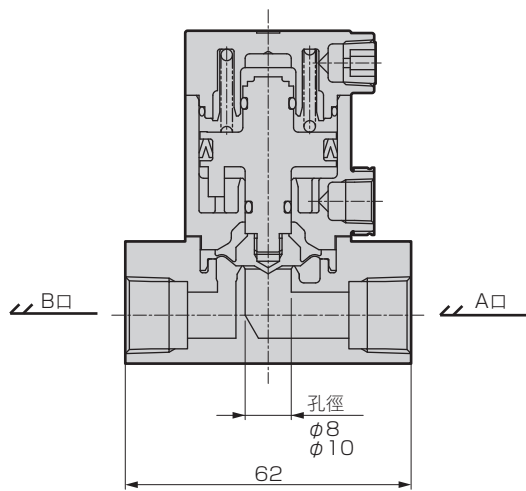

外形尺寸圖

●SUS出管

• AMD3¹/₂2-3BT-4BT

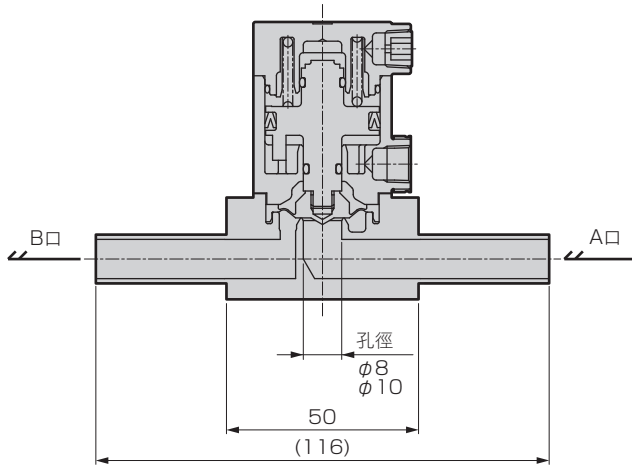

●二重卡套式接頭

• AMD3¹/₂2-6S-8S

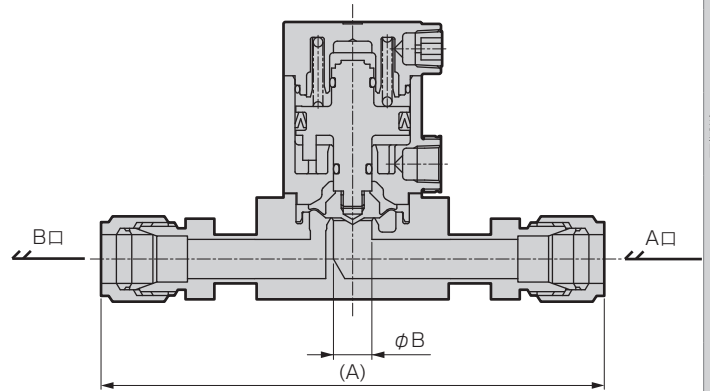

尺寸 型號	A	B
AMD3※2-6S	116	8
AMD3※2-8S	130	10

●附流量調整

• AMD3¹/₂2-※-1

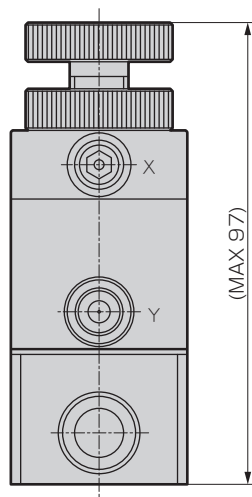

●附指示器

• AMD3¹/₂2-※-6

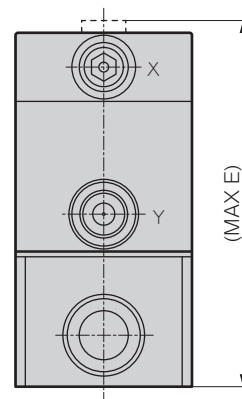

促動器材質	E
無記號	75
A	74

Part3R	
Part2	
Part1	
給液	
氣動閥	無金屬
流量特性	
大口徑	
PVC	
排液	
Part3RN	
Part2	
手動閥	給液
	無金屬
	大口徑
回吸閥	單體
	氣動一體
調壓閥	氣導
	手動
流量調整閥	電動
	手動
	手動微小流量
精密液面開關	
相關元件	

AMD3¹/₂2 · AMD4¹/₂2 · AMD5¹/₂2 Series

外形尺寸圖

● Rc 螺牙型

• AMD4¹/₂2-15

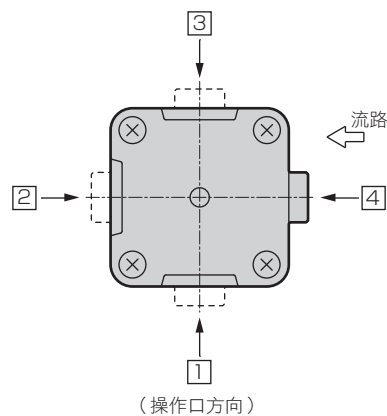
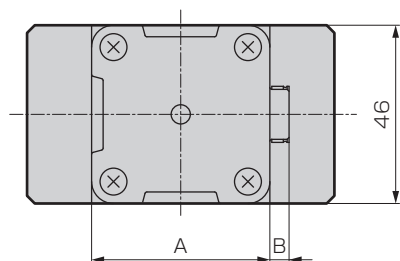

促動器材質	A	B
無記號	46	5
A	56	0

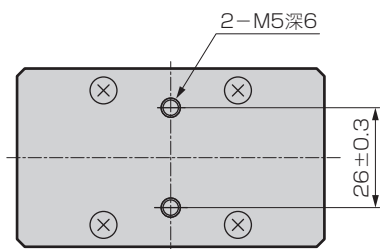
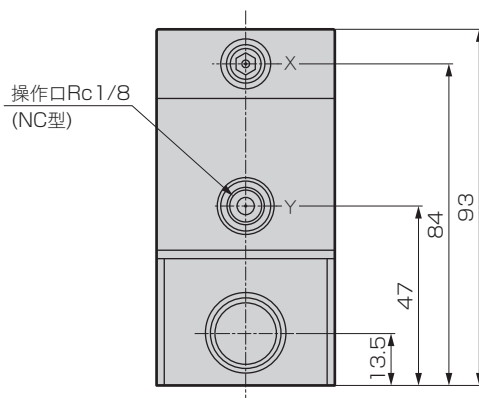
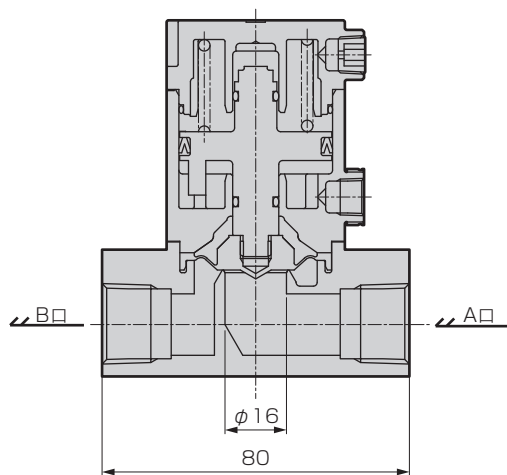

外形尺寸圖

● SUS出管

· AMD4¹/₂²/₃-6BT

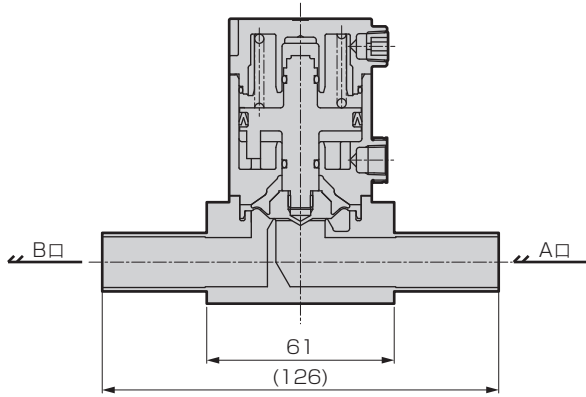

● 二重卡套式接頭

· AMD4¹/₂²/₃-12S

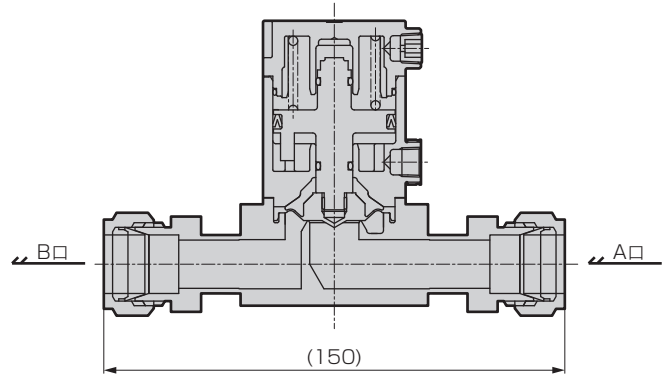

● 附流量調整

· AMD4¹/₂²/₃-※-1

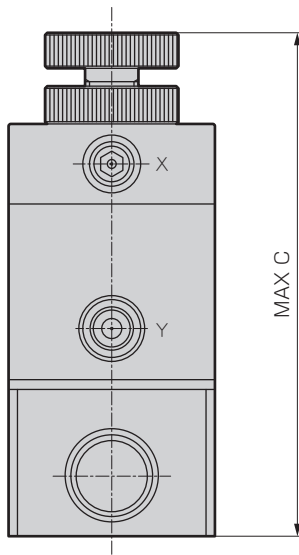

● 附指示器

· AMD4¹/₂²/₃-※-6

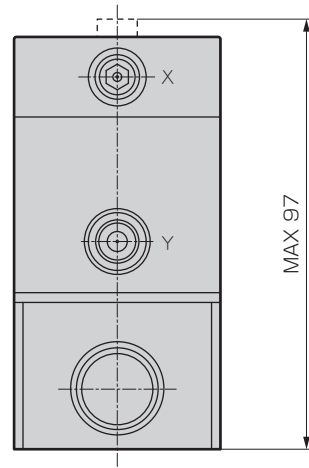

促動器材質	C
無記號	117
A	119

Part3R	
Part2	
Part1	
給液	
氣動閥	無金屬
	流量特性
	大口徑
	PVC
	排液
Part3RN	
Part2	
手動閥	給液
	無金屬
	大口徑
回吸閥	單體
	氣動一體
調壓閥	氣導
	手動
流量調整閥	電動
	手動
	手動微小流量
	精密液面開關
	相關元件

AMD3¹/₂2 · AMD4¹/₂2 · AMD5¹/₂2 Series

外形尺寸圖

- 二重卡套式接頭
- AMD5¹/₂2-16S

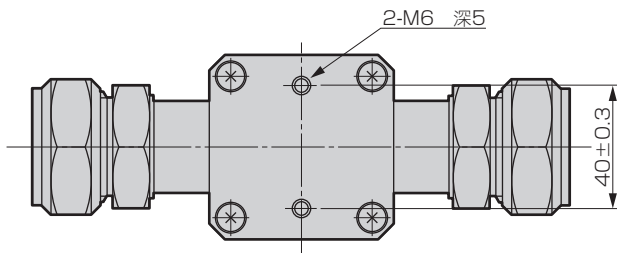
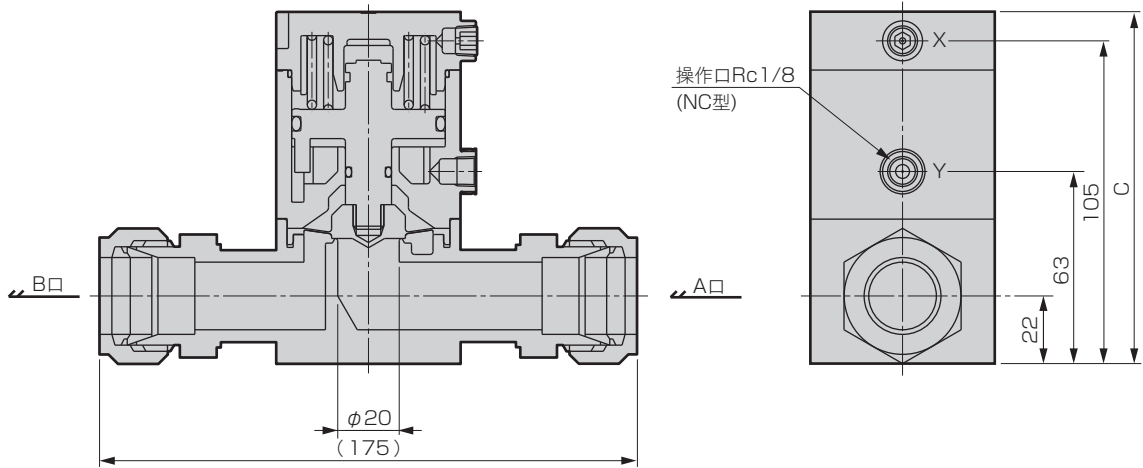
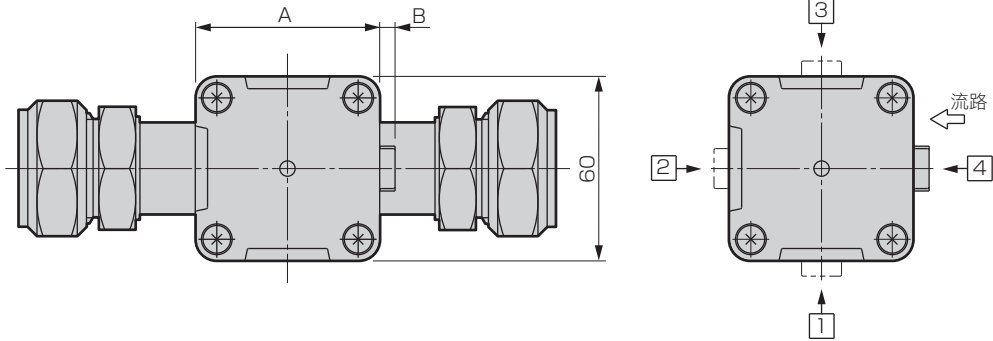

促動器材質	A	B	C
無記號	60	5	115
A	70	0	114

外形尺寸圖

● SUS出管

• AMD5¹/₂2-8BT

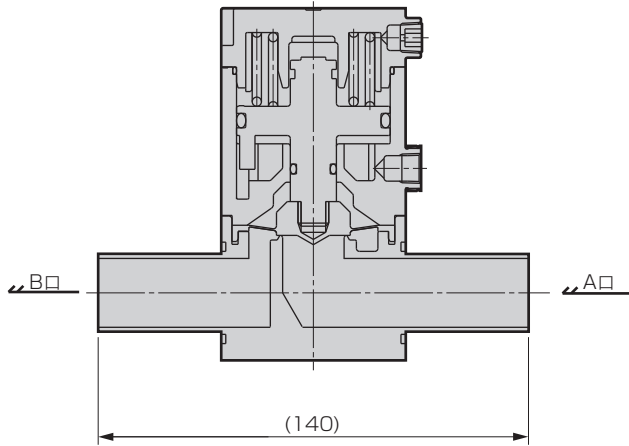

● 附流量調整

• AMD5¹/₂2-※-1

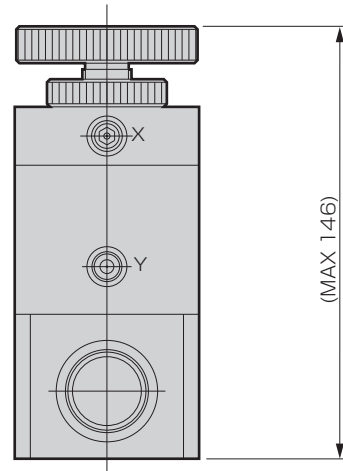

● 附指示器

• AMD5¹/₂2-※-6

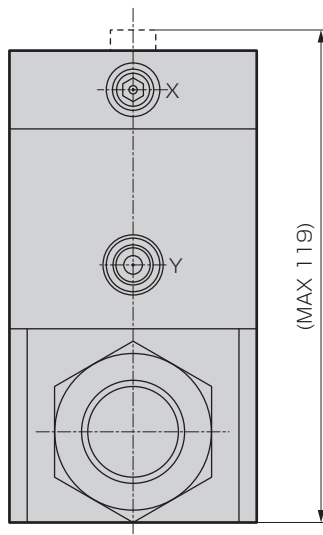

Part3R	
Part2	
Part1	
給液	
氣動閥	無金屬
	流量特性
	大口徑
	PVC
	排液
Part3RN	
Part2	
手動閥	給液
	無金屬
	大口徑
回吸閥	單體
	氣動一體
調壓閥	氣導
	手動
流量調整閥	電動
	手動
	手動微小流量
	精密液面開關
	相關元件



藥液用氣動閥(3口閥)

AMG³₄₅02 Series

● 連接配管尺寸：φ10、φ12、φ25、3/8"、1/2"、3/4"、1"



出口貿易管理法令管制物品

※對象：僅AMG402、502

規格

項目	AMG302	AMG402	AMG502
使用流體	藥液、純水(註1)		
流體溫度 °C	5~90(高溫用為：5~160)(註5)		5~90(註5)
耐壓力 MPa	1		
使用壓力(A→B) MPa	0~0.3(註4)		
使用壓力(B→A) MPa	0~0.1(註4)		
閥座洩漏 cm ³ /min	0(以水壓為設定條件時)		
背壓 MPa	0~0.1		
環境溫度 °C	0~60		
頻率	30次/分以下	20次/分以下	
安裝方式	任意		
連接方式	ODφ10、φ12配管連接(一體成型接頭) OD3/8"、1/2"配管連接(一體成型接頭)	OD3/4"配管連接(一體成型接頭)	ODφ25配管連接(一體成型接頭) OD1"配管連接(一體成型接頭)
孔徑	φ6~φ10(註3)	φ14.7~φ16(註3)	φ20
操作部	操作壓力 MPa	0.3~0.5(高溫用為0.3~0.35)	
	操作口	Rc1/8(註2)	
重量 kg	0.44	1.0	2.1

註1：請先確認產品構成材質與使用流體和環境氣體的適應性之後再選擇採用。(如需適用性確認一覽表，請參考卷首第17頁。)

註2：連接操作口的接頭請採用樹脂接頭。

(使用金屬接頭時，請選擇採用附補強環的產品。但是，流體記號P的硝酸用和氫氟酸用的產品則不需要附補強環。)

註3：請按照型號標示方法確認每種配管的孔徑。

註4：關於高壓規格，請參考第96頁。

註5：使用流體為氫氟酸時，如果流體溫度超過40°C時請洽詢本公司。

⚠ 使用之前，請務必詳閱卷首9~18頁的使用注意事項。

內部構造和零件一覽表

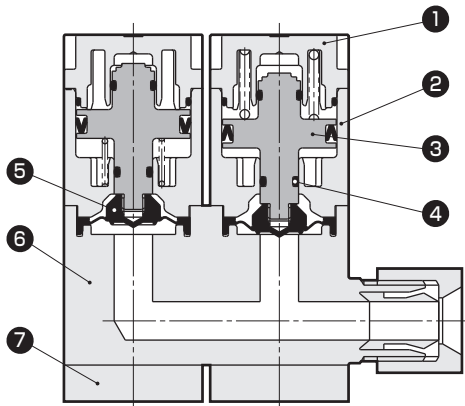

編號	零件名稱	材質 (依流體記號分類)		
		標準•Y	M	P
1	閥蓋	PPS		PP
2	氣缸	PPS		PP
3	活塞桿	PPS		PVDF
4	O形環	FKM	EPDM	FKM
5	膜片	PTFE		
6	閥體	PTFE		
7	安裝板	PPS		PP

依型號的不同，在材質和構造上會有所差異，詳情請洽詢本公司。

Part3R	
Part2	
Part1	
給液	
氣動閥	無金屬
	流量特性
	大口徑
	PVC
	排液
Part3RN	
Part2	
手動閥	給液
	無金屬
	大口徑
回吸閥	單體
	氣動一體
調壓閥	氣導
	手動
流量調整閥	電動
	手動
	手動微小流量
	精密液面開關
	相關元件

AMG302 Series

型號標示方法

●AMG302系列(連接：φ10、3/8"配管連接)

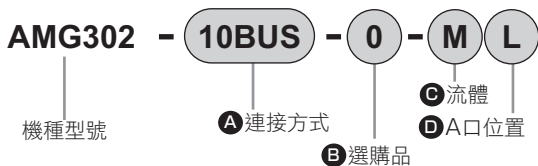

		A 連接方式											
		10US	10BUS	10UP	10BUP	10UA	10BUA	10UR	10BUR	10UK	10BUK	10BUW	
		SUPER TYPE PILLAR 一體成型接頭		SUPER 300 TYPE PILLAR接頭 P系列一體型		F-LOCK 20A系列 一體成型接頭		F-LOCK 60系列 一體成型接頭		FINAL LOCK 一體成型接頭		FLARETEK 一體成型接頭	
		φ10 × φ8 配管連接	3/8" × 1/4" 配管連接	φ10 × φ8 配管連接	3/8" × 1/4" 配管連接	φ10 × φ8 配管連接	3/8" × 1/4" 配管連接	φ10 × φ8 配管連接	3/8" × 1/4" 配管連接	φ10 × φ8 配管連接	3/8" × 1/4" 配管連接	3/8" × 1/4" 配管連接	
記號	內容	φ8		φ8		φ8		φ7	φ6	φ8		φ6.3	
閥體材質		PTFE切削加工閥體											
B 選購品													
	0	僅ON、OFF	●	●	●	●	●	●	●	●	●	●	●
	1	附流量調整	●	●	●	●	●	●	●	●	●	●	●
	6	附指示器	●	●	●	●	●	●	●	●	●	●	●
C 流體													
無記號	標準	●	●	●	●	●	●	●	●	●(註1)	●(註1)	●	
M	氨類用	●	●	●	●	●	●	●	●	●(註1)	●(註1)	●	
P	硝酸、氫氟酸用(註3)	●	●	●	●	●	●	●	●	●(註1)	●(註1)	●	
Y	高溫(5~160°C)用(註2)	●	●	●	●	●	●	●	●	●(註1)	●(註1)	●	
D A口位置													
無記號	右側	●	●	●	●	●	●	●	●	●	●	●	●
L	左側	●	●	●	●	●	●	●	●	●	●	●	●

※PTFE切削品需於每次另行製作。

●操作口附補強環型號

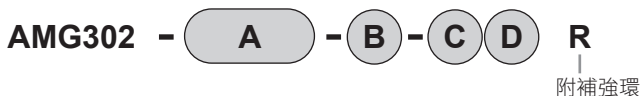

型號選定注意事項

註1：因為FINAL LOCK接頭的螺帽與操作空氣配管有產生相互干擾的可能性，故選擇使用前請先確認尺寸是否合適。

註2：使用流體為硝酸、氫氟酸和鹽酸時不可採用。

註3：●項選擇P時，不可選擇附補強環的R。

型號標示方法

●AMG302系列(連接: φ12、1/2"配管連接)

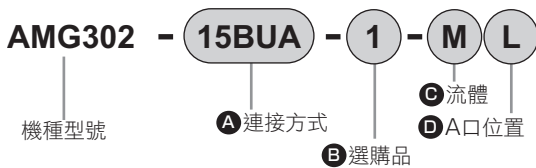

		A 連接方式											
		12US	15BUS	12UP	15BUP	12UA	15BUA	12UR	15BUR	12UK	15BUK	15BUW	
		SUPER TYPE PILLAR 一體成型接頭		SUPER 300 TYPE PILLAR接頭 P系列一體型		F-LOCK 20A系列 一體成型接頭		F-LOCK 60系列 一體成型接頭		FINAL LOCK 一體成型接頭		FLARETEK 一體成 型接頭	
		φ12 × φ10 配管 連接	1/2" × 3/8" 配管 連接	φ12 × φ10 配管 連接	1/2" × 3/8" 配管 連接	φ12 × φ10 配管 連接	1/2" × 3/8" 配管 連接	φ12 × φ10 配管 連接	1/2" × 3/8" 配管 連接	φ12 × φ10 配管 連接	1/2" × 3/8" 配管 連接	1/2" × 3/8" 配管 連接	
記號	內容	φ10		φ10		φ10		φ9		φ10		φ9.4	
閥體材質		PTFE切削加工閥體											
B 選購品													
記號	內容												
0	僅ON、OFF	●	●	●	●	●	●	●	●	●	●	●	●
1	附流量調整	●	●	●	●	●	●	●	●	●	●	●	●
6	附指示器	●	●	●	●	●	●	●	●	●	●	●	●
C 流體													
無記號	標準	●	●	●	●	●	●	●	●	●(註1)	●(註1)	●	
M	氨類用	●	●	●	●	●	●	●	●	●(註1)	●(註1)	●	
P	硝酸、氫氟酸用(註3)	●	●	●	●	●	●	●	●	●(註1)	●(註1)	●	
Y	高溫(5~160°C)用(註2)	●	●	●	●	●	●			●(註1)	●(註1)		
D A口位置													
無記號	右側	●	●	●	●	●	●	●	●	●	●	●	●
L	左側	●	●	●	●	●	●	●	●	●	●	●	●

※PTFE切削品需於每次另行製作。

●操作口附補強環型號

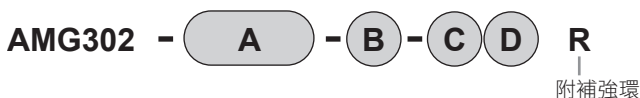

型號選定注意事項

註1：因為FINAL LOCK接頭的螺帽與操作空氣配管有產生相互干擾的可能性，故選擇使用前請先確認尺寸是否合適。

註2：使用流體為硝酸、氫氟酸和鹽酸時不可採用。

註3：●項選擇P時，不可選擇附補強環的R。

Part3R
Part2
Part1
給液
氣動閥
無金屬
流量特性
大口徑
PVC
排液
Part3RN
Part2
手動閥
給液
無金屬
大口徑
回吸閥
單體
氣動一體
調壓閥
氣導
手動
流量調整閥
電動
手動
手動微小流量
精密液面開關
相關元件

型號標示方法

●AMG502系列

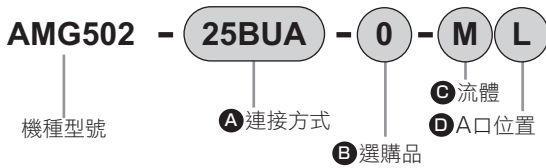

		A 連接方式									
		25US	25BUS	25UP	25BUP	25BUA	25UR	25BUR	25UK	25BUK	25BUW
		SUPER TYPE PILLAR 一體成型接頭		SUPER 300 TYPE PILLAR接頭 P系列一體型		F-LOCK 20A系列 一體成 型接頭	F-LOCK 60系列 一體成型接頭		FINAL LOCK 一體成型接頭	FLARETEK 一體成 型接頭	
		φ25 × φ22 配管 連接	1" × 7/8" 配管 連接	φ25 × φ22 配管 連接	1" × 7/8" 配管 連接	1" × 7/8" 配管 連接 (註1)	φ25 × φ22 配管 連接	1" × 7/8" 配管 連接	φ25 × φ22 配管 連接	1" × 7/8" 配管 連接	1" × 7/8" 配管 連接
記號	內容	孔徑									
閥體材質		PTFE切削加工閥體									
B 選購品											
0	僅ON、OFF	●	●	●	●	●	●	●	●	●	●
1	附流量調整	●	●	●	●	●	●	●	●	●	●
6	附指示器	●	●	●	●	●	●	●	●	●	●
C 流體											
無記號	標準	●	●	●	●	●	●	●	●	●	●
M	氨類用	●	●	●	●	●	●	●	●	●	●
P	硝酸、氫氟酸用(註2)	●	●	●	●	●	●	●	●	●	●
D A口位置											
無記號	右側	●	●	●	●	●	●	●	●	●	●
L	左側	●	●	●	●	●	●	●	●	●	●

※PTFE切削品需於每次另行製作。

●操作口附補強環型號

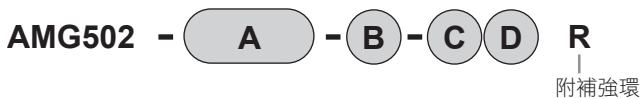

型號選定注意事項

註1：也可用於φ25×φ22配管連接。

註2：●項選擇P時，不可選擇附補強環的R。

Part3R
Part2
Part1
給液
氣動閥
無金屬
流量特性
大口徑
PVC
排液
Part3RN
Part2
手動閥
給液
無金屬
大口徑
單體
回吸閥
氣動一體
氣導
調壓閥
手動
電動
流量調整閥
手動
手動微小流量
精密液面開關
相關元件

外形尺寸圖

●僅ON-OFF型

- AMG302- ※1
- AMG402- ※1
- AMG502- ※1

註：請注意NC和NO的排列方式會依A口的位置而異。
靠近A口側的閥為NC，另一側為NO。

A口位置：無記號

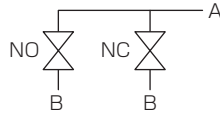

A口位置：L

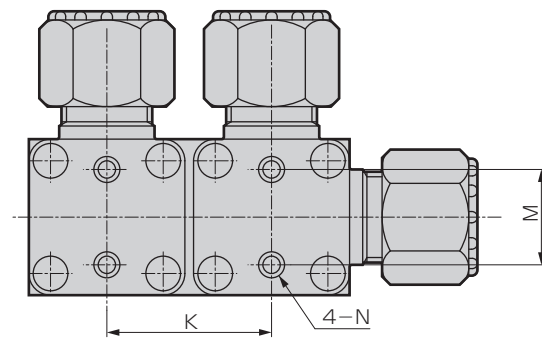
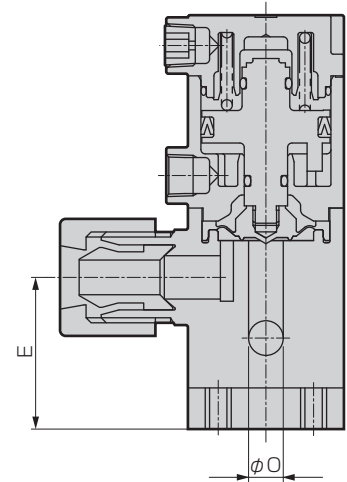
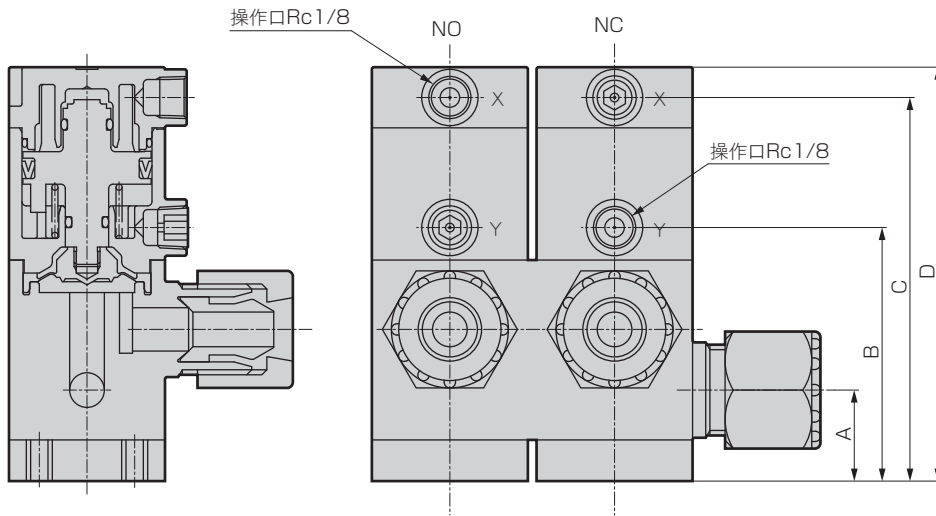
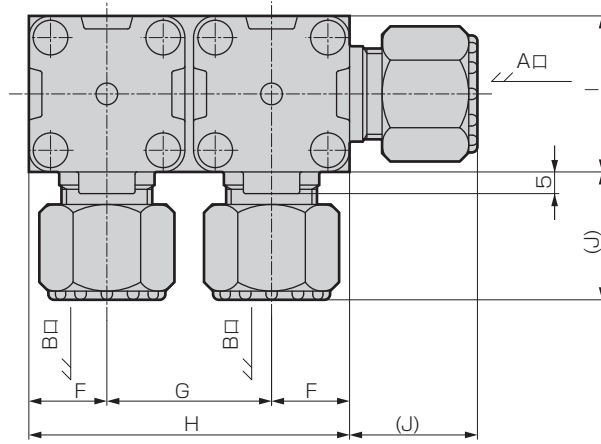
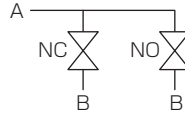

外形尺寸圖

型號	A	B	C	D(流體記號區分)		E	F	G	H	I	K	M	N
				無記號·M·Y	P								
AMG302	21	59	89	96	96	35	18	38	74	36	38±0.3	22	M6 深9
AMG402	27	79	116	125	126	46	23	48	94	46	48±0.4	28	M8 深10
AMG502	35	101	143	153	157	60	30	62	122	60	62±0.4	40	M8 深13

AMG3(10mm·3/8")

※1(連接型號)	J	O
10US	25	8
10BUS	25	8
10UP	25	8
10BUP	25	8
10UA	21	8
10BUA	21	8
10UR	37	7
10BUR	39	6
10UK	30	8
10BUK	30	8
10BUW	32.5	6.3

AMG3(12mm·1/2")

※1(連接型號)	J	O
12US	29.5	10
15BUS	29.5	10
12UP	29	10
15BUP	29	10
12UA	25	10
15BUA	25	10
12UR	37	9
15BUR	39	9
12UK	33	10
15BUK	33	10
15BUW	33.5	9.4

AMG4

※1(連接型號)	J	O
20BUS	39	16
20BUP	36	16
20BUA	31	16
20BUR	44	15
20BUK	36.5	16
20BUW	38	14.7

AMG5

※1(連接型號)	J	O
25US	43.5	20
25BUS	43.5	20
25UP	43	20
25BUP	43	20
25BUA	40	20
25UR	49.5	20
25BUR	51	20
25UK	40.5	20
25BUK	40.5	20
25BUW	48	20

●附流量調整

- AMG※02-※-1

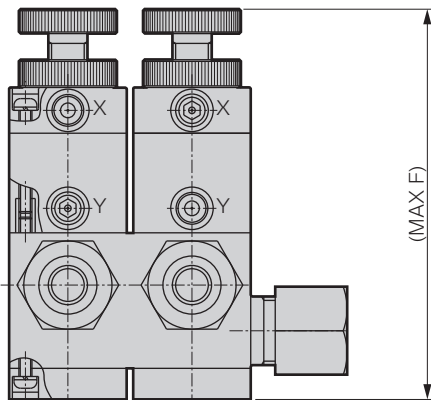

●附指示器

- AMG※02-※-6

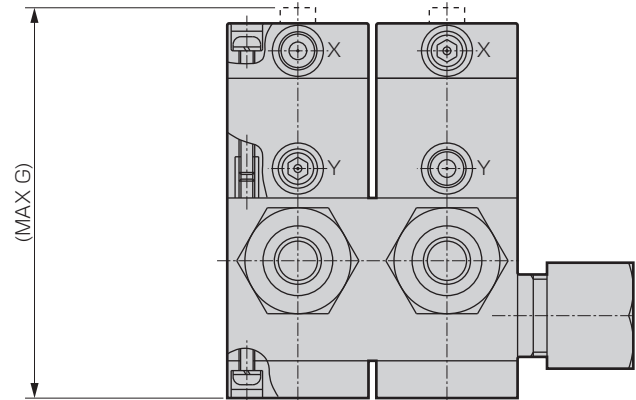

型號	F(流體記號區分)		G(流體記號區分)	
	無記號·M·Y	P	無記號·M·Y	P
AMG302	120	120	98	98
AMG402	149	152	129	130
AMG502	185	192	158	162

Part3R
Part2
Part1
給液
氣動閥
無金屬
流量特性
大口徑
PVC
排液
Part3RN
Part2
手動閥
給液
無金屬
大口徑
單體
回吸閥
氣動一體
氣導
調壓閥
手動
電動
流量調整閥
手動
手動微小流量
精密液面開關
相關元件



藥液用氣動閥(連座、分歧閥)

GAMD³₄₅ × 2 Series

- 連數：1~5連
- 連接配管尺寸：φ10、φ12、φ25、3/8"、1/2"、3/4"、1"



出口貿易管理法令管制物品

※對象：GAMD4×2、5×2(註6)

規格

項目	GAMD3×2	GAMD4×2	GAMD5×2	
使用流體	藥液、純水(註1)			
流體溫度 °C	5~90(高溫用為：5~160)(註5)		5~90(註5)	
耐壓力 MPa	1			
使用壓力(A→B) MPa	0~0.3(註4)			
使用壓力(B→A) MPa	0~0.1(註4)			
閥座洩漏 cm ³ /min	0(以水壓為設定條件時)			
背壓 MPa	0~0.1(註4)			
環境溫度 °C	0~60			
頻率	30次/分以下	20次/分以下		
安裝方式	任意			
連接方式	ODφ10、φ12配管連接(一體成型接頭) OD3/8"、1/2"配管連接(一體成型接頭)	OD3/4"配管連接(一體成型接頭)	ODφ25配管連接(一體成型接頭) OD1"配管連接(一體成型接頭)	
孔徑	φ6~φ10(註3)	φ14.7~φ16(註3)	φ20	
操作部	操作壓力 MPa	NC：0.3~0.5、NO：0.3~0.5(高溫用為0.3~0.35)、複動 0.3~0.4(高溫用為0.2~0.25)		
	操作口	Rc 1/8(註2)		
重量 kg	1連	0.25	0.51	1.0
	2連	0.50	1.0	2.0
	3連	0.75	1.5	3.0
	4連	1.0	2.0	4.0
	5連	1.3	2.5	—

註1：請先確認產品構成材質與使用流體和環境氣體的適應性之後再選擇採用。(如需適用性確認一覽表，請參考卷首第17頁。)

註2：連接操作口的接頭請採用樹脂接頭。

(使用金屬接頭時，請選擇採用附補強環的產品。但是，流體記號P的硝酸用和氫氟酸用的產品則不需要附補強環。)

註3：請按照型號標示方法確認每種配管的孔徑。

註4：關於高壓規格，請參考第96頁。

註5：使用流體為氫氟酸時，如果流體溫度超過40°C時請洽詢本公司。

註6：GAMD3×2不屬於對象產品。(2次側口個別接管時)

⚠ 使用之前，請務必詳閱卷首9~18頁的使用注意事項。

內部構造和零件一覽表

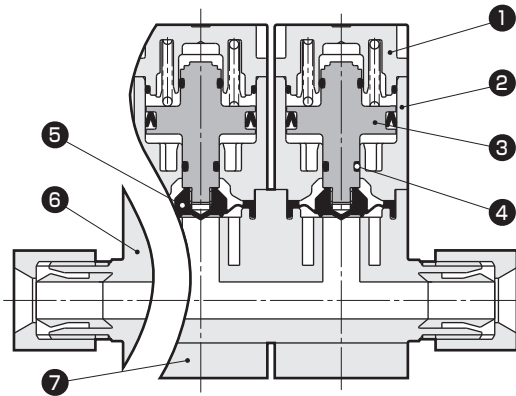

編號	零件名稱	材質(依流體記號分類)		
		標準•Y	M	P
1	閥蓋	PPS		
2	氣缸	PPS		
3	活塞桿	PPS		
4	O形環	FKM	EPDM	FKM
5	膜片	PTFE		
6	閥體	PTFE		
7	安裝板	PPS		PP

依型號的不同，在材質和構造上會有所差異，詳情請洽詢本公司。

Part3R	
Part2	
Part1	
給液	
氣動閥	無金屬
	流量特性
	大口徑
	PVC
	排液
Part3RN	
Part2	
手動閥	給液
	無金屬
	大口徑
回吸閥	單體
	氣動一體
調壓閥	氣導
	手動
流量調整閥	電動
	手動
	手動微小流量
	精密液面開關
	相關元件

型號標示方法

●GAMD3×2系列(連接: φ10、3/8"配管連接)

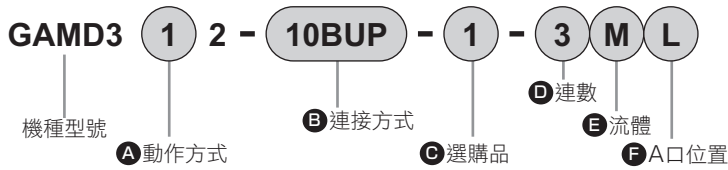

B 連接方式

10US	10BUS	10UP	10BUP	10UA	10BUA	10UR	10BUR	10UK	10BUK	10BUW
SUPER TYPE PILLAR 一體成型接頭		SUPER 300 TYPE PILLAR接頭 P系列一體型		F-LOCK 20A系列 一體成型接頭		F-LOCK 60系列 一體成型接頭		FINAL LOCK 一體成型接頭		FLARETEK 一體成 型接頭
φ10 × φ8 配管 連接	3/8" × 1/4" 配管 連接	φ10 × φ8 配管 連接	3/8" × 1/4" 配管 連接	φ10 × φ8 配管 連接	3/8" × 1/4" 配管 連接	φ10 × φ8 配管 連接	3/8" × 1/4" 配管 連接	φ10 × φ8 配管 連接	3/8" × 1/4" 配管 連接	3/8" × 1/4" 配管 連接

記號	內容	孔徑										
		φ8	φ8	φ8	φ7	φ6	φ8	φ6.3	φ8	φ6.3	φ6.3	
閥體材質		PTFE切削加工閥體										
A 動作方式												
1	NC(常閉)	●	●	●	●	●	●	●	●	●	●	
2	NO(常開)	●	●	●	●	●	●	●	●	●	●	
3	複動	●	●	●	●	●	●	●	●	●	●	
C 選購品												
0	僅ON、OFF	●	●	●	●	●	●	●	●	●	●	
1	附流量調整	●	●	●	●	●	●	●	●	●	●	
6	附指示器	●	●	●	●	●	●	●	●	●	●	
D 連數												
1	1連											
2	2連	●	●	●	●	●	●	●	●	●	●	
5	5連											
E 流體												
無記號	標準	●	●	●	●	●	●	●	●	●(註1)	●(註1)	●
M	氨類用	●	●	●	●	●	●	●	●	●(註1)	●(註1)	●
P	硝酸、氫氟酸用(註3)	●	●	●	●	●	●	●	●	●(註1)	●(註1)	●
Y	高溫(5~160°C)用(註2)	●	●	●	●	●	●	●	●	●(註1)	●(註1)	●
F A口位置												
無記號	右側	●	●	●	●	●	●	●	●	●	●	●
L	左側	●	●	●	●	●	●	●	●	●	●	●
W	兩側	●	●	●	●	●	●	●	●	●	●	●

※PTFE切削品需於每次另行製作。

●操作口附補強環型號(請在型號末尾指定R)

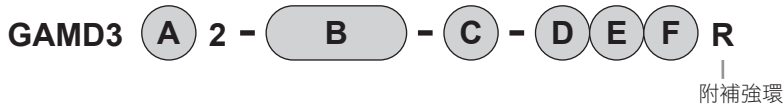

型號選定注意事項

- 註1: 因為FINAL LOCK接頭的螺帽與操作空氣配管有產生相互干擾的可能性, 故選擇使用前請先確認尺寸是否合適。
 註2: 使用流體為硝酸、氫氟酸和鹽酸時不可採用。
 註3: **E**項選擇P時, 不可選擇附補強環的R。

型號標示方法

●GAMD4×2系列

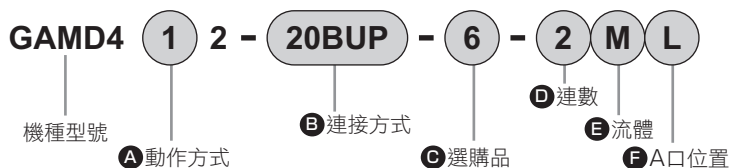

B 連接方式					
20BUS	20BUP	20BUA	20BUR	20BUK	20BUW
一體成型接頭 SUPER TYPE PILLAR	接頭2系列一體型 SUPER 300 TYPE PILLAR	一體成型接頭 FLOCK 20A系列	一體成型接頭 FLOCK 60系列	一體成型接頭 FINAL LOCK	一體成型接頭 FLARETEK

3/4"×5/8"配管連接

記號	內容	孔徑					
		φ16	φ16	φ16	φ15	φ16	φ14.7
閥體材質							PTFE切削加工閥體
A 動作方式							
1	NC(常閉)	●	●	●	●	●	●
2	NO(常開)	●	●	●	●	●	●
3	複動	●	●	●	●	●	●
C 選購品							
0	僅ON、OFF	●	●	●	●	●	●
1	附流量調整	●	●	●	●	●	●
6	附指示器	●	●	●	●	●	●
D 連數							
1	1連						
2	2	●	●	●	●	●	●
5	5連						
E 流體							
無記號	標準	●	●	●	●	●	●
M	氨類用	●	●	●	●	●	●
P	硝酸、氫氟酸用(註2)	●	●	●	●	●	●
Y	高溫(5~160°C)用(註1)	●	●	●		●	
F A口位置							
無記號	右側	●	●	●	●	●	●
L	左側	●	●	●	●	●	●
W	兩側	●	●	●	●	●	●

※PTFE切削品需於每次另行製作。

●操作口附補強環型號(請在型號末尾指定R)

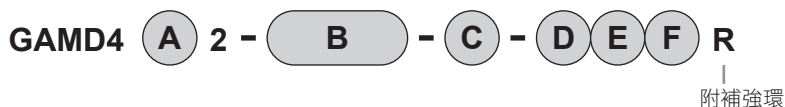

型號選定注意事項

註1：使用流體為硝酸、氫氟酸和鹽酸時不可採用。

註2：E項選擇P時，不可選擇附補強環的R。

型號標示方法

●GAMD5×2系列

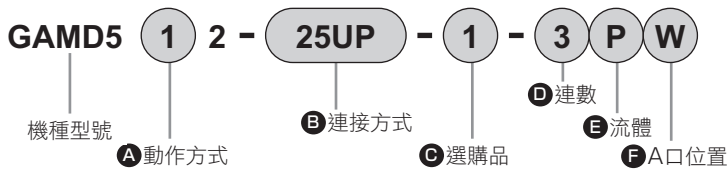

		B 連接方式									
		25US	25BUS	25UP	25BUP	25BUA	25UR	25BUR	25UK	25BUK	25BUW
		SUPER TYPE PILLAR 一體成型接頭		SUPER 300 TYPE PILLAR接頭 P系列一體型		F-LOCK 20A系列 一體成型接頭	F-LOCK 60系列 一體成型接頭		FINAL LOCK 一體成型接頭		FLARETEK 一體成 型接頭
		φ25 × φ22 配管連接	1" × 7/8" 配管連接	φ25 × φ22 配管連接	1" × 7/8" 配管連接	1" × 7/8" 配管連接 (註1)	φ25 × φ22 配管連接	1" × 7/8" 配管連接	φ25 × φ22 配管連接	1" × 7/8" 配管連接	1" × 7/8" 配管連接
記號	內容	孔徑									
閥體材質		PTFE切削加工閥體									
A 動作方式											
1	NC(常閉)	●	●	●	●	●	●	●	●	●	●
2	NO(常開)	●	●	●	●	●	●	●	●	●	●
3	複動	●	●	●	●	●	●	●	●	●	●
C 選購品											
0	僅ON、OFF	●	●	●	●	●	●	●	●	●	●
1	附流量調整	●	●	●	●	●	●	●	●	●	●
6	附指示器	●	●	●	●	●	●	●	●	●	●
D 連數											
1	1連										
2	2連	●	●	●	●	●	●	●	●	●	●
4	4連										
E 流體											
無記號	標準	●	●	●	●	●	●	●	●	●	●
M	氨類用	●	●	●	●	●	●	●	●	●	●
P	硝酸、氫氟酸用(註2)	●	●	●	●	●	●	●	●	●	●
F A口位置											
無記號	右側	●	●	●	●	●	●	●	●	●	●
L	左側	●	●	●	●	●	●	●	●	●	●
W	兩側	●	●	●	●	●	●	●	●	●	●

※PTFE切削品需於每次另行製作。

●操作口附補強環型號(請在型號末尾指定R)

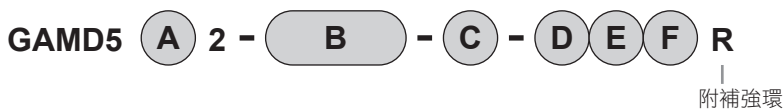

型號選定注意事項



註1：也可用於φ25×φ22配管連接。

註2：E項選擇P時，不可選擇附補強環的R。

Part3R
Part2
Part1
給液
氣動閥
無金屬
流量特性
大口徑
PVC
排液
Part3RN
Part2
手動閥
給液
無金屬
大口徑
回吸閥
單體
氣動一體
氣導
調壓閥
手動
電動
流量調整閥
手動
手動微小流量
精密液面開關
相關元件

外形尺寸圖

●僅ON-OFF型

- GAMD3×2-
- GAMD4×2-
- GAMD5×2-

A口位置：無記號

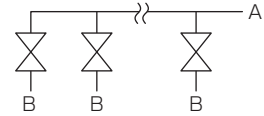

A口位置：L

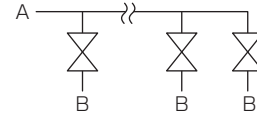

A口位置：W

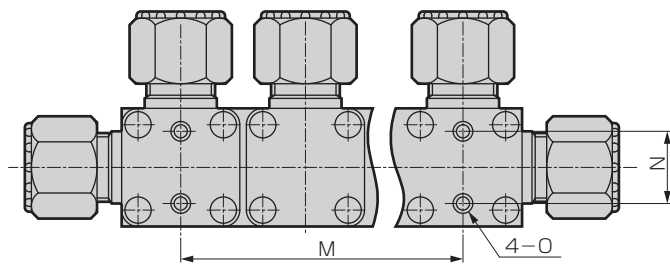
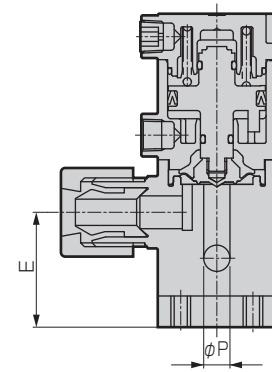
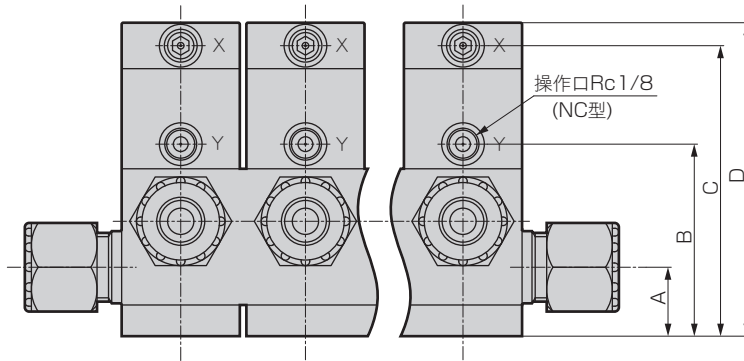
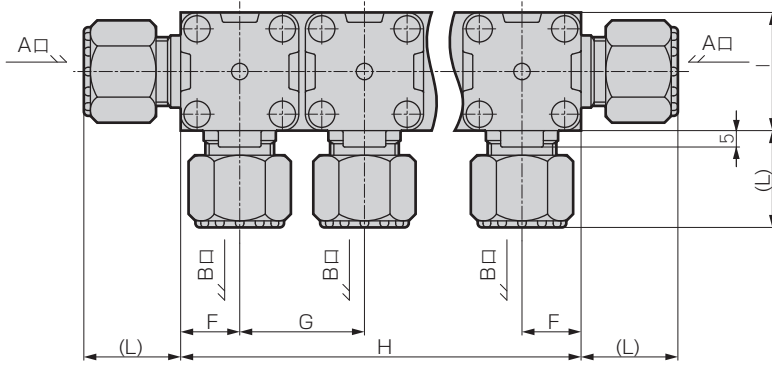
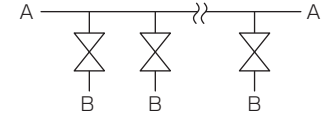

Part3R	氣動閥
Part2	無金屬
Part1	流量特性
給液	大口徑
無金屬	PVC
排液	Part3RN
Part3RN	手動閥
Part2	給液
無金屬	無金屬
大口徑	單體
回吸閥	氣動一體
調壓閥	氣導
手動	手動
電動	電動
流量調整閥	手動
手動微小流量	手動微小流量
精密液面開關	精密液面開關
相關元件	相關元件

外形尺寸圖

連數	型號	A	B	C	D(流體記號區分)		E	F	G	H	I	M	N	O
					無記號·M·Y	P								
1	GAMD3※2	21	59	89	96	96	35	18	38	36	36	—	22±0.3	M6 深9
	GAMD4※2	27	79	116	125	126	46	23	48	46	46	—	28±0.3	M8 深10
	GAMD5※2	35	101	143	153	157	60	30	62	60	60	—	40±0.3	M8 深13
2	GAMD3※2	21	59	89	96	96	35	18	38	74	36	38±0.3	22±0.3	M6 深9
	GAMD4※2	27	79	116	125	126	46	23	48	94	46	48±0.4	28±0.3	M8 深10
	GAMD5※2	35	101	143	153	157	60	30	62	122	60	62±0.4	40±0.3	M8 深13
3	GAMD3※2	21	59	89	96	96	35	18	38	112	36	76±0.4	22±0.3	M6 深9
	GAMD4※2	27	79	116	125	126	46	23	48	142	46	96±0.5	28±0.3	M8 深10
	GAMD5※2	35	101	143	153	157	60	30	62	184	60	124±0.5	40±0.3	M8 深13
4	GAMD3※2	21	59	89	96	96	35	18	38	150	36	114±0.5	22±0.3	M6 深9
	GAMD4※2	27	79	116	125	126	46	23	48	190	46	144±0.5	28±0.3	M8 深10
	GAMD5※2	35	101	143	153	157	60	30	62	246	60	186±0.7	40±0.3	M8 深13
5	GAMD3※2	21	59	89	96	96	35	18	38	188	36	152±0.7	22±0.3	M6 深9
	GAMD4※2	27	79	116	125	126	46	23	48	238	46	192±0.7	28±0.3	M8 深10

GAMD3※2(10mm·3/8")

※1(連接型號)	L	P
10US	25	8
10BUS	25	8
10UP	25	8
10BUP	25	8
10UA	21	8
10BUA	21	8
10UR	37	7
10BUR	39	6
10UK	30	8
10BUK	30	8
10BUW	32.5	6.3

GAMD3※2(12mm·1/2")

※1(連接型號)	L	P
12US	29.5	10
15BUS	29.5	10
12UP	29	10
15BUP	29	10
12UA	25	10
15BUA	25	10
12UR	37	9
15BUR	39	9
12UK	33	10
15BUK	33	10
15BUW	33.5	9.4

GAMD4※2

※1(連接型號)	L	P
20BUS	39	16
20BUP	36	16
20BUA	31	16
20BUR	44	15
20BUK	36.5	16
20BUW	38	14.7

GAMD5※2

※1(連接型號)	L	P
25US	43.5	20
25BUS	43.5	20
25UP	43	20
25BUP	43	20
25BUA	40	20
25UR	49.5	20
25BUR	51	20
25UK	40.5	20
25BUK	40.5	20
25BUW	48	20

●附流量調整

- GAMD※※2-※-1

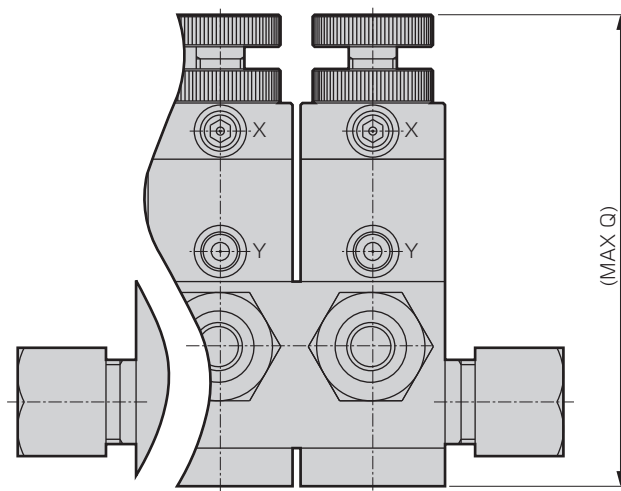

●附指示器

- GAMD※※2-※-6

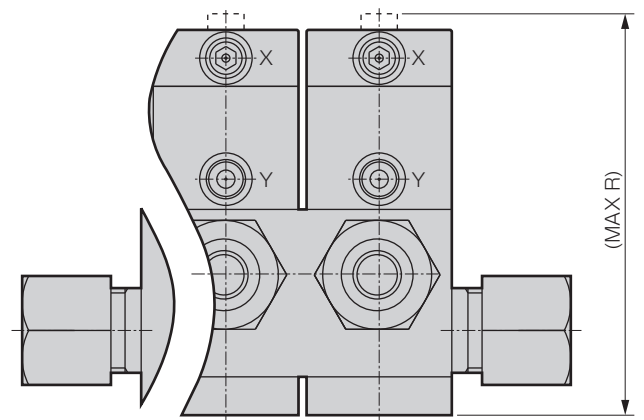

型號	Q(流體記號區分)		R(流體記號區分)	
	無記號·M·Y	P	無記號·M·Y	P
GAMD3※2	120	120	98	98
GAMD4※2	149	152	129	130
GAMD5※2	185	192	158	162

Part3R
 Part2
 Part1
 給液
 氣動閥
 無金屬
 流量特性
 大口徑
 PVC
 排液
 Part3RN
 Part2
 手動閥
 給液
 無金屬
 大口徑
 單體
 回吸閥
 氣動一體
 氣導
 調壓閥
 手動
 電動
 流量調整閥
 手動
 手動微小流量
 精密液面開關
 相關元件

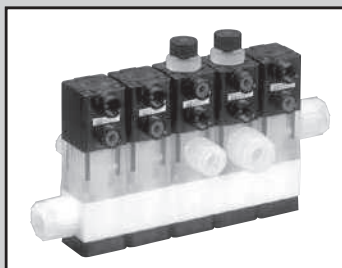

藥液用氣動閥 連座型

GAMDO \times 2A Series

- 採用連座閥塊化的閥體，可實現多種組合的連座閥。
- 連數：2~5連
- 連接配管尺寸： $\phi 6$ 、 $\phi 8$ 、 $\phi 10$ 、 $\phi 12$ 、1/4"、3/8"、1/2"



非出口貿易管理法令管制物品(二次側口個別配管時)

規格

項目	GAMDO \times 2A			
使用流體	藥液、純水(註1)			
流體溫度 $^{\circ}\text{C}$	5~110(註2)			
耐壓力 MPa	1			
使用壓力(A→B) MPa	參照下圖1			
使用壓力(B→A) MPa	參照下圖1			
閥座洩漏 cm^3/min	0(以水壓為設定條件時)			
背壓 MPa	參照下圖1			
環境溫度 $^{\circ}\text{C}$	0~60			
頻率	30次/分以下			
安裝方式	任意			
孔徑	$\phi 6$			
連接方式	OD $\phi 6$ 配管連接 OD1/4"配管連接	OD $\phi 8$ 配管連接	OD $\phi 10$ 配管連接 OD3/8"配管連接	OD $\phi 12$ 配管連接(註4) OD1/2"配管連接(註4)
Cv值	0.40(註3)	0.6	0.6	0.6
操作部	操作壓力 MPa	NC:NO : 0.4~0.5、複動 : 0.3~0.4		
	操作口	Rc1/8		
重量 kg	0.35(2連)、0.52(3連)、0.70(4連)、0.87(5連)			

註1：請先確認產品構成材質與使用流體和環境氣體的適應性之後再選擇採用。(如需適用性確認一覽表，請參考卷首第17頁。)

註2：使用流體為氫氟酸時，為5到40 $^{\circ}\text{C}$ 。

註3：A口連接OD $\phi 10$ 以上配管時的Cv值。

註4：OD $\phi 12$ 、OD1/2"配管連接僅限於A口。



圖1.可使用的流體壓力範圍

(例)A口側的壓力為0.45MPa時，B口側的壓力(背壓)為0.35MPa可以使用。

⚠ 使用之前，請務必詳閱卷首9~18頁的使用注意事項。

內部構造和零件一覽表

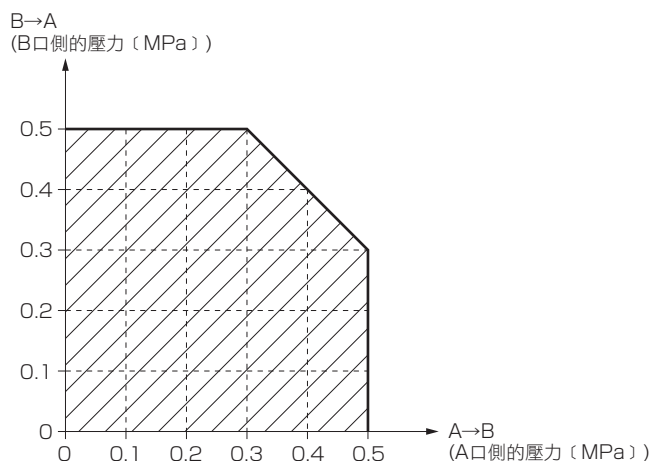
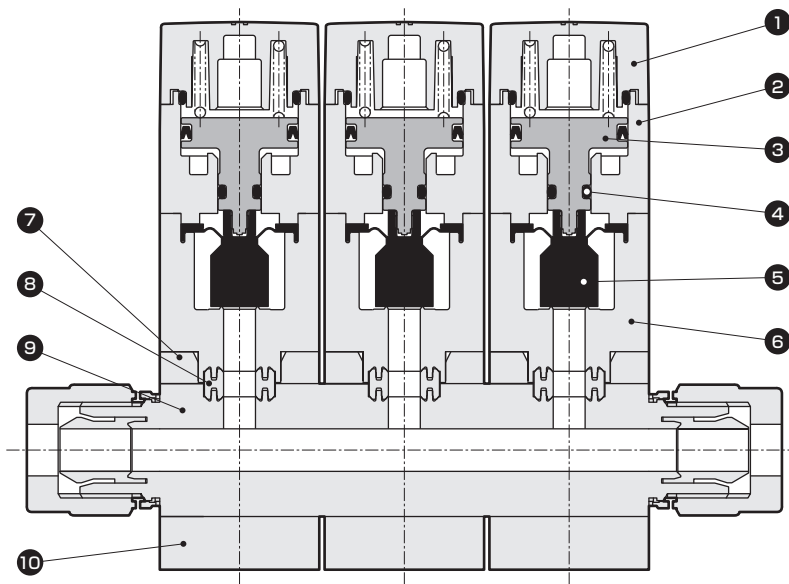

編號	零件名稱	材質(依流體記號分類)	
		標準	M
1	閥蓋	PPS	
2	氣缸	PPS	
3	活塞桿	PPS	
4	O形環	FKM	EPDM
5	膜片	PTFE	
6	閥體	PFA	
7	板	PVDF	
8	密封環	PFA	
9	底座閥體	PTFE	
10	安裝板	PPS	

依型號的不同，在材質和構造上會有所差異，詳情請洽詢本公司。

Part3R	
Part2	
Part1	
給液	
氣動閥	無金屬
流量特性	
大口徑	
PVC	
排液	
Part3RN	
Part2	
手動閥	給液
無金屬	
大口徑	
回吸閥	單體
氣動一體	
調壓閥	氣導
手動	
流量調整閥	電動
手動	
手動微小流量	
精密液面開關	
相關元件	

型號標示方法

●標準連座閥

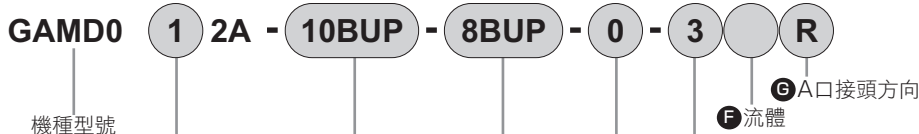

記號	內容	
① 動作方式		
1	NC(常閉)	
2	NO(常開)	
3	複動	
② 連接方式(A口接頭)		
6UP	SUPER 300 TYPE PILLAR接頭 P系列一體型	φ6×φ4配管連接
8UP		φ8×φ6配管連接
10UP		φ10×φ8配管連接
12UP		φ12×φ10配管連接
8BUP		1/4"×5/32"配管連接
10BUP		3/8"×1/4"配管連接
15BUP	1/2"×3/8"配管連接	
③ 連接方式(B口接頭)		
6UP	SUPER 300 TYPE PILLAR接頭 P系列一體型	φ6×φ4配管連接
8UP		φ8×φ6配管連接
10UP		φ10×φ8配管連接
8BUP		1/4"×5/32"配管連接
10BUP		3/8"×1/4"配管連接
④ 選購品		
0	僅ON、OFF	
1	附流量調整	
⑤ 連數		
2	2連	
∧	∧	
5	5連	
⑥ 流體		
無記號	標準	
M	氮類用	
⑦ A口接頭方向(註1)		
L	左側	
R	右側	
W	兩側	

⚠ 型號選定注意事項

註1：操作口靠身邊時看過去的方向。

型號標示方法

●混合連座

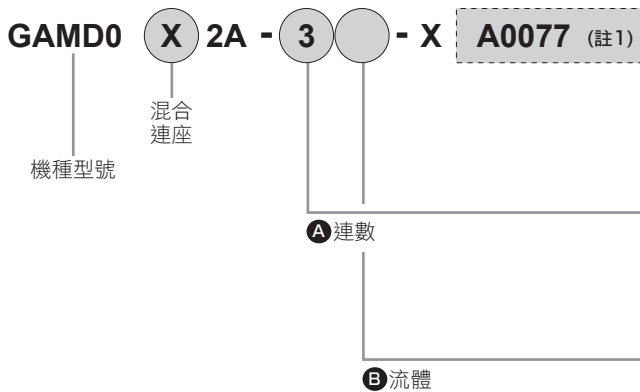

記號	內容
A 連數	
2	2連
}	}
5	5連
B 流體	
無記號	標準
M	氮類用

! 型號選定注意事項

請務必填寫“連座規格書”第94、95頁。

註1：可支援連號，故無需填寫。本公司在收到規格書後，會通知型號。

●單體閥型號

※不能僅訂購單體閥。

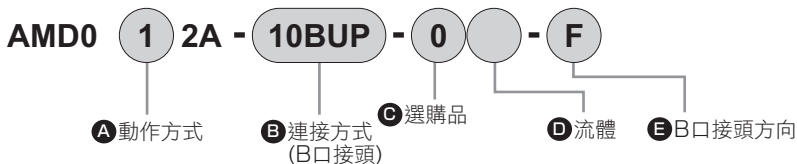

A 動作方式	
1	NC(常閉)
2	NO(常開)
3	複動

B 連接方式(B口接頭)		
6UP	SUPER 300 TYPE PILLAR接頭 P系列一體型	$\phi 6 \times \phi 4$ 配管連接
8UP		$\phi 8 \times \phi 6$ 配管連接
10UP		$\phi 10 \times \phi 8$ 配管連接
8BUP		$1/4" \times 5/32"$ 配管連接
10BUP		$3/8" \times 1/4"$ 配管連接

C 選購品	
0	僅ON、OFF
1	附流量調整

D 流體	
無記號	標準
M	氮類用

E B口接頭方向	
F	
B	
L	
R	

※與混合連座型號的**B**項記號相同。

俯視閥時， \downarrow 表示操作口的位置， \leftarrow 表示B口的方向。
※ 兩端閥件以外，B口方向選擇“F”或“B”。

●底座閥體型號

※不能僅訂購底座閥體。

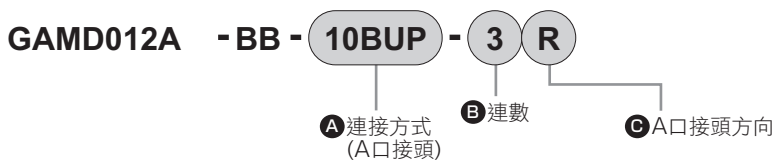

A 連接方式(A口接頭)		
6UP	SUPER 300 TYPE PILLAR接頭 P系列一體型	$\phi 6 \times \phi 4$ 配管連接
8UP		$\phi 8 \times \phi 6$ 配管連接
10UP		$\phi 10 \times \phi 8$ 配管連接
12UP		$\phi 12 \times \phi 10$ 配管連接
8BUP		$1/4" \times 5/32"$ 配管連接
10BUP		$3/8" \times 1/4"$ 配管連接
15BUP		$1/2" \times 3/8"$ 配管連接

B 連數	
2	2連
}	}
5	5連

C A口接頭方向	
L	左側
R	右側
W	兩側

※與混合連座型號的**A**項記號相同。

外形尺寸圖

●標準連座閥 僅ON-OFF型

• GAMDO $\frac{1}{3}$ 2A- $\boxed{\times 1}$ - $\boxed{\times 2}$ - 0

A口位置：R

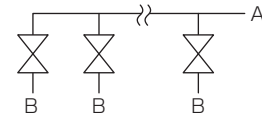

A口位置：L

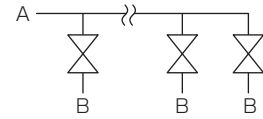

A口位置：W

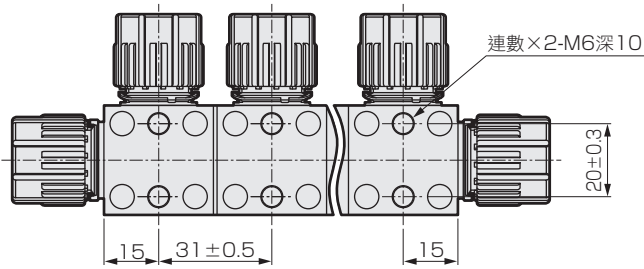
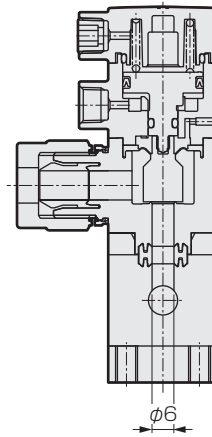
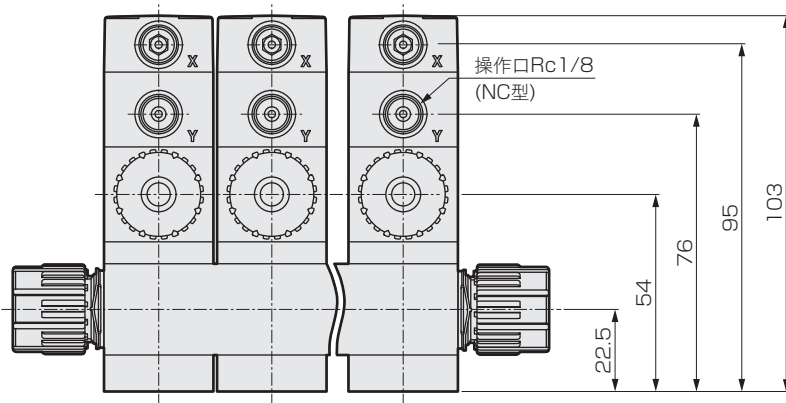
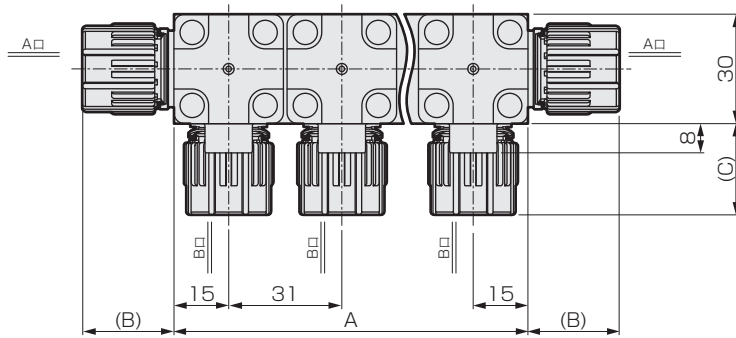
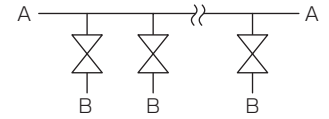

連數	A	$\boxed{\times 1}$ A口接頭	B	$\boxed{\times 2}$ B口接頭	C
2	61	6UP	19	6UP	19
3	92	8BUP	19	8BUP	19
4	123	8UP	22	8UP	22
		10BUP	25	10BUP	25
5	154	12UP	29		
		15BUP	29		

●附流量調整

• GAMDO $\frac{1}{3}$ 2A- $\boxed{\times 1}$ - $\boxed{\times 2}$ - 1

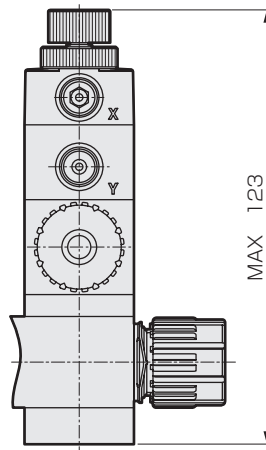

外形尺寸圖

●混合連座

• GAMDOX2A

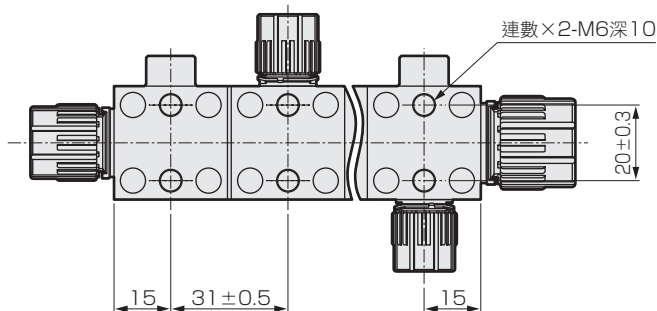
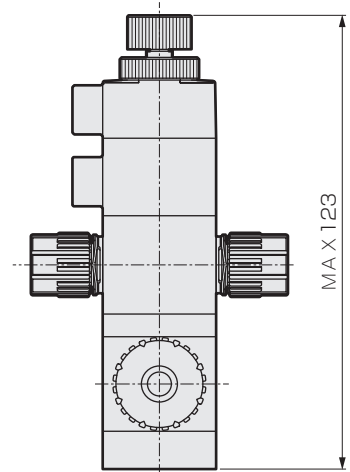
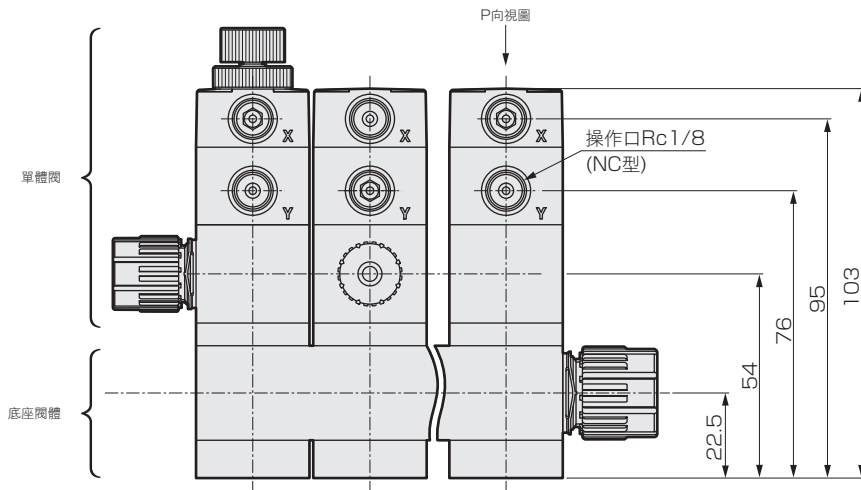
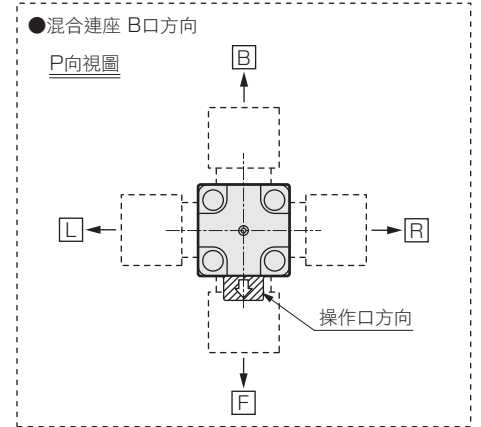
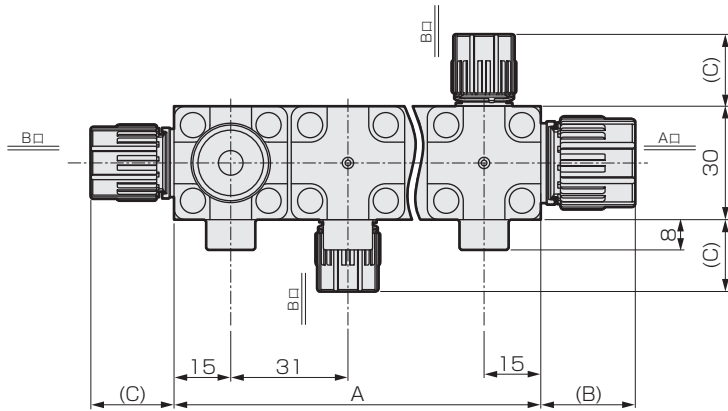

連數	A	A口接頭	B	B口接頭	C
2	61	6UP	19	6UP	19
3	92	8BUP	19	8BUP	19
4	123	8UP	22	8UP	22
5	154	10UP	25	10UP	25
		10BUP	25	10BUP	25
		12UP	29	10BUP	25
		15BUP	29		

Part3R	
Part2	
Part1	
給液	
氣動閥	無金屬
流量特性	
大口徑	
PVC	
排液	
Part3RN	
Part2	
手動閥	給液
	無金屬
	大口徑
單體	
回吸閥	氣動一體
調壓閥	氣導
手動	
流量調整閥	手動
	手動微小流量
精密液面開關	
相關元件	

混合連座規格書之編寫方法

●連座型號(範例)

GAMD0X2A - 5 **- X**

機種型號 **A** 連數 **B** 流體 (可支援連號，故無需填寫。)

產品名稱	型 號	配置位置					數 量
		第1連	第2連	第3連	第4連	第5連	
單體閥	AMDO 1 2A- 10BUP - 0 - L	●					1
	AMDO 2 2A- 8BUP - 1 - F	●	●				1
	AMDO 2 2A- 8BUP - 0 - F			●	●		2
	AMDO 2 2A- 8BUP - 0 - B					●	1
	AMDO 2A- - - 						
底座閥體	GAMD012A - BB - 10BUP - 5 - R						

編寫連座規格書時

- 操作口靠身邊方向時從左端起開始數，第1連，第2連，以此類推。
- 填入從“混合連座”(第91頁)中選擇單體閥型號和底座閥體型號及配置。
- 在表右端的數量欄中填寫指定閥數量的合計數。

藥液用氣動閥
高壓規格

AMD³/₄/₅※2·AMG³/₄/₅02·GAMD³/₄/₅※2 Series



壓力規格		B	Q
項目			
流體溫度	°C	5~90	
使用壓力	MPa	參照下圖1	參照下圖2
背壓	MPa	參照下圖1	參照下圖2
操作壓力	MPa	NC·NO : 0.4~0.5 複動 : 0.35~0.4	NC·NO : 0.5~0.6 複動 : 0.4~0.45(註2)

註1：其他的規格、外形尺寸與標準型相同。但可用流體溫度為5~90°C。
使用流體為氫氟酸時，若流體溫度超過40°C時請洽詢本公司。

註2：使用AMD5※2、AMG5※2、GAMD5※2時，NC：0.5~0.6、NO：0.45~0.5、複動：0.35~0.4。



圖1: 可使用的流體壓力範圍(B規格)



圖2: 可使用的流體壓力範圍(Q規格)

型號標示方法

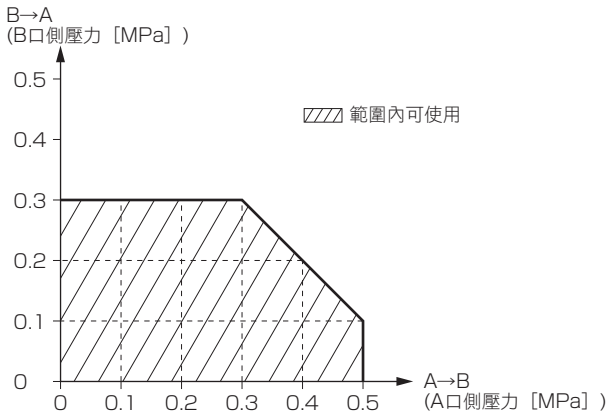
AMD³/₄/₅※2系列

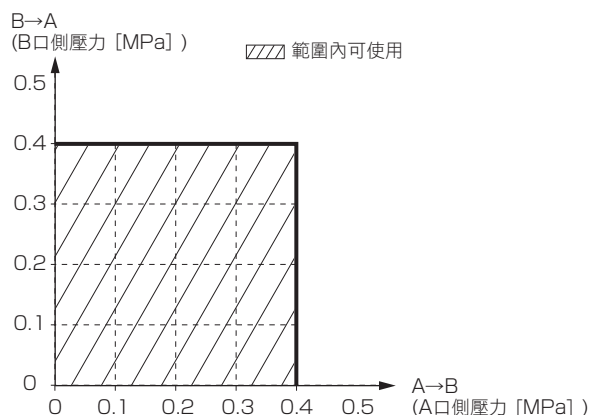
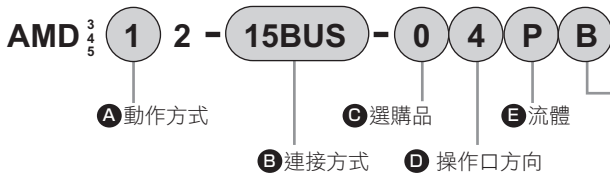

F 高壓規格	
B	出入口0.3MPa規格
Q	出入口0.4MPa規格

型號選定注意事項

註1：A~E 與標準型相同。請從各機型的頁碼中選擇。
(AMD3※2·4※2·5※2：第50頁)

註2：與操作口附補強環(R)的型號、底面安裝型(X)的型號組合時，請按照C D E R F X 的順序填寫型號。

註3：E項為Q時，不能指定附旁通。

AMD³/₄/₅※2系列(不鏽鋼閥體)

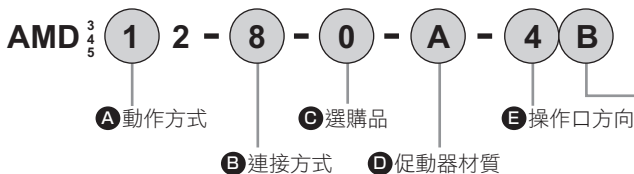

F 高壓規格	
B	出入口0.3MPa規格
Q	出入口0.4MPa規格

型號選定注意事項

註1：A~E 與標準不鏽鋼閥體型相同。請從各機型的頁碼中選擇。
但是，當D無記號時，請省略前面的-(連字符)直接填寫型號。
(AMD3※2·4※2·5※2：第62頁)

使用之前，請務必詳閱卷首9~18頁的使用注意事項。

型號標示方法

AMG³/₄/₅02系列

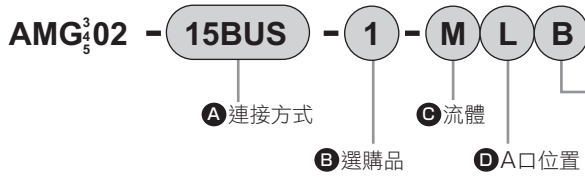

E 高壓規格	
B	出入口0.3MPa規格
Q	出入口0.4MPa規格

! 型號選定注意事項

註1：A~D 與標準型相同。請從72~79頁選擇。
 註2：當與操作口附補強環(R)的型號組合時，請按照- C D R E 的順序填寫型號。

GAMD³/₄/₅※2系列

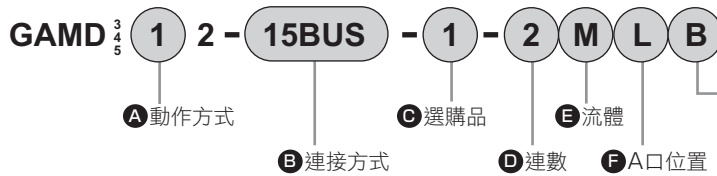

G 高壓規格	
B	出入口0.3MPa規格
Q	出入口0.4MPa規格

! 型號選定注意事項

註1：A~F 與標準型相同。請從80~87頁選擇。
 註2：當與操作口附補強環(R)的型號組合時，請按照- D E F R G 的順序填寫型號。

Part3R	
Part2	
Part1	
給液	
氣動閥	無金屬
	流量特性
	大口徑
	PVC
	排液
Part3RN	
Part2	
手動閥	給液
	無金屬
	大口徑
回吸閥	單體
	氣動一體
調壓閥	氣導
	手動
流量調整閥	電動
	手動
	手動微小流量
	精密液面開關
	相關元件