

滑塊型

EBS-M/G系列

導軌內置活塞桿型

EBR-M/G系列



實現小型化

基本性能大幅提升

使用新型控制器，可發揮超越舊型產品的性能。
藉由採用DC48V電源，讓性能飛躍性提升。
小尺寸主體也能承受大負載，有望實現小型化。
※僅ECR支援DC48V電源。

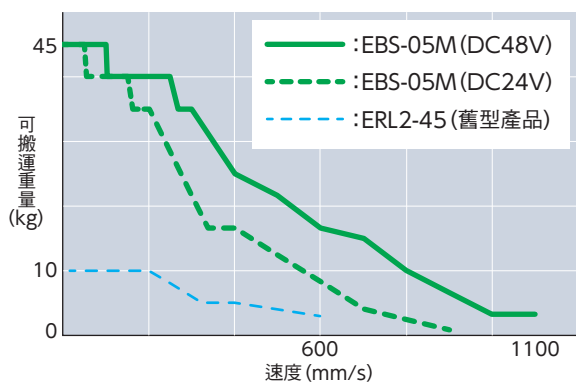

- 最大可搬運重量：10kg→45kg(水平時)
- 最高速度：600mm/s→1100mm/s(水平時)
- ※以□42尺寸進行比較

減少產品安裝工時

產品上下方備有安裝孔

無須拆解產品，從上下方即可直接安裝的結構。
特別是從上方安裝更能大幅縮短作業時間。

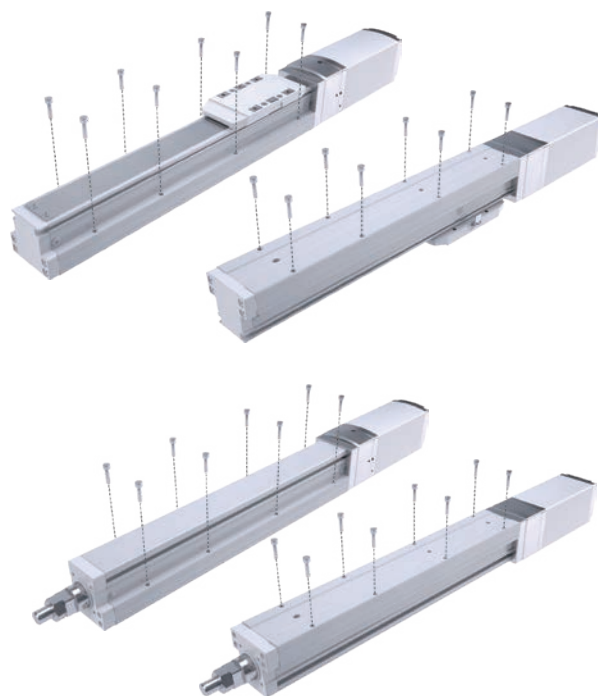



縮短設備停止時間

可選擇無電池絕對編碼器

實現無須電池即可保持原在位置資訊的絕對編碼器。

接通電源後不需原點復歸，也無須設置原點感測器。

緊急停止後或切斷電源後可盡快恢復。
無電池，所以不需編碼器電池更換之維護。

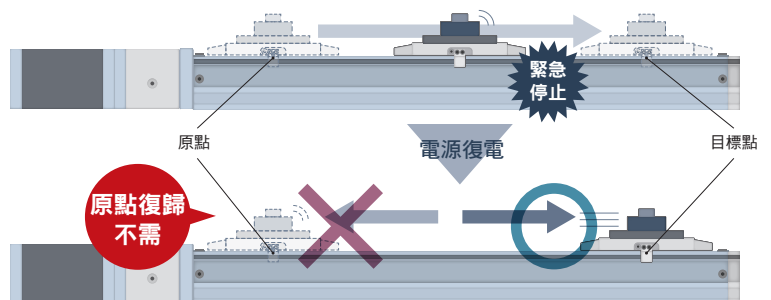

選擇更多

也可適用於無馬達規格（伺服馬達／步進馬達）

共用主體，因此能以相同尺寸的伺服馬達驅動。

可使用客戶慣用的馬達，實現更優秀的控制。

[伺服馬達適用製造商]

- 三菱電機株式會社
- 台達電子株式會社
- 山洋電氣株式會社
- 安川電機株式會社
- KEYENCE株式會社
- Panasonic株式會社
- 歐姆龍株式會社
- 富士電機株式會社
- 發那科株式會社
- DENSO WAVE株式會社
- Bosch Rexroth AG
- Rockwell Automation, Inc.
- SIEMENS AG

[步進馬達適用製造商] Coming soon

- 東方馬達株式會社
- MinebeaMitsumi株式會社
- Dyadic Systems株式會社

※請參閱別冊型錄CB-055。

滑塊型

EBS-M/G系列

適用於高速搬運

讓設備更加節省空間

小型卻具備高剛性主體

採用外軌作為支撐負載的導軌。
藉由與主體一體化的寬導軌，同時實現小型和高剛性。

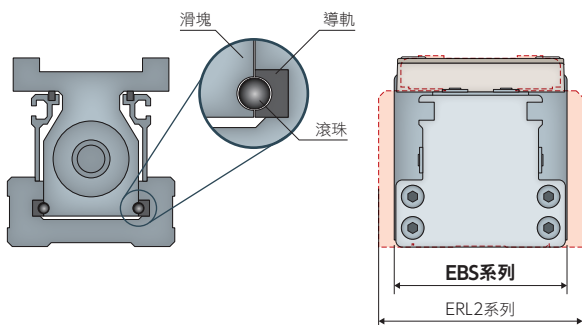

		ERL2-60	EBS-05
本體寬度		64mm	54mm
靜態容許力矩	MP	25.7N·m	103N·m
	MY	25.7N·m	103N·m
	MR	58N·m	144N·m

輕鬆維護

配備潤滑油給油口

兩側配備可從外部直接給油的給油口。
不須拆解本體，從一處給油即可同時維護導軌及滾珠螺桿。



應用事例

用於電子零件的搬運裝置

問題

- 安裝本體時，若要使用貫通孔，就需要拆解產品。
- 進行潤滑油的給油時，需要拆解產品。

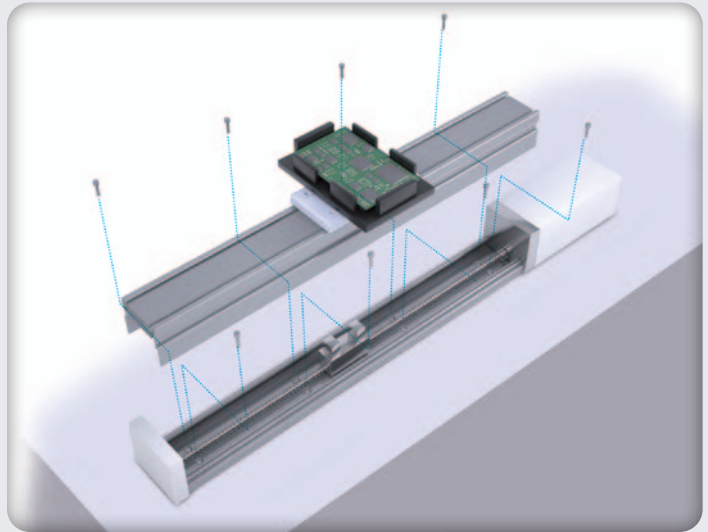

用於工程間搬運裝置

問題

- 為了降低MR力矩和MY力矩，而使用併設導軌。

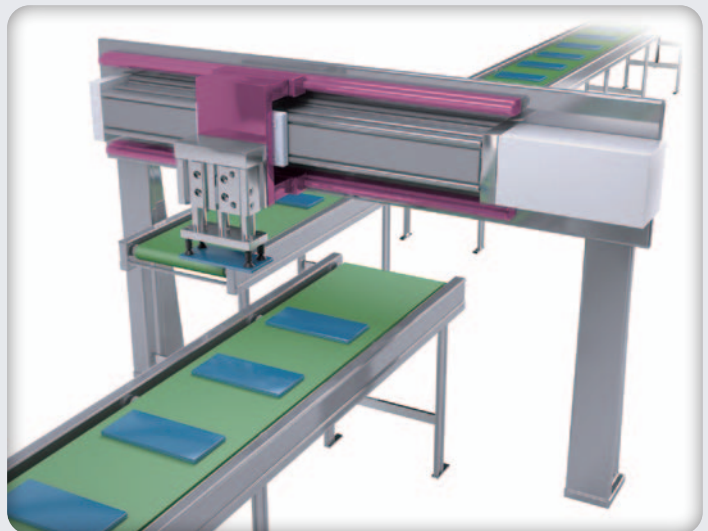

用於電氣化產品的壓入裝置

問題

- 活塞桿型的電動缸需要併設導軌。

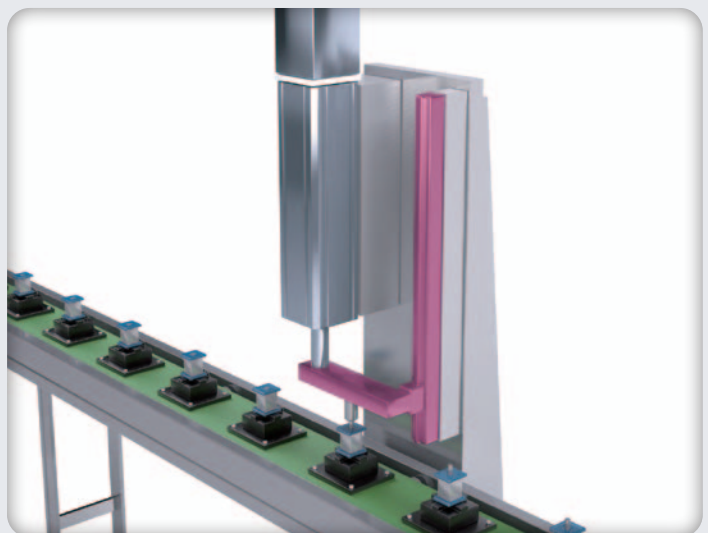

上方有貫通孔，
可減少拆解產品的工時

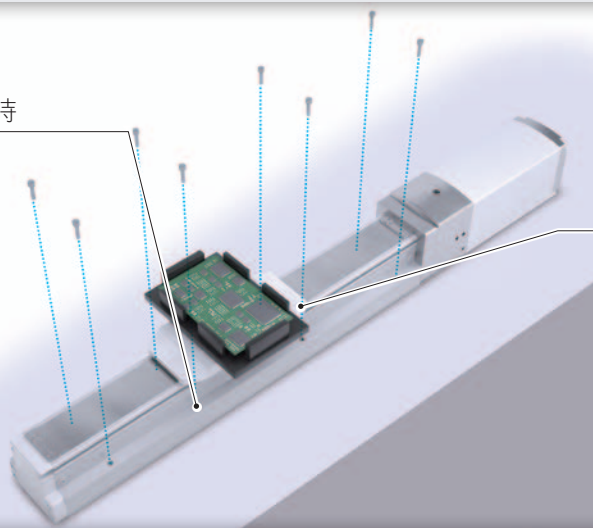

可從潤滑油給油口
進行維護

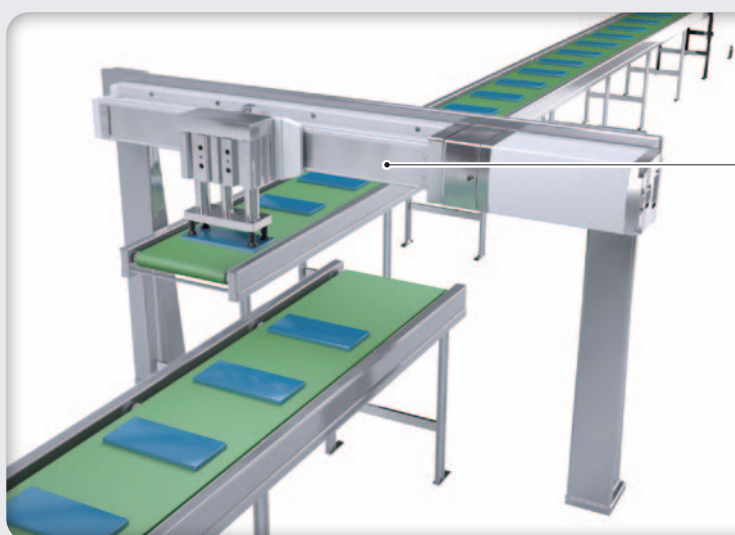

由於採用外軌而實現了小型、高剛性，
可減少併設導軌

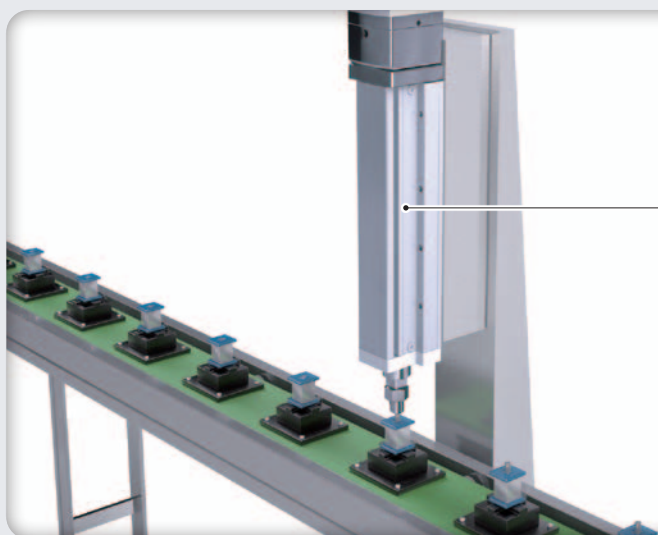
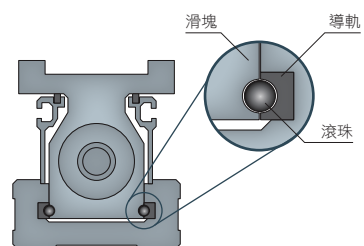

導軌內置型主體，
可減少併設導軌

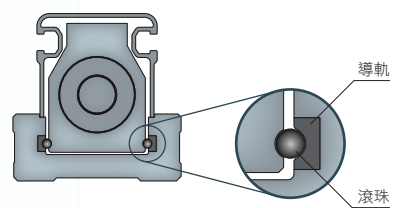

EBS-M/G

滑塊型

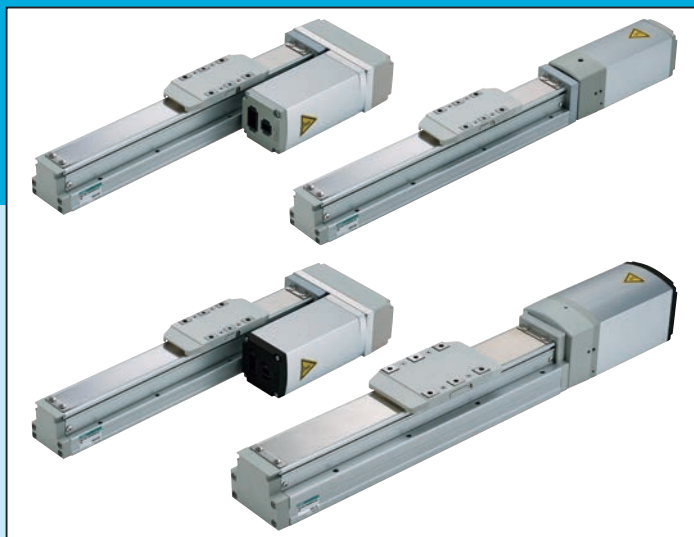

CONTENTS

產品介紹	卷首
產品體系表	2
● 規格、型號標示、外形尺寸圖	
· EBS-04※	6
· EBS-05※	16
· EBS-08※	26
● 機種選定	36
● 技術資料	38
⚠ 使用注意事項	118
機種選定確認表	126

EBS
(附馬達)

EBR
(附馬達)

ECR
(控制器)

ECG-A
(控制器)

使用注意事項

產品體系表

控制器	電動缸型號	馬達尺寸	馬達安裝方向	本體寬度 (mm)	螺桿導程 (mm)	最大可搬運重量 (kg)		最大推壓力 (N)
						水平	垂直	
EBS (附馬達)		□35	直型	44	6	16.6	8.3	177
					12	13.3	3.3	89
			折返		6	16.6	8.3	177
					12	13.3	3.3	89
EBR (附馬達)		□42	直型	54	2	45	24	385
					5	40	16.6	250
					10	35	8.3	121
					20	16.6	4.5	44
			折返		2	45	24	385
					5	40	16.6	250
					10	35	8.3	121
					20	16.6	4.5	44
ECR (控制器)		□56	直型	82	5	80	40	970
					10	70	18.3	477
					20	43.3	10	250
			折返		5	80	40	970
					10	70	18.3	477
					20	43.3	8.3	250
					ECR 系列			

使用注意事項

滑塊型 水平設置

電源電壓DC48V、加減速度0.3G

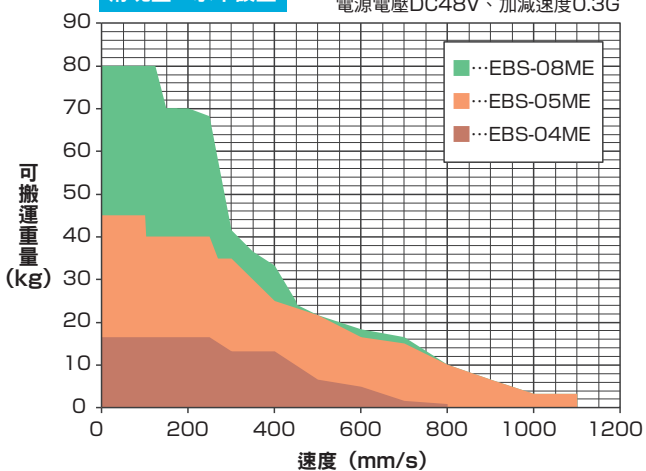

滑塊型 水平設置

電源電壓DC24V、加減速度0.3G

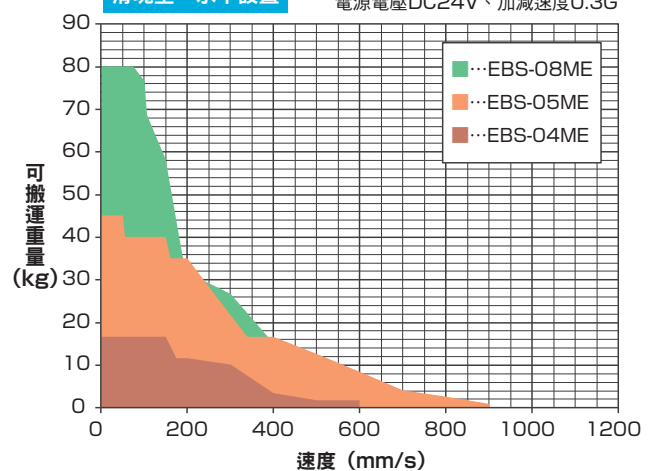

行程 (mm) 與最高速度 (mm/s)																					揭載 頁面							
50 mm	100	150	200	250	300	350	400	450	500	550	600	650	700	750	800	850	900	950	1000	1050		1100						
400mm/s																						6	EBS (附馬達)					
800																												
400																							10	EBS (附馬達)				
700																												
130										120	105	95	80	70										16	EBS (附馬達)			
300										270	235	200	185															
700										625	540	475	415	370														
1100										1080	950	830	740															
130										120	105	95	80	70											20	EBS (附馬達)		
300										270	235	200	185															
600										540	475	415	370															
1100										1080	950	830	740															
250															220	200	180	135	120	110	100						26	ECR (控制器)
550														510	450	410	370	270	240	225	200							
1100													1000	910	820	740	540	490	450	410								
225															220	200	180	135	120	110	100						30	ECG-A (控制器)
550														510	450	410	370	270	240	225	200							
1000														910	820	740	540	490	450	410								

※ 本資料為電源電壓DC48V、加減速度0.3G時的數值。
 ※ 壁掛設置與水平設置的可搬運重量相同。

使用注意事項

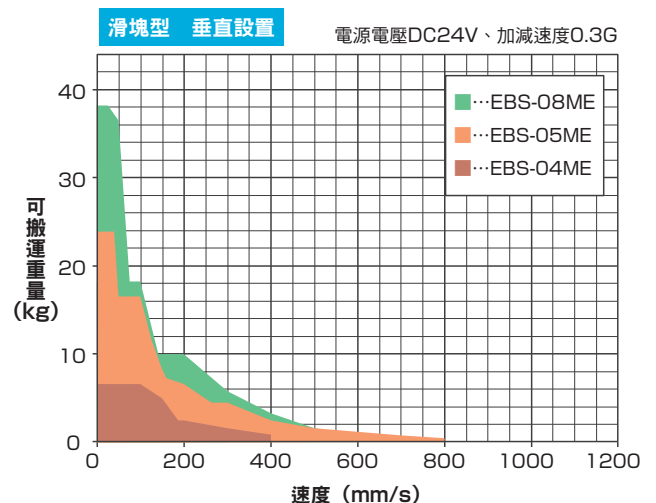
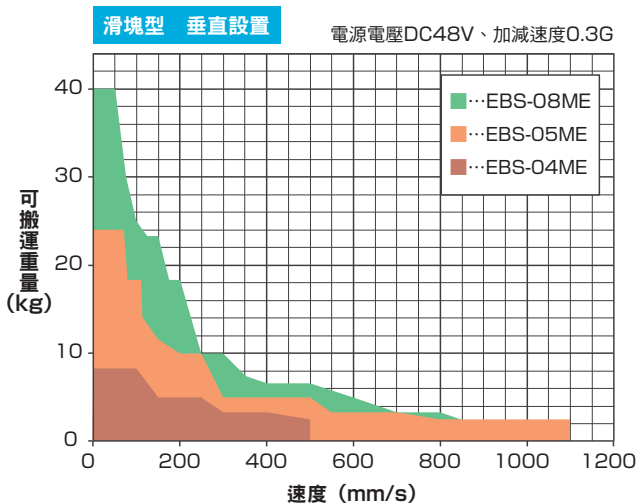

產品體系表

控制器	電動缸型號	馬達尺寸	馬達安裝方向	本體寬度 (mm)	螺桿導程 (mm)	最大可搬運重量 (kg)		最大推壓力 (N)			
						水平	垂直				
EBS (附馬達)		□35	直型	44	6	20.0	9.2	155			
						12	15.0	3.3	77		
			折返		6	20.0	9.2	155			
						12	11.7	3.3	77		
EBR (附馬達)		□42	直型	54	2	45.0	18.3	550			
						折返	5	40.0	14.0	220	
								10	27.5	7.0	110
									20	18.3	2.5
			2		45.0			18.3	550		
					5	40.0	10.0	220			
						10	27.5	3.3	110		
					20		18.3	0.8	55		
ECR-A (控制器)		□56	直型	82		5	80.0	43.3	965		
					10		70.0	28.3	482		
							20	30.0	3.3	241	
			折返		5	80.0		33.3	965		
						10	70.0	18.3	482		
					20		30.0	3.3	241		
						ECG系列		□56	直型	82	5
10	70.0	28.3	482								
	20	30.0	3.3	241							
折返		5	80.0	33.3	965						
	10		70.0	18.3	482						
		20	30.0	3.3	241						

使用注意事項

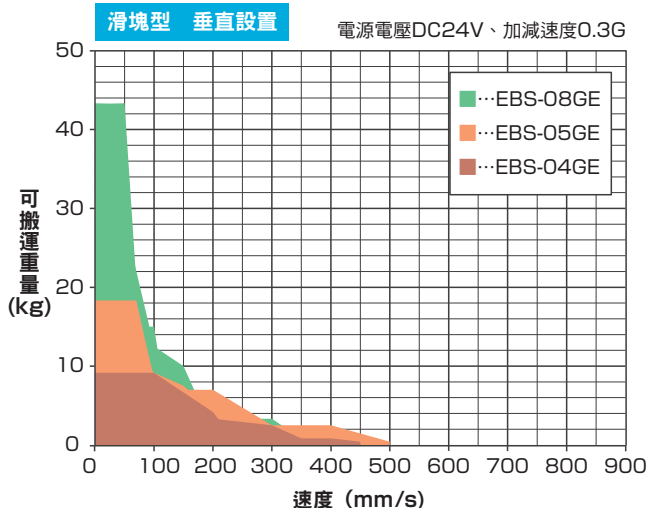
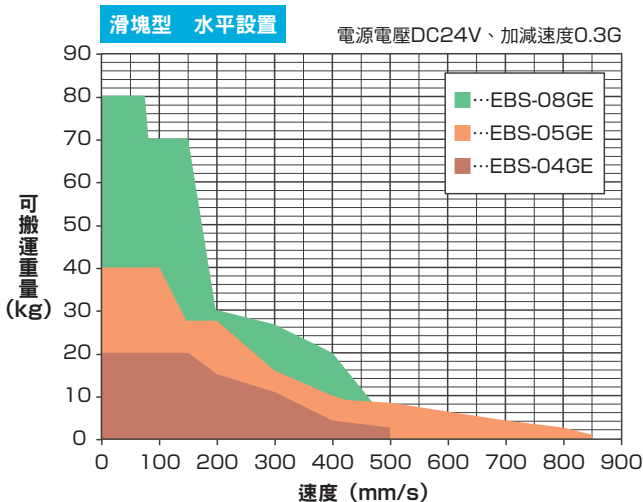

行程 (mm) 與最高速度 (mm/s)																					揭載 頁面																		
50 mm	100	150	200	250	300	350	400	450	500	550	600	650	700	750	800	850	900	950	1000	1050		1100																	
320mm/s																						6	EBS (附馬達)																
500																																							
250																							10	EBS (附馬達)															
400																																							
120											105	95	80	70									16	EBR (附馬達)															
290											270	235	200	185																									
500												475	415	370																									
850													830	740																									
100													95	80	70									20	ECR (控制器)														
250													235	200	185																								
400															370																								
700																																							
150																	135	120	110	100								26	ECG-A (控制器)										
250																	240	225	200																				
500																	490	450	410																				
125																	120	110	100									30	ECG-A (控制器)										
250																	240	225	200																				
400																																							

※ 本資料為電源電壓DC24V、加減速度0.3G時的數值。
 ※ 壁掛設置與水平設置的可搬運重量相同。

使用注意事項

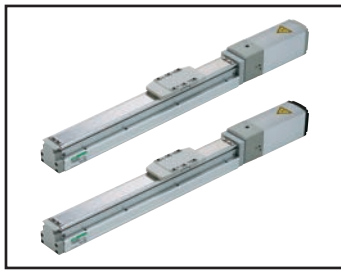

電動缸 滑塊型

EBS-04※E

馬達直型安裝型

- 35 步進馬達
- 無電池絕對編碼器
- 增量式編碼器



型號標示方法

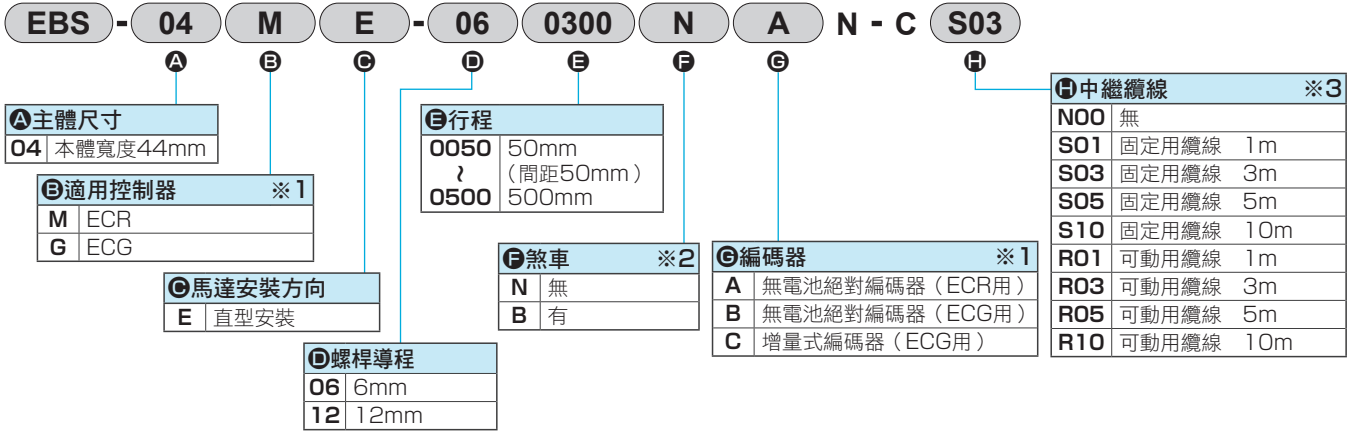

- ※1 控制器請於第93頁或第105頁選擇。
選擇控制器ECR時編碼器為「A」，選擇ECG時編碼器可選擇「B」或「C」。
- ※2 垂直使用時請選擇「有」。
- ※3 中繼纜線的外形尺寸圖，ECR用請參閱第103頁，ECG用請參閱第116頁。

EAR對象產品 (安裝EAR99產品)

規格

【EBS-04M (適用控制器ECR)】

馬達	□35 步進馬達	
編碼器種類	無電池絕對編碼器	
驅動方式	滾珠螺桿 φ10	
行程 mm	50~500	
螺桿導程 mm	6	12
最大可搬運重量 kg	水平	垂直
※1※2	16.6 (16.6)	13.3 (11.6)
	8.3 (6.6)	3.3 (2.5)
動作速度範圍 ※3※4 mm/s	7~400 (200)	15~800 (600)
最大推壓力 N	177	89
推壓動作速度範圍 mm/s	5~25	5~30
重複精度 mm	±0.01	
無效空轉 mm	0.1以下	
靜態容許力矩 N·m	MP: 62 MY: 62 MR: 92	
馬達電源電壓	DC24V±10% 或DC48V±10%	
馬達部瞬間最大電流 A	4.0	
煞車	型式、電源電壓	無勵磁動作型, DC24V±10%
	消耗功率 W	7
	保持力 N	126 63

- ※1 ()為DC24V時之數值。
- ※2 可搬運重量會隨著加減速度或速度等而改變。
詳細請參閱第42頁。
- ※3 ()為DC24V時之最高速度值。
- ※4 最高速度可能會隨條件而降低。

【EBS-04G (適用控制器ECG)】

馬達	□35 步進馬達	
編碼器種類	無電池絕對編碼器 增量式編碼器	
驅動方式	滾珠螺桿 φ10	
行程 mm	50~500	
螺桿導程 mm	6	12
最大可搬運重量 kg	水平	垂直
※1	20.0	15.0
	9.2	3.3
動作速度範圍 ※2 mm/s	7~320	15~500
最大推壓力 N	155	77
推壓動作速度範圍 mm/s	5~20	5~20
重複精度 mm	±0.01	
無效空轉 mm	0.1以下	
靜態容許力矩 N·m	MP: 62 MY: 62 MR: 92	
馬達電源電壓	DC24V±10%	
馬達部瞬間最大電流 A	2.4	
煞車	型式、電源電壓	無勵磁動作型, DC24V±10%
	消耗功率 W	6.1
	保持力 N	140 70

- ※1 可搬運重量會隨著加減速度或速度等而改變。
詳細請參閱第44頁。
- ※2 最高速度可能會隨條件而降低。

【共用規格】

絕緣電阻	10MΩ、DC500V
耐電壓	AC500V 1分鐘
使用環境溫度、濕度 ※	0~40°C (避免結凍) 35~80%RH (避免結露)
保存環境溫度、濕度	-10~50°C (避免結凍) 35~80%RH (避免結露)
環境	避免腐蝕性氣體、爆炸性氣體及粉塵
保護結構	IP40

※ EBS-※G的使用環境溫度為10°C~40°C。

行程與最高速度

【EBS-04M (適用控制器ECR)】

螺桿 導程	電源電壓	行程
		50~500
6	DC48V	400
	DC24V	200
12	DC48V	800
	DC24V	600

【EBS-04G (適用控制器ECG)】

螺桿 導程	電源電壓	行程
		50~500
6	DC24V	320
12	DC24V	500

速度與可搬運重量

【EBS-04M (適用控制器ECR)】

・ DC48V時

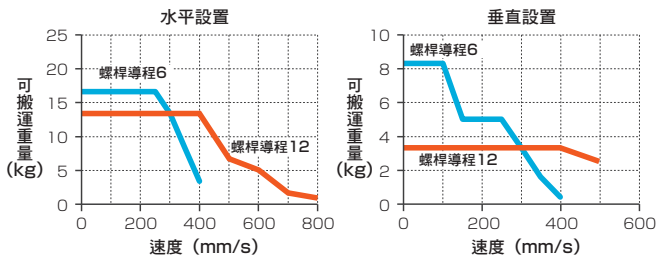

・ DC24V時

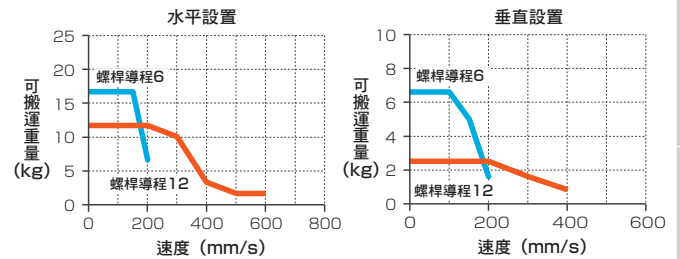

【EBS-04G (適用控制器ECG)】

・ DC24V時

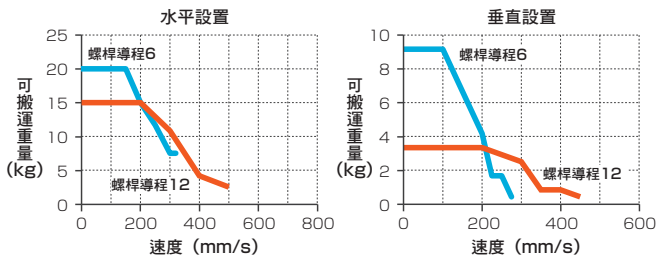

※ 若接通DC48V電源，可能導致破損。

※ 此為加減速度0.3G的情形。

※ 詳細情形請確認以下頁面。

ECR：第42頁

ECG：第44頁

推壓力

【EBS-04M (適用控制器ECR)】

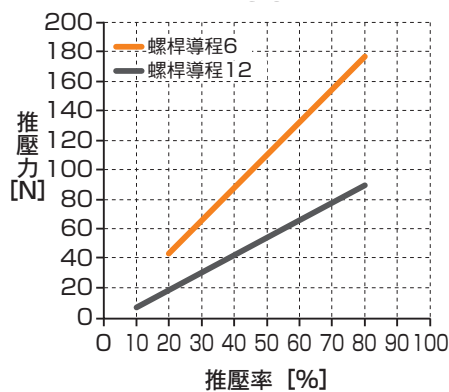

【EBS-04G (適用控制器ECG)】

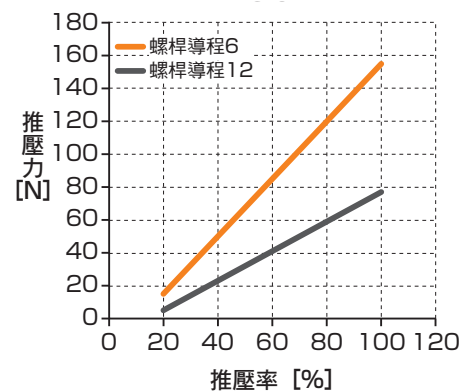

※ 上述的推壓力為參考值。數值可能會因推壓速度等條件而有偏差。

EBS-04※E

外形尺寸圖 馬達直型安裝

● EBS-04※E

※1 到滑台機械極限的動作範圍

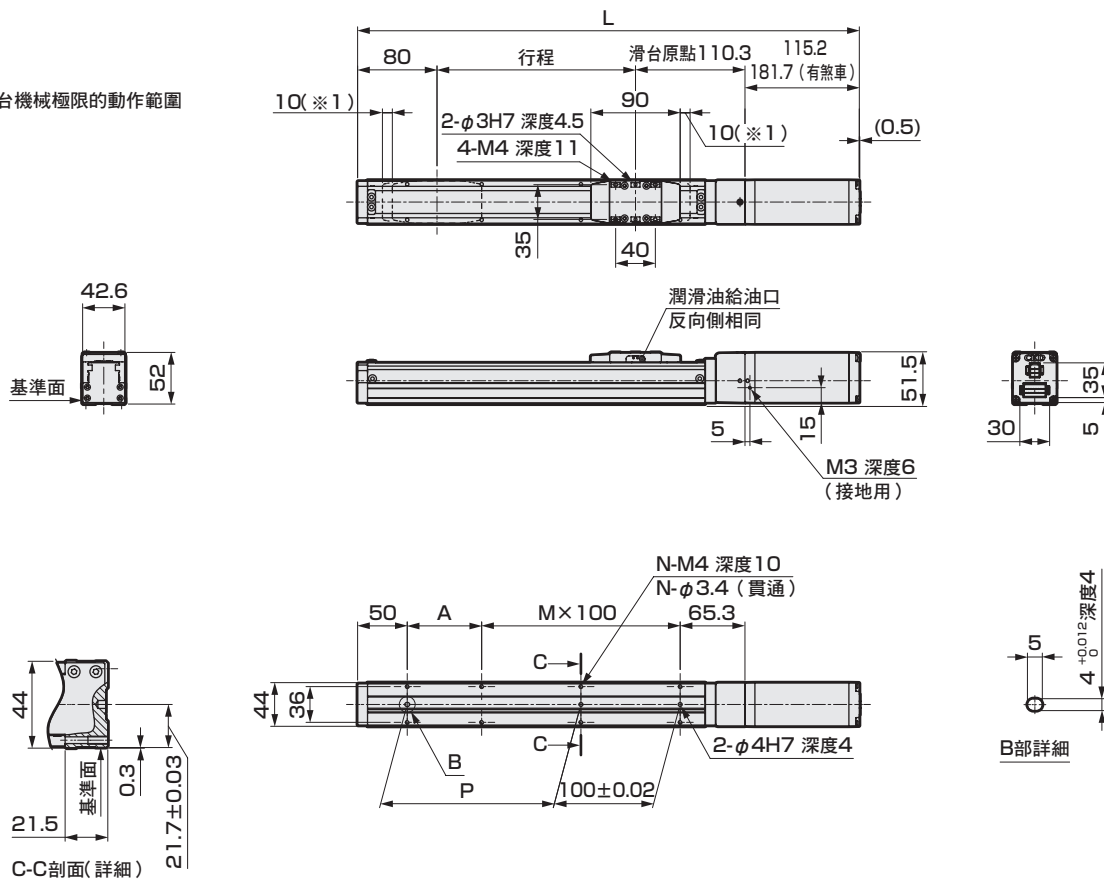

行程記號		0050	0100	0150	0200	0250	0300	0350	0400	0450	0500
行程 (mm)		50	100	150	200	250	300	350	400	450	500
L	無煞車	355.5	405.5	455.5	505.5	555.5	605.5	655.5	705.5	755.5	805.5
	有煞車	422	472	522	572	622	672	722	772	822	872
A		25	75	25	75	25	75	25	75	25	75
M		1	1	2	2	3	3	4	4	5	5
N		6	6	8	8	10	10	12	12	14	14
P		25	75	125	175	225	275	325	375	425	475
重量 (kg)	無煞車	1.5	1.6	1.8	1.9	2.0	2.2	2.3	2.4	2.6	2.7
	有煞車	2.0	2.1	2.3	2.4	2.5	2.7	2.8	2.9	3.1	3.2

使用注意事項

memo

EBS
(附馬達)

EBR
(附馬達)

ECR
(控制器)

ECG-A
(控制器)

使用注意事項

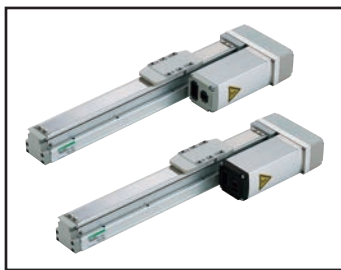

電動缸 滑塊型

EBS-04 ※ ※

馬達折返安裝型

- 35 步進馬達
- 無電池絕對編碼器
- 增量式編碼器



型號標示方法

EBS - 04 M R - 06 0300 N A N - C S03

A 主體尺寸

04 本體寬度44mm

B 適用控制器 ※1

M ECR
G ECG

C 馬達安裝方向 ※2

R 右折安裝
D 下折安裝
L 左折安裝

D 行程 ※2

0050 50mm
? (間距 50mm)
0500 500mm

E 螺桿導程

06 6mm
12 12mm

F 煞車 ※3

N 無
B 有

G 編碼器 ※1

A 無電池絕對編碼器 (ECR用)
B 無電池絕對編碼器 (ECG用)
C 增量式編碼器 (ECG用)

H 中繼纜線 ※4

N00	無
S01	固定用纜線 1m
S03	固定用纜線 3m
S05	固定用纜線 5m
S10	固定用纜線 10m
R01	可動用纜線 1m
R03	可動用纜線 3m
R05	可動用纜線 5m
R10	可動用纜線 10m

- ※1 控制器請於第93頁或第105頁選擇。
選擇控制器ECR時編碼器為「A」，選擇ECG時編碼器可選擇「B」或「C」。
- ※2 選擇馬達安裝方向「D」時，行程選擇為「0250 (250mm)」~「0500 (500mm)」。
- ※3 垂直使用時請選擇「有」。
- ※4 中繼纜線的外形尺寸圖，ECR用請參閱第103頁，ECG用請參閱第116頁。

EAR對象產品 (安裝EAR99產品)

規格

【EBS-04M (適用控制器ECR)】

馬達	□35 步進馬達	
編碼器種類	無電池絕對編碼器	
驅動方式	滾珠螺桿 φ10	
行程 mm	50~500	
螺桿導程 mm	6	12
最大可搬運重量 kg	水平	16.6 (16.6) 13.3 (11.6)
※1※2	垂直	8.3 (6.6) 3.3 (2.5)
動作速度範圍 ※3※4 mm/s	7~400 (200)	15~700 (500)
最大推壓力 N	177	89
推壓動作速度範圍 mm/s	5~25	5~30
重複精度 mm	±0.01	
無效空轉 mm	0.1以下	
靜態容許力矩 N·m	MP: 62 MY: 62 MR: 92	
馬達電源電壓	DC24V±10% 或DC48V±10%	
馬達部瞬間最大電流 A	4.0	
煞車	型式、電源電壓	無勵磁動作型, DC24V±10%
	消耗功率 W	7
	保持力 N	126 63

- ※1 () 為DC24V時之數值。
- ※2 可搬運重量會隨著加減速度或速度等而改變。
詳細請參閱第42頁。
- ※3 () 為DC24V時之最高速度值。
- ※4 最高速度可能會隨條件而降低。

【EBS-04G (適用控制器ECG)】

馬達	□35 步進馬達	
編碼器種類	無電池絕對編碼器 增量式編碼器	
驅動方式	滾珠螺桿 φ10	
行程 mm	50~500	
螺桿導程 mm	6	12
最大可搬運重量 kg	水平	20.0 11.7
※1	垂直	9.2 3.3
動作速度範圍 ※2 mm/s	7~250	15~400
最大推壓力 N	155	77
推壓動作速度範圍 mm/s	5~20	5~20
重複精度 mm	±0.01	
無效空轉 mm	0.1以下	
靜態容許力矩 N·m	MP: 62 MY: 62 MR: 92	
馬達電源電壓	DC24V±10%	
馬達部瞬間最大電流 A	2.4	
煞車	型式、電源電壓	無勵磁動作型, DC24V±10%
	消耗功率 W	6.1
	保持力 N	140 70

- ※1 可搬運重量會隨著加減速度或速度等而改變。
詳細請參閱第44頁。
- ※2 最高速度可能會隨條件而降低。

【共用規格】

絕緣電阻	10MΩ、DC500V
耐電壓	AC500V 1分鐘
使用環境溫度、濕度 ※	0~40°C (避免結凍) 35~80%RH (避免結露)
保存環境溫度、濕度	-10~50°C (避免結凍) 35~80%RH (避免結露)
環境	避免腐蝕性氣體、爆炸性氣體及粉塵
保護結構	IP40

※ EBS-※※G的使用環境溫度為10°C~40°C。

行程與最高速度

【EBS-04M (適用控制器ECR)】

螺桿 導程	電源電壓	行程
		50~500
6	DC48V	400
	DC24V	200
12	DC48V	700
	DC24V	500

【EBS-04G (適用控制器ECG)】

螺桿 導程	電源電壓	行程
		50~500
6	DC24V	250
12	DC24V	400

速度與可搬運重量

【EBS-04M (適用控制器ECR)】

・ DC48V時

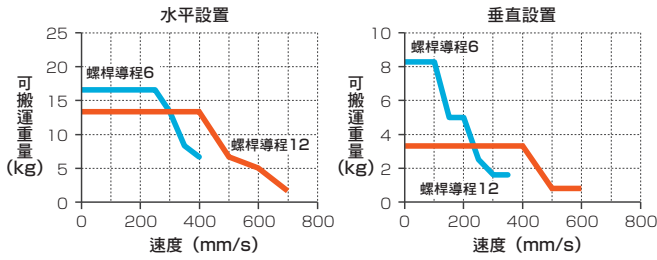

・ DC24V時

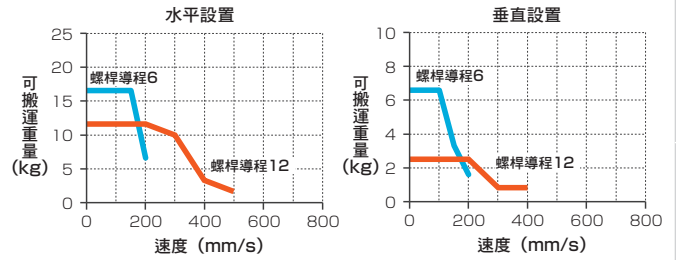

【EBS-04G (適用控制器ECG)】

・ DC24V時

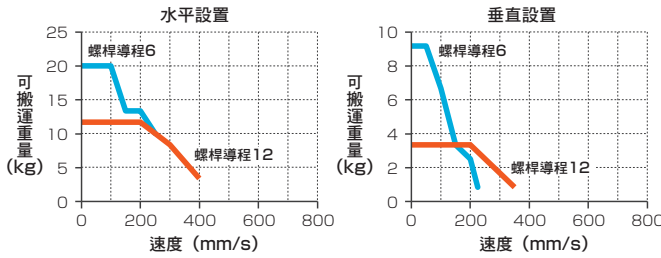

※ 此為加減速度0.3G的情形。

※ 詳細情形請確認以下頁面。

ECR：第42頁

ECG：第44頁

※ 若接通DC48V電源，可能導致破損。

推壓力

【EBS-04M (適用控制器ECR)】

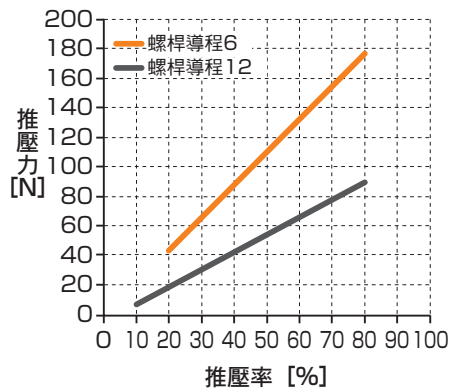

【EBS-04G (適用控制器ECG)】

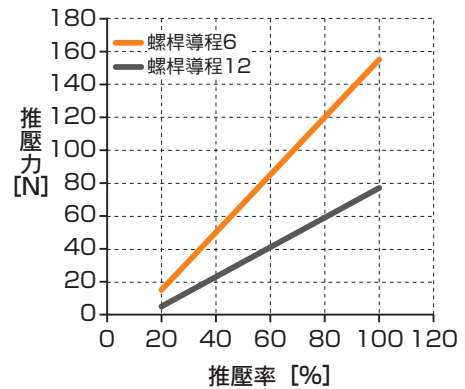

※ 上述的推壓力為參考值。數值可能會因推壓速度等條件而有偏差。

EBS-04※※

外形尺寸圖 馬達右折安裝

● EBS-04※R

※1 到滑台機械極限的動作範圍

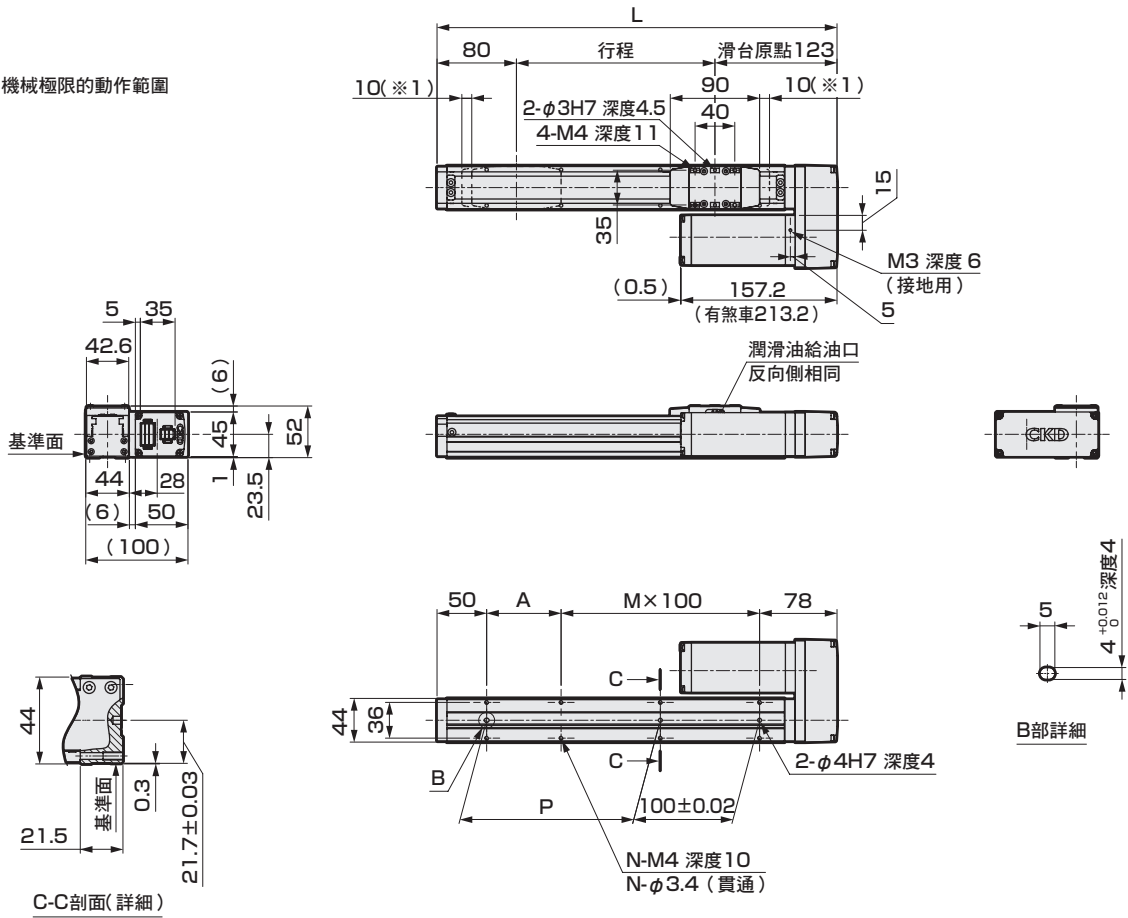

行程記號	0050	0100	0150	0200	0250	0300	0350	0400	0450	0500	
行程 (mm)	50	100	150	200	250	300	350	400	450	500	
L	253	303	353	403	453	503	553	603	653	703	
A	25	75	25	75	25	75	25	75	25	75	
M	1	1	2	2	3	3	4	4	5	5	
N	6	6	8	8	10	10	12	12	14	14	
P	25	75	125	175	225	275	325	375	425	475	
重量 (kg)	無煞車	1.7	1.9	2.0	2.2	2.4	2.6	2.7	2.9	3.1	3.3
	有煞車	2.2	2.4	2.5	2.7	2.9	3.1	3.2	3.4	3.6	3.8

EBS
(附馬達)

EBR
(附馬達)

ECR
(控制器)

ECG-A
(控制器)

使用注意事項

外形尺寸圖 馬達下折安裝

● EBS-04※D

※1 到滑台機械極限的動作範圍

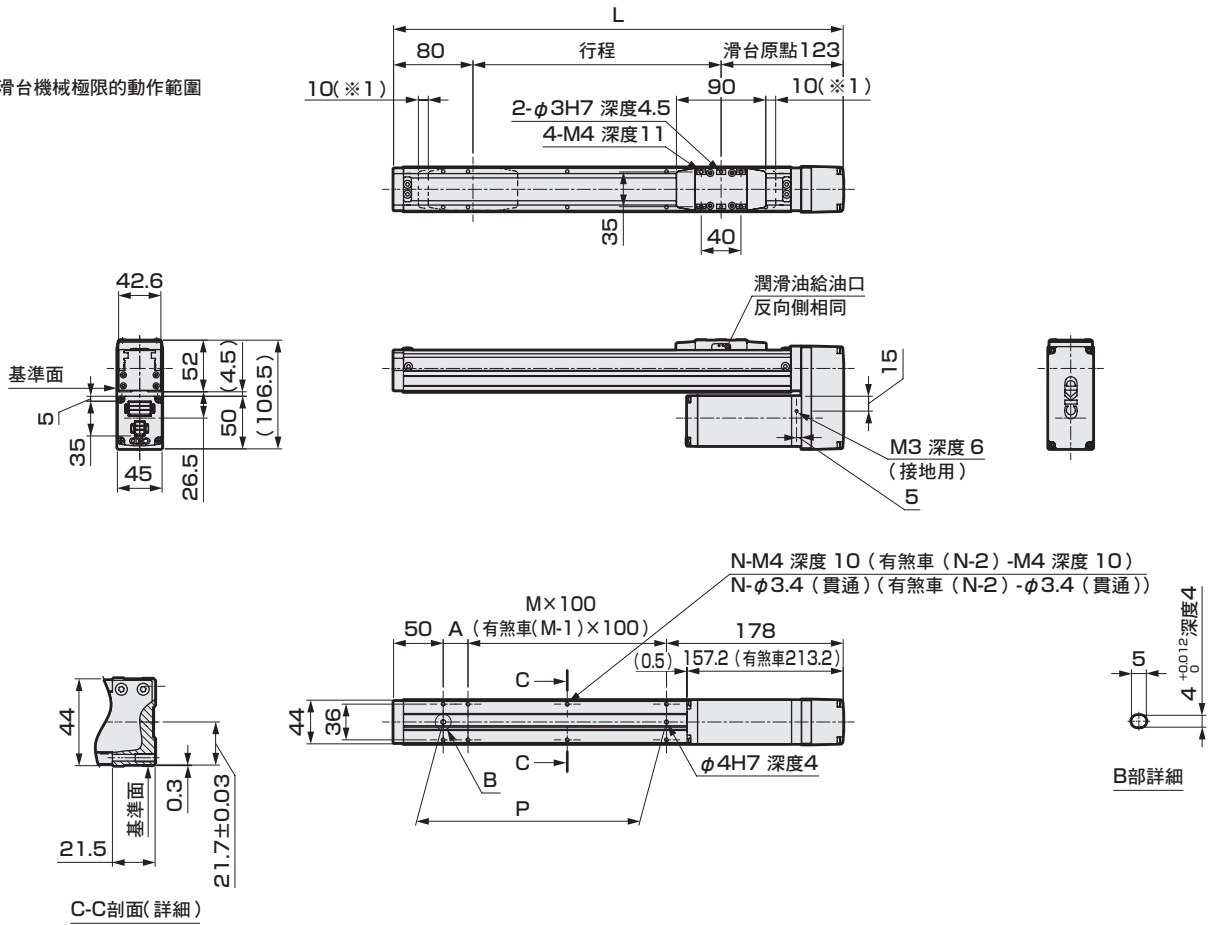

行程記號		0250	0300	0350	0400	0450	0500
行程 (mm)		250	300	350	400	450	500
L		453	503	553	603	653	703
A		25	75	25	75	25	75
M		2	2	3	3	4	4
N		8	8	10	10	12	12
P		225	275	325	375	425	475
重量 (kg)	無煞車	2.4	2.6	2.7	2.9	3.1	3.3
	有煞車	2.9	3.1	3.2	3.4	3.6	3.8

EBS
(附馬達)

EBR
(附馬達)

ECR
(控制器)

ECG-A
(控制器)

使用注意事項

EBS-04※※

外形尺寸圖 馬達左折安裝

● EBS-04※L

※1 到滑台機械極限的動作範圍

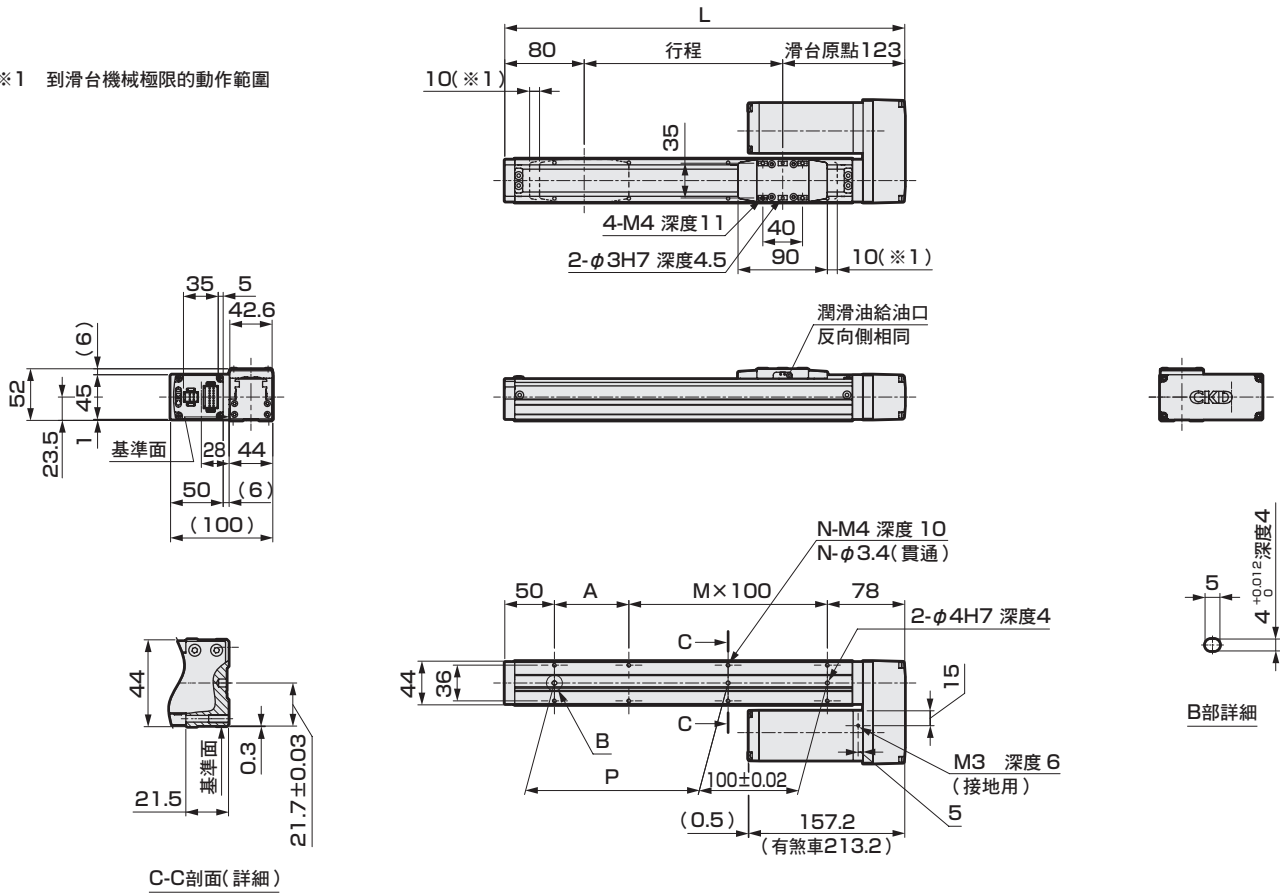

行程記號	0050	0100	0150	0200	0250	0300	0350	0400	0450	0500	
行程 (mm)	50	100	150	200	250	300	350	400	450	500	
L	253	303	353	403	453	503	553	603	653	703	
A	25	75	25	75	25	75	25	75	25	75	
M	1	1	2	2	3	3	4	4	5	5	
N	6	6	8	8	10	10	12	12	14	14	
P	25	75	125	175	225	275	325	375	425	475	
重量 (kg)	無煞車	1.7	1.9	2.0	2.2	2.4	2.6	2.7	2.9	3.1	3.3
	有煞車	2.2	2.4	2.5	2.7	2.9	3.1	3.2	3.4	3.6	3.8

使用注意事項

memo

EBS
(附馬達)

EBR
(附馬達)

ECR
(控制器)

ECG-A
(控制器)

使用注意事項

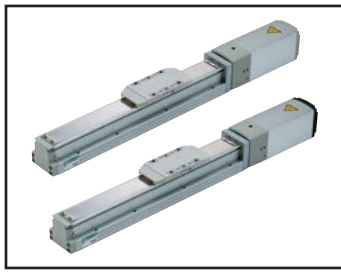

電動缸 滑塊型

EBS-05※E

馬達直型安裝型

- 42 步進馬達
- 無電池絕對編碼器
- 增量式編碼器



型號標示方法

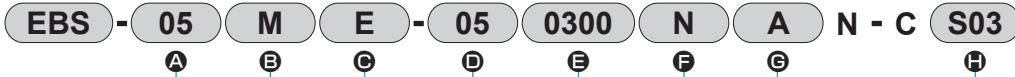

A 主體尺寸

05	本體寬度54mm
----	----------

B 適用控制器 ※1

M	ECR
G	ECG

C 馬達安裝方向

E	直型安裝
---	------

D 螺桿導程

02	2mm
05	5mm
10	10mm
20	20mm

E 行程

0050	50mm
?	(間距 50mm)
0800	800mm

F 煞車 ※2

N	無
B	有

G 編碼器 ※1

A	無電池絕對編碼器 (ECR用)
B	無電池絕對編碼器 (ECG用)
C	增量式編碼器 (ECG用)

H 中繼纜線 ※3

N00	無
S01	固定用纜線 1m
S03	固定用纜線 3m
S05	固定用纜線 5m
S10	固定用纜線 10m
R01	可動用纜線 1m
R03	可動用纜線 3m
R05	可動用纜線 5m
R10	可動用纜線 10m

- ※1 控制器請於第93頁或第105頁選擇。
選擇控制器ECR時編碼器為「A」，選擇ECG時編碼器可選擇「B」或「C」。
- ※2 垂直使用時請選擇「有」。
- ※3 中繼纜線的外形尺寸圖，ECR用請參閱第103頁，ECG用請參閱第116頁。

EAR對象產品 (安裝EAR99產品)

規格

【EBS-05M (適用控制器ECR)】

馬達	□42 步進馬達					
編碼器種類	無電池絕對編碼器					
驅動方式	滾珠螺桿 φ12					
行程	mm	50~800				
螺桿導程	mm	2	5	10	20	
最大可搬運重量	kg	水平	45(45)	40(40)	35(35)	16.6(16.6)
		垂直	24(24)	16.6(16.6)	8.3(8.3)	4.5(4.5)
動作速度範圍	mm/s	2~130	6~300	12~700	25~1100	
		(70)	(250)	(600)	(900)	
最大推壓力	N	385	250	121	44	
推壓動作速度範圍	mm/s	5~25	5~25	5~30	5~30	
重複精度	mm	±0.01				
無效空轉	mm	0.1以下				
靜態容許力矩	N·m	MP: 103 MY: 103 MR: 144				
馬達電源電壓		DC24V±10% 或DC48V±10%				
馬達部瞬間最大電流	A	5.2				
煞車	型式、電源電壓	無勵磁動作型, DC24V±10%				
	消耗功率	W				
	保持力	N	471	188	94	47

- ※1 () 為DC24V時之數值。
- ※2 可搬運重量會隨著加減速度或速度等而改變。
詳細請參閱第42頁。
- ※3 () 為DC24V時之最高速度值。
- ※4 最高速度可能會隨條件而降低。

【EBS-05G (適用控制器ECG)】

馬達	□42 步進馬達					
編碼器種類	無電池絕對編碼器增量式編碼器					
驅動方式	滾珠螺桿 φ12					
行程	mm	50~800				
螺桿導程	mm	2	5	10	20	
最大可搬運重量	kg	水平	45.0	40.0	27.5	18.3
		垂直	18.3	14.0	7.0	2.5
動作速度範圍	mm/s	2~120	6~290	12~500	25~850	
最大推壓力	N	550	220	110	55	
推壓動作速度範圍	mm/s	5~20	5~20	5~20	5~20	
重複精度	mm	±0.01				
無效空轉	mm	0.1以下				
靜態容許力矩	N·m	MP: 103 MY: 103 MR: 144				
馬達電源電壓		DC24V±10%				
馬達部瞬間最大電流	A	2.7				
煞車	型式、電源電壓	無勵磁動作型, DC24V±10%				
	消耗功率	W				
	保持力	N	420	168	84	42

- ※1 可搬運重量會隨著加減速度或速度等而改變。
詳細請參閱第44頁。
- ※2 最高速度可能會隨條件而降低。

【共用規格】

絕緣電阻	10MΩ、DC500V
耐電壓	AC500V 1分鐘
使用環境溫度、濕度	※ 0~40°C (避免結凍) 35~80%RH (避免結露)
保存環境溫度、濕度	-10~50°C (避免結凍) 35~80%RH (避免結露)
環境	避免腐蝕性氣體、爆炸性氣體及粉塵
保護結構	IP40

※ EBS-※G的使用環境溫度為10°C~40°C。

行程與最高速度

【EBS-05M (適用控制器ECR)】

螺桿 導程	電源 電壓	行程 (mm/s)						
		50~500	550	600	650	700	750	800
2	DC48V	130	120	120	105	95	80	70
	DC24V	70	70	70	70	70	70	70
5	DC48V	300	300	300	270	235	200	185
	DC24V	250	250	250	250	235	200	185
10	DC48V	700	625	625	540	475	415	370
	DC24V	600	600	600	540	475	415	370
20	DC48V	1100	1100	1100	1080	950	830	740
	DC24V	900	900	900	900	900	830	740

【EBS-05G (適用控制器ECG)】

螺桿 導程	電源 電壓	行程 (mm/s)				
		50~600	650	700	750	800
2	DC24V	120	105	95	80	70
5	DC24V	290	270	235	200	185
10	DC24V	500	500	475	415	370
20	DC24V	850	850	850	850	740

速度與可搬運重量

【EBS-05M (適用控制器ECR)】

• DC48V時

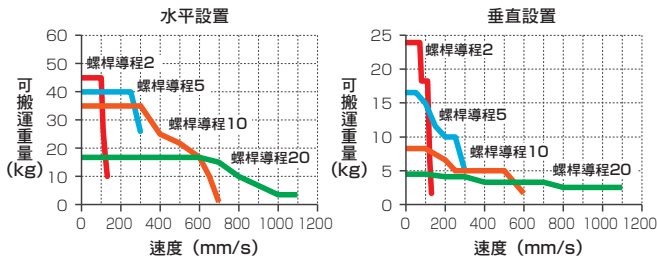

• DC24V時

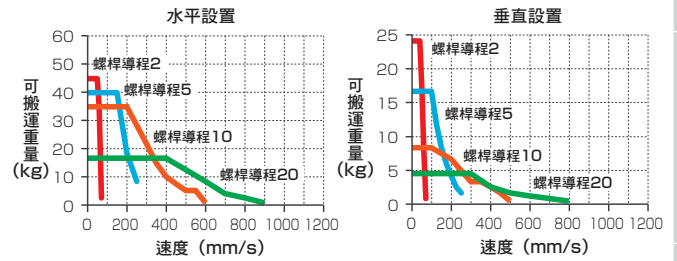

【EBS-05G (適用控制器ECG)】

• DC24V時

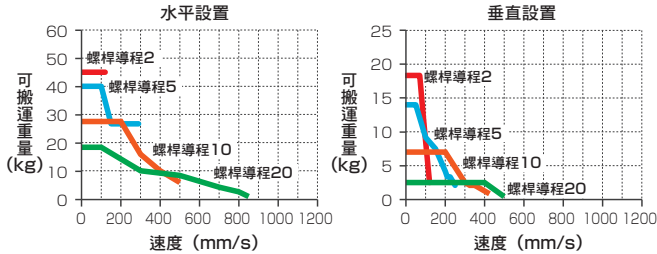

※ 若接通DC48V電源，可能導致破損。

※ 此為加減速度0.3G的情形。

※ 詳細情形請確認以下頁面。
ECR：第42頁
ECG：第44頁

推壓力

【EBS-05M (適用控制器ECR)】

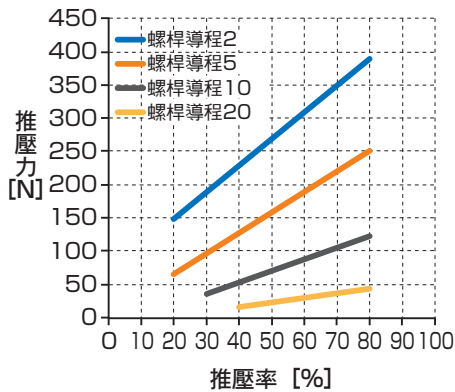

【EBS-05G (適用控制器ECG)】

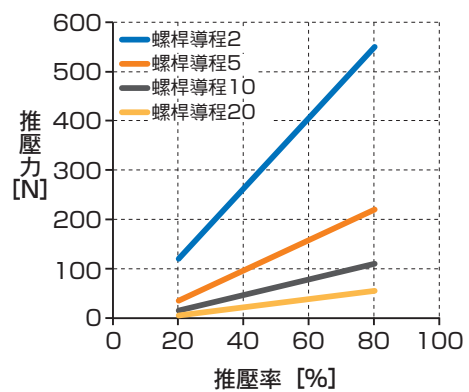

※ 上述的推壓力為參考值。數值可能會因推壓速度等條件而有偏差。

EBS-05※E

外形尺寸圖 馬達直型安裝

● EBS-05※E

※1 到滑台機械極限的動作範圍

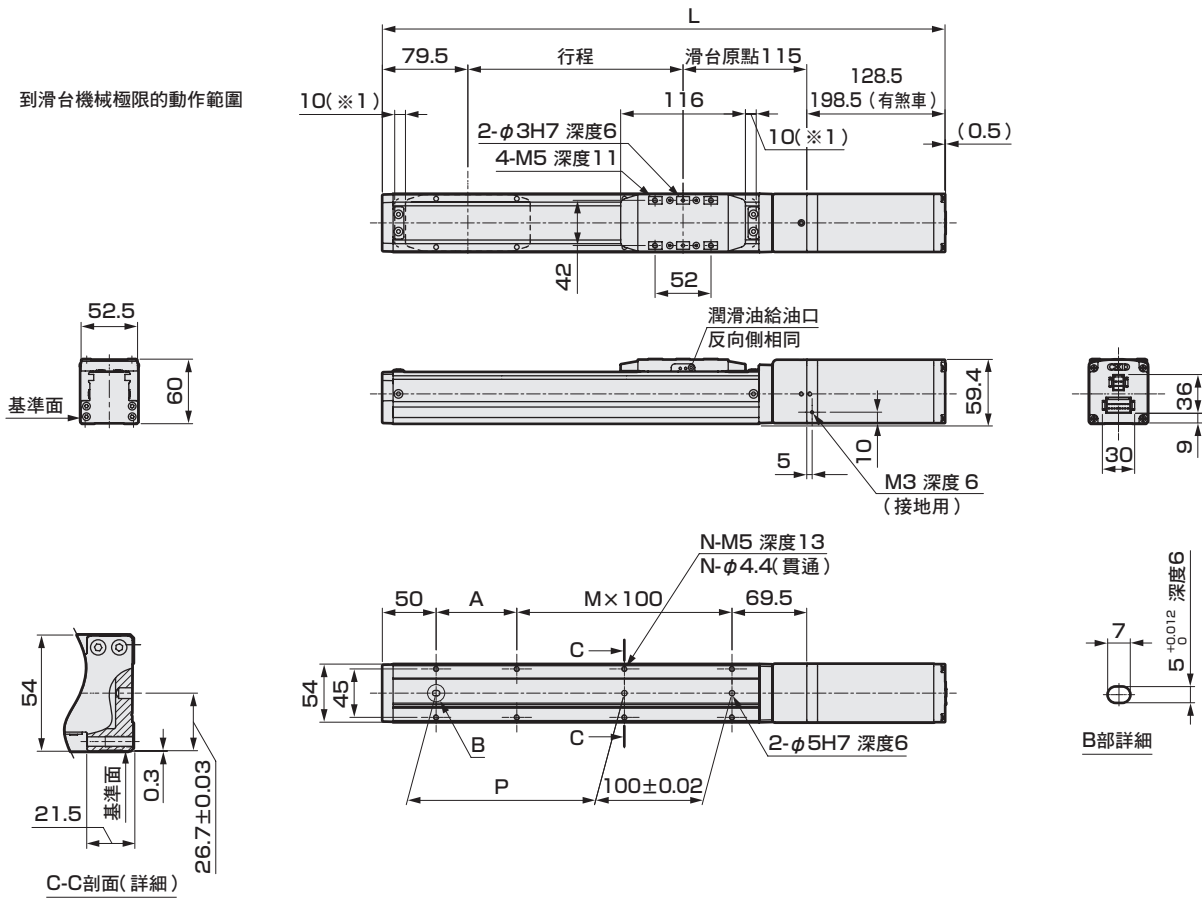

行程記號	0050	0100	0150	0200	0250	0300	0350	0400	0450	0500	0550	0600	0650	0700	0750	0800	
行程 (mm)	50	100	150	200	250	300	350	400	450	500	550	600	650	700	750	800	
L	無煞車	373	423	473	523	573	623	673	723	773	823	873	923	973	1023	1073	1123
	有煞車	443	493	543	593	643	693	743	793	843	893	943	993	1043	1093	1143	1193
A	25	75	25	75	25	75	25	75	25	75	25	75	25	75	25	75	
M	1	1	2	2	3	3	4	4	5	5	6	6	7	7	8	8	
N	6	6	8	8	10	10	12	12	14	14	16	16	18	18	20	20	
P	25	75	125	175	225	275	325	375	425	475	525	575	625	675	725	775	
重量 (kg)	無煞車	2.8	2.9	3.1	3.2	3.4	3.5	3.7	3.8	4.0	4.1	4.2	4.4	4.5	4.8	5.0	
	有煞車	3.5	3.6	3.8	3.9	4.1	4.2	4.4	4.5	4.7	4.8	4.9	5.1	5.2	5.4	5.5	5.7

使用注意事項

memo

EBS
(附馬達)

EBR
(附馬達)

ECR
(控制器)

ECG-A
(控制器)

使用注意事項

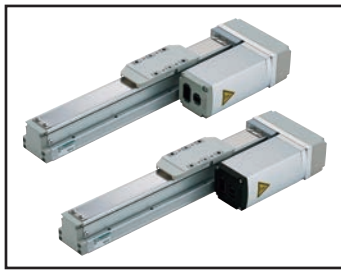

電動缸 滑塊型

EBS-05 ※ ※

馬達折返安裝型

- 42 步進馬達
- 無電池絕對編碼器
- 增量式編碼器



型號標示方法

EBS - 05 M R - 05 0300 N A N - C S03

A 主體尺寸
05 本體寬度54mm

B 適用控制器 ※1
M ECR
G ECG

C 馬達安裝方向 ※2
R 右折安裝
D 下折安裝
L 左折安裝

D 行程 ※2
0050 50mm
? (間距50mm)
0800 800mm

E 螺桿導程
02 2mm
05 5mm
10 10mm
20 20mm

F 煞車 ※3
N 無
B 有

G 編碼器 ※1
A 無電池絕對編碼器 (ECR用)
B 無電池絕對編碼器 (ECG用)
C 增量式編碼器 (ECG用)

H 中繼纜線 ※4

N00	無
S01	固定用纜線 1m
S03	固定用纜線 3m
S05	固定用纜線 5m
S10	固定用纜線 10m
R01	可動用纜線 1m
R03	可動用纜線 3m
R05	可動用纜線 5m
R10	可動用纜線 10m

※1 控制器請於第93頁或第105頁選擇。
選擇控制器ECR時編碼器為「A」，選擇ECG時編碼器可選擇「B」或「C」。
※2 選擇馬達安裝方向「D」時，行程選擇為「0250 (250mm)」~「0800 (800mm)」。
※3 垂直使用時請選擇「有」。
※4 中繼纜線的外形尺寸圖，ECR用請參閱第103頁，ECG用請參閱第116頁。

EAR對象產品 (安裝EAR99產品)

規格

【EBS-05M (適用控制器ECR)】

馬達	□42 步進馬達					
編碼器種類	無電池絕對編碼器					
驅動方式	滾珠螺桿 φ12					
行程	mm	50~800				
螺桿導程	mm	2	5	10	20	
最大可搬運重量	kg	水平	45(45)	40(40)	35(35)	16.6(16.6)
		垂直	24(24)	16.6(16.6)	8.3(8.3)	4.5(4.5)
動作速度範圍	mm/s	※1※2	2~130	6~300	12~600	25~1100
		※3※4	(70)	(250)	(500)	(900)
最大推壓力	N		385	250	121	44
推壓動作速度範圍	mm/s		5~25	5~25	5~30	5~30
重複精度	mm		±0.01			
無效空轉	mm		0.1以下			
靜態容許力矩	N·m		MP: 103	MY: 103	MR: 144	
馬達電源電壓			DC24V±10% 或DC48V±10%			
馬達部瞬間最大電流	A		5.2			
煞車	型式、電源電壓		無勵磁動作型, DC24V±10%			
	消耗功率	W	7			
	保持力	N	471	188	94	47

- ※1 () 為DC24V時之數值。
 ※2 可搬運重量會隨著加減速度或速度等而改變。
 詳細請參閱第42頁。
 ※3 () 為DC24V時之最高速度值。
 ※4 最高速度可能會隨條件而降低。

【EBS-05G (適用控制器ECG)】

馬達	□42 步進馬達					
編碼器種類	無電池絕對編碼器增量式編碼器					
驅動方式	滾珠螺桿 φ12					
行程	mm	50~800				
螺桿導程	mm	2	5	10	20	
最大可搬運重量	kg	水平	45.0	40.0	27.5	18.3
		垂直	18.3	10.0	3.3	0.8
動作速度範圍	mm/s	※1	2~100	6~250	12~400	25~700
		※2	2~100	6~250	12~400	25~700
最大推壓力	N		550	220	110	55
推壓動作速度範圍	mm/s		5~20	5~20	5~20	5~20
重複精度	mm		±0.01			
無效空轉	mm		0.1以下			
靜態容許力矩	N·m		MP: 103	MY: 103	MR: 144	
馬達電源電壓			DC24V±10%			
馬達部瞬間最大電流	A		2.7			
煞車	型式、電源電壓		無勵磁動作型, DC24V±10%			
	消耗功率	W	6.1			
	保持力	N	420	168	84	42

- ※1 可搬運重量會隨著加減速度或速度等而改變。
 詳細請參閱第44頁。
 ※2 最高速度可能會隨條件而降低。

【共用規格】

絕緣電阻	10MΩ、DC500V
耐電壓	AC500V 1分鐘
使用環境溫度、濕度	※ 0~40°C (避免結凍) 35~80%RH (避免結露)
保存環境溫度、濕度	-10~50°C (避免結凍) 35~80%RH (避免結露)
環境	避免腐蝕性氣體、爆炸性氣體及粉塵
保護結構	IP40

※ EBS-※G的使用環境溫度為10°C~40°C。

行程與最高速度

【EBS-05M (適用控制器ECR)】

螺桿 導程	電源 電壓	行程 (mm/s)						
		50~500	550	600	650	700	750	800
2	DC48V	130	120	120	105	95	80	70
	DC24V	70	70	70	70	70	70	70
5	DC48V	300	300	300	270	235	200	185
	DC24V	250	250	250	250	235	200	185
10	DC48V	600	600	600	540	475	415	370
	DC24V	500	500	500	500	475	415	370
20	DC48V	1100	1100	1100	1080	950	830	740
	DC24V	900	900	900	900	900	830	740

【EBS-05G (適用控制器ECG)】

螺桿 導程	電源 電壓	行程 (mm/s)			
		50~650	700	750	800
2	DC24V	100	95	80	70
5	DC24V	250	235	200	185
10	DC24V	400	400	400	370
20	DC24V	700	700	700	700

速度與可搬運重量

【EBS-05M (適用控制器ECR)】

• DC48V時

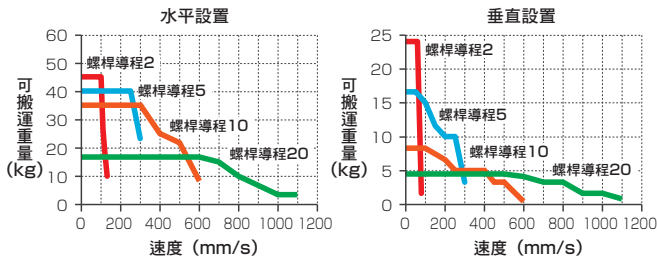

• DC24V時

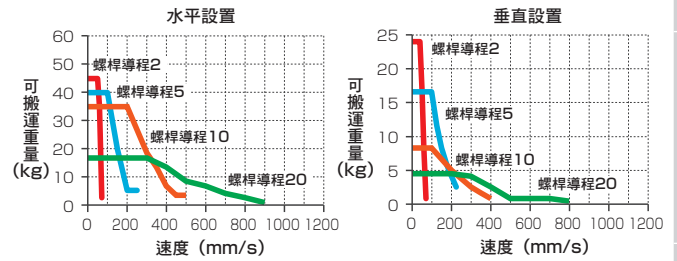

【EBS-05G (適用控制器ECG)】

• DC24V時

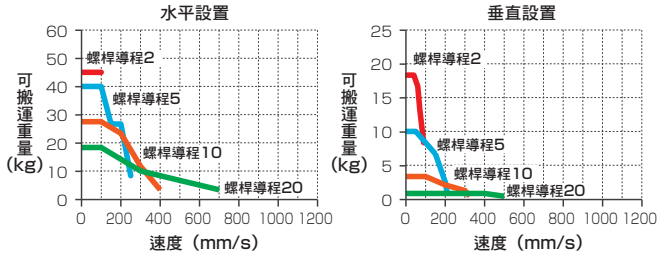

※ 若接通DC48V電源，可能導致破損。

※ 此為加減速度0.3G的情形。

※ 詳細情形請確認以下頁面。
ECR：第42頁
ECG：第44頁

推壓力

【EBS-05M (適用控制器ECR)】

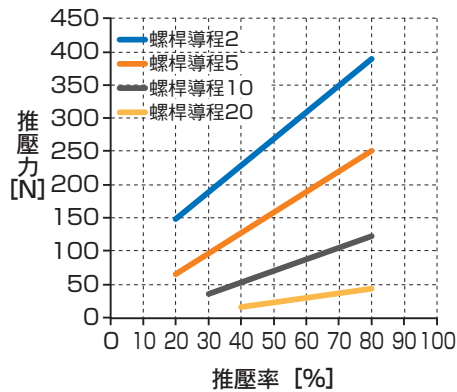

【EBS-05G (適用控制器ECG)】

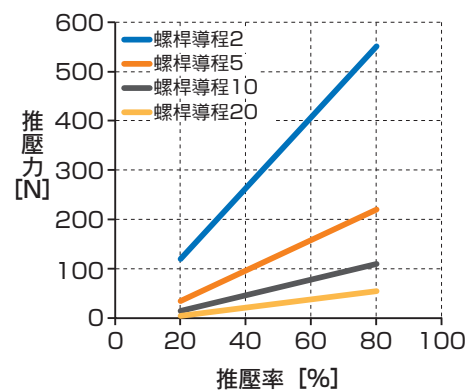

※ 上述的推壓力為參考值。數值可能會因推壓速度等條件而有偏差。

EBS-05※※

外形尺寸圖 馬達右折安裝

● EBS-05※R

※1 到滑台機械極限的動作範圍

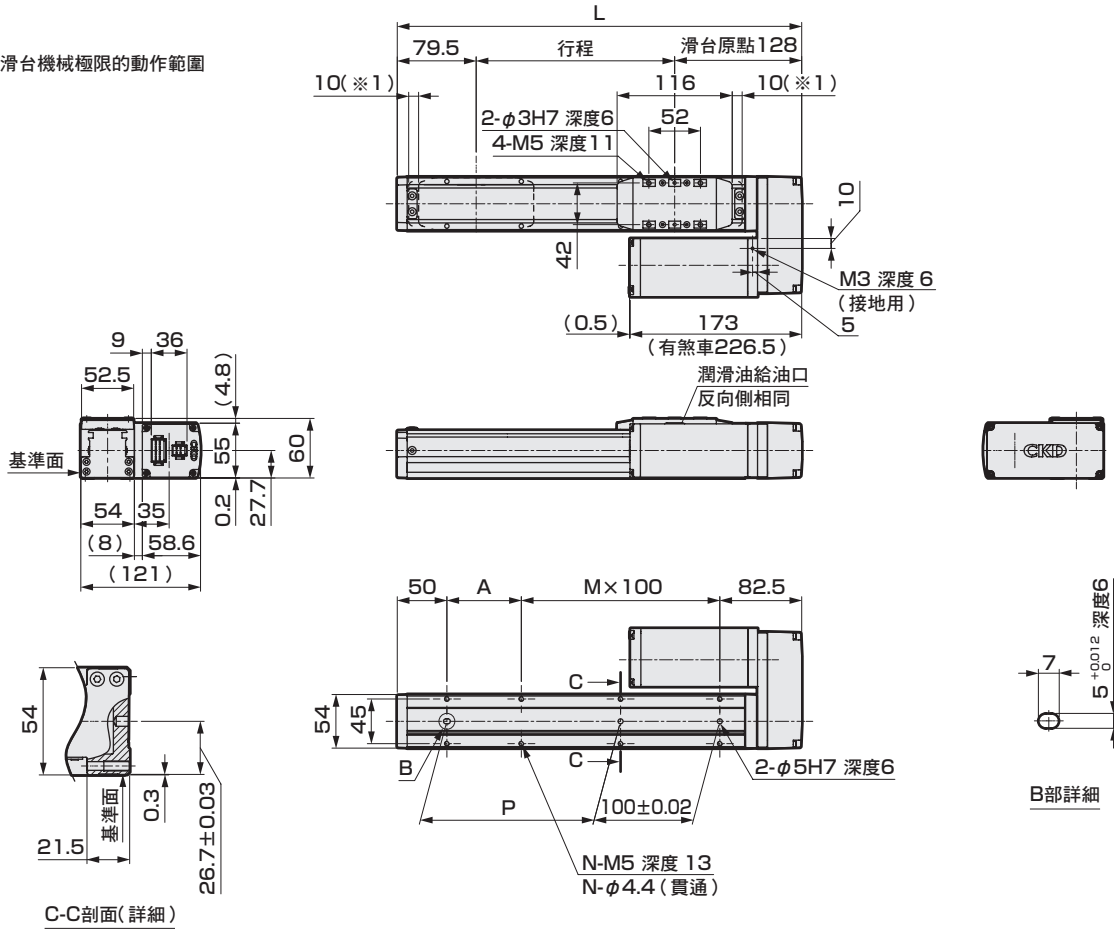

行程記號	0050	0100	0150	0200	0250	0300	0350	0400	0450	0500	0550	0600	0650	0700	0750	0800	
行程 (mm)	50	100	150	200	250	300	350	400	450	500	550	600	650	700	750	800	
L	257.5	307.5	357.5	407.5	457.5	507.5	557.5	607.5	657.5	707.5	757.5	807.5	857.5	907.5	957.5	1007.5	
A	25	75	25	75	25	75	25	75	25	75	25	75	25	75	25	75	
M	1	1	2	2	3	3	4	4	5	5	6	6	7	7	8	8	
N	6	6	8	8	10	10	12	12	14	14	16	16	18	18	20	20	
P	25	75	125	175	225	275	325	375	425	475	525	575	625	675	725	775	
重量 (kg)	無煞車	2.7	2.8	3.0	3.1	3.4	3.5	3.6	3.8	3.9	4.0	4.2	4.3	4.5	4.6	4.7	5.1
	有煞車	3.4	3.5	3.7	3.8	4.1	4.2	4.3	4.5	4.6	4.7	4.9	5.0	5.2	5.3	5.4	5.8

外形尺寸圖 馬達下折安裝

● EBS-05※D

※1 到滑台機械極限的動作範圍

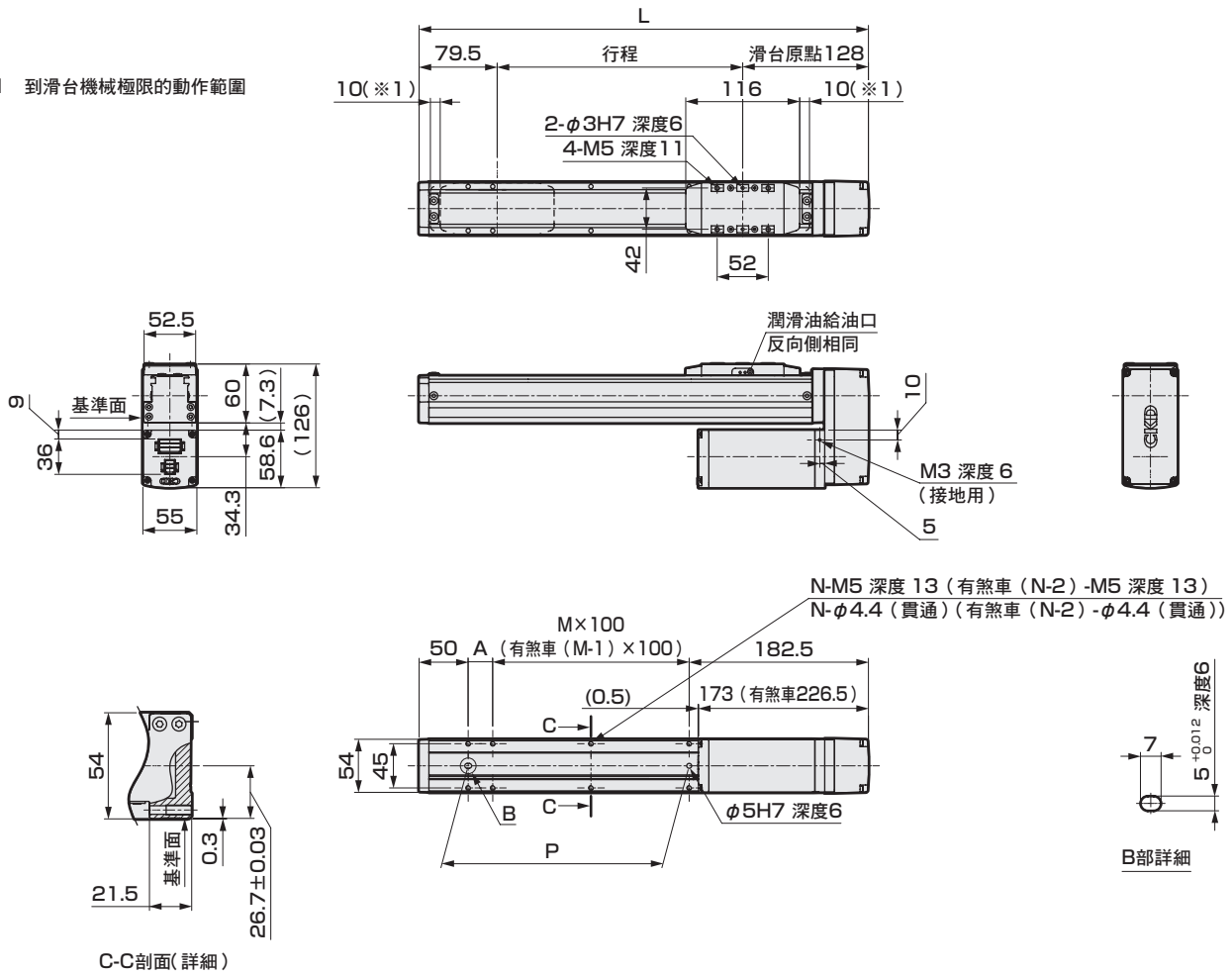

行程記號	0250	0300	0350	0400	0450	0500	0550	0600	0650	0700	0750	0800
行程 (mm)	250	300	350	400	450	500	550	600	650	700	750	800
L	457.5	507.5	557.5	607.5	657.5	707.5	757.5	807.5	857.5	907.5	957.5	1007.5
A	25	75	25	75	25	75	25	75	25	75	25	75
M	2	2	3	3	4	4	5	5	6	6	7	7
N	8	8	10	10	12	12	14	14	16	16	18	18
P	225	275	325	375	425	475	525	575	625	675	725	775
重量 (kg)	無煞車	3.4	3.5	3.6	3.8	3.9	4.0	4.2	4.3	4.5	4.6	5.1
	有煞車	4.1	4.2	4.3	4.5	4.6	4.7	4.9	5.0	5.2	5.3	5.8

EBS
(附馬達)

EBR
(附馬達)

ECR
(控制器)

ECC-A
(控制器)

使用注意事項

EBS-05※※

外形尺寸圖 馬達左折安裝

● EBS-05※L

※1 到滑台機械極限的動作範圍

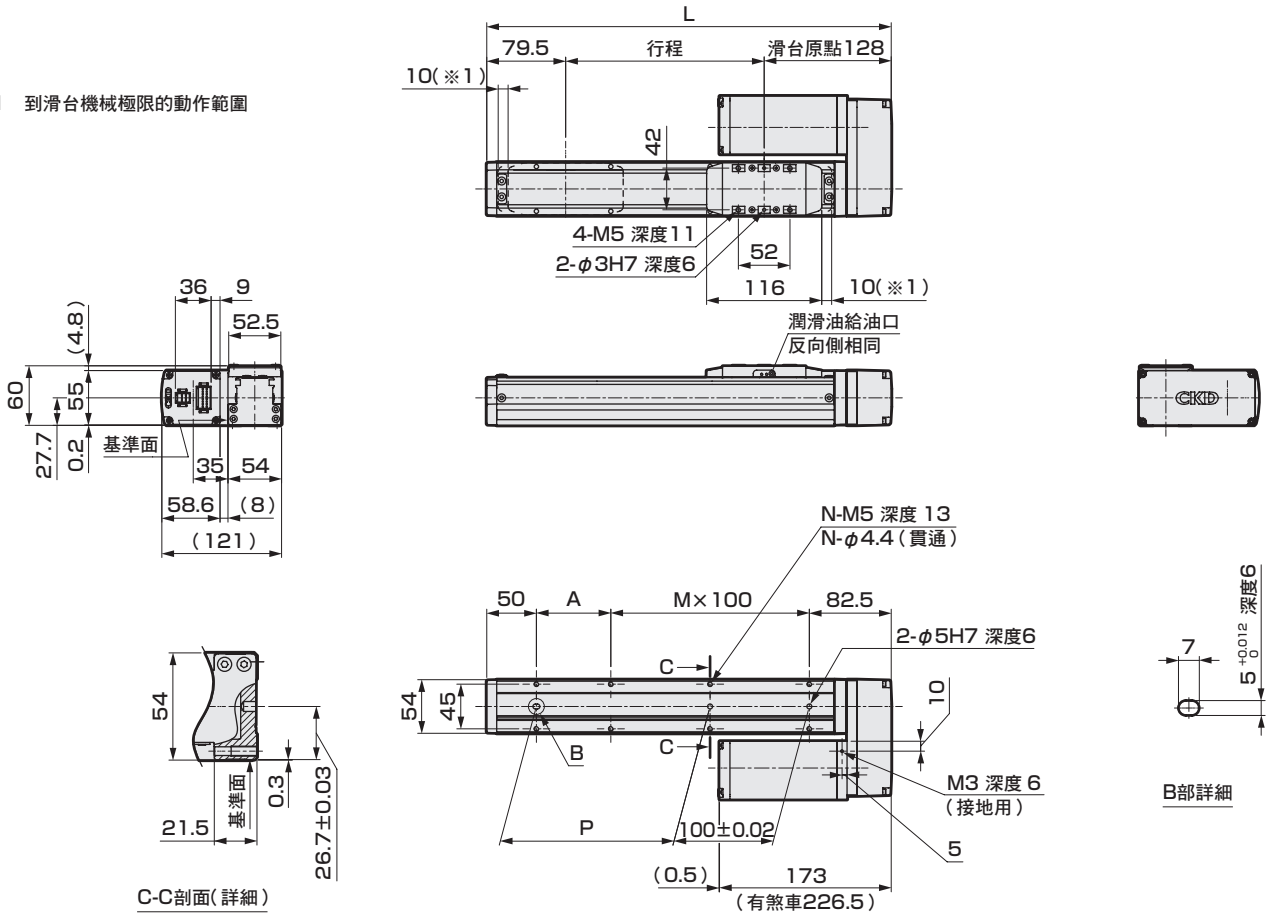

行程記號	0050	0100	0150	0200	0250	0300	0350	0400	0450	0500	0550	0600	0650	0700	0750	0800
行程 (mm)	50	100	150	200	250	300	350	400	450	500	550	600	650	700	750	800
L	257.5	307.5	357.5	407.5	457.5	507.5	557.5	607.5	657.5	707.5	757.5	807.5	857.5	907.5	957.5	1007.5
A	25	75	25	75	25	75	25	75	25	75	25	75	25	75	25	75
M	1	1	2	2	3	3	4	4	5	5	6	6	7	7	8	8
N	6	6	8	8	10	10	12	12	14	14	16	16	18	18	20	20
P	25	75	125	175	225	275	325	375	425	475	525	575	625	675	725	775
重量 (kg)	無煞車	2.7	2.8	3.0	3.1	3.4	3.5	3.6	3.8	3.9	4.0	4.2	4.3	4.5	4.6	5.1
	有煞車	3.4	3.5	3.7	3.8	4.1	4.2	4.3	4.5	4.6	4.7	4.9	5.0	5.2	5.3	5.4

memo

EBS
(附馬達)

EBR
(附馬達)

ECR
(控制器)

ECG-A
(控制器)

使用注意事項

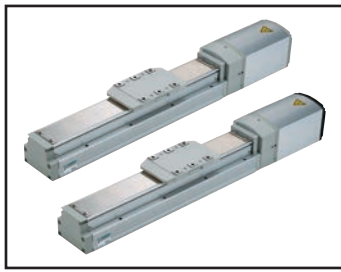

電動缸 滑塊型

EBS-08※E

馬達直型安裝型

- 56 步進馬達
- 無電池絕對編碼器
- 增量式編碼器



型號標示方法

EBS - 08 M E - 05 0300 N A N - C S03

A 主體尺寸 08 本體寬度82mm	B 編碼器 ※1 A 無電池絕對編碼器 (ECR用) B 無電池絕對編碼器 (ECG用) C 增量式編碼器 (ECG用)	C 馬達安裝方向 E 直型安裝	D 螺桿導程 05 5mm 10 10mm 20 20mm	E 行程 0050 50mm ? (間距50mm) 1100 1100mm	F 煞車 ※2 N 無 B 有	H 中繼纜線 ※3																		
適用控制器 ※1 M ECR G ECG						<table border="1"> <tr><td>N00</td><td>無</td></tr> <tr><td>S01</td><td>固定用纜線 1m</td></tr> <tr><td>S03</td><td>固定用纜線 3m</td></tr> <tr><td>S05</td><td>固定用纜線 5m</td></tr> <tr><td>S10</td><td>固定用纜線 10m</td></tr> <tr><td>R01</td><td>可動用纜線 1m</td></tr> <tr><td>R03</td><td>可動用纜線 3m</td></tr> <tr><td>R05</td><td>可動用纜線 5m</td></tr> <tr><td>R10</td><td>可動用纜線 10m</td></tr> </table>	N00	無	S01	固定用纜線 1m	S03	固定用纜線 3m	S05	固定用纜線 5m	S10	固定用纜線 10m	R01	可動用纜線 1m	R03	可動用纜線 3m	R05	可動用纜線 5m	R10	可動用纜線 10m
N00	無																							
S01	固定用纜線 1m																							
S03	固定用纜線 3m																							
S05	固定用纜線 5m																							
S10	固定用纜線 10m																							
R01	可動用纜線 1m																							
R03	可動用纜線 3m																							
R05	可動用纜線 5m																							
R10	可動用纜線 10m																							

※1 控制器請於第93頁或第105頁選擇。
選擇控制器ECR時編碼器為「A」，選擇ECG時編碼器可選擇「B」或「C」。
※2 垂直使用時請選擇「有」。
※3 中繼纜線的外形尺寸圖，ECR用請參閱第103頁，ECG用請參閱第116頁。

EAR對象產品 (安裝EAR99產品)

規格

[EBS-08M (適用控制器ECR)]

馬達	□56 步進馬達		
編碼器種類	無電池絕對編碼器		
驅動方式	滾珠螺桿 φ16		
行程	mm	50~1100	
螺桿導程	mm	5	10 20
最大可搬運重量	kg	水平	80(80) 70(70) 43.3(43.3)
		垂直	40(38.3) 18.3(18.3) 10(10)
動作速度範圍	mm/s	6~250 (150) 12~550 (300) 25~1100 (600)	
最大推壓力	N	970 477 250	
推壓動作速度範圍	mm/s	5~25 5~30 5~30	
重複精度	mm	±0.01	
無效空轉	mm	0.1以下	
靜態容許力矩	N·m	MP: 203 MY: 203 MR: 336	
馬達電源電壓	DC24V±10% 或DC48V±10%		
馬達部瞬間最大電流	A	8.6	
煞車	型式、電源電壓	無勵磁動作型, DC24V±10%	
	消耗功率	W 8	
	保持力	N	754 377 188

- ※1 () 為DC24V時之數值。
- ※2 可搬運重量會隨著加減速度或速度等而改變。詳細請參閱第42頁。
- ※3 () 為DC24V時之最高速度值。
- ※4 最高速度可能會隨條件而降低。

[EBS-08G (適用控制器ECG)]

馬達	□56 步進馬達		
編碼器種類	無電池絕對編碼器 增量式編碼器		
驅動方式	滾珠螺桿 φ16		
行程	mm	50~1100	
螺桿導程	mm	5	10 20
最大可搬運重量	kg	水平	80.0 70.0 30.0
		垂直	43.3 28.3 3.3
動作速度範圍	mm/s	6~150 12~250 25~500	
最大推壓力	N	965 482 241	
推壓動作速度範圍	mm/s	5~20 5~20 5~20	
重複精度	mm	±0.01	
無效空轉	mm	0.1以下	
靜態容許力矩	N·m	MP: 203 MY: 203 MR: 336	
馬達電源電壓	DC24V±10%		
馬達部瞬間最大電流	A	4.0	
煞車	型式、電源電壓	無勵磁動作型, DC24V±10%	
	消耗功率	W 7.2	
	保持力	N	768 384 192

- ※1 可搬運重量會隨著加減速度或速度等而改變。詳細請參閱第44頁。
- ※2 最高速度可能會隨條件而降低。

[共用規格]

絕緣電阻	10MΩ、DC500V
耐電壓	AC500V 1分鐘
使用環境溫度、濕度	※ 0~40°C (避免結凍) 35~80%RH (避免結露)
保存環境溫度、濕度	-10~50°C (避免結凍) 35~80%RH (避免結露)
環境	避免腐蝕性氣體、爆炸性氣體及粉塵
保護結構	IP40

※ EBS-※G的使用環境溫度為10°C~40°C。

行程與最高速度

【EBS-08M (適用控制器ECR)】

螺桿 導程	電源 電壓	行程 (mm/s)										
		50~600	650	700	750	800	850	900	950	1000	1050	1100
5	DC48V	250	250	250	250	220	200	180	135	120	110	100
	DC24V	150	150	150	150	150	150	150	135	120	110	100
10	DC48V	550	550	550	510	450	410	370	270	240	225	200
	DC24V	300	300	300	300	300	300	300	270	240	225	200
20	DC48V	1100	1000	1000	1000	910	820	740	540	490	450	410
	DC24V	600	600	600	600	600	600	600	540	490	450	410

【EBS-08G (適用控制器ECG)】

螺桿 導程	電源 電壓	行程 (mm/s)				
		50~900	950	1000	1050	1100
5	DC24V	150	135	120	110	100
10	DC24V	250	250	240	225	200
20	DC24V	500	500	490	450	410

速度與可搬運重量

【EBS-08M (適用控制器ECR)】

• DC48V時

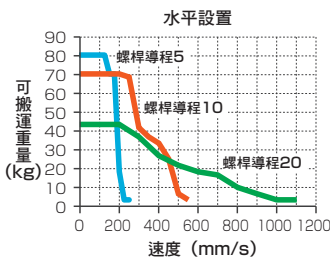

• DC24V時

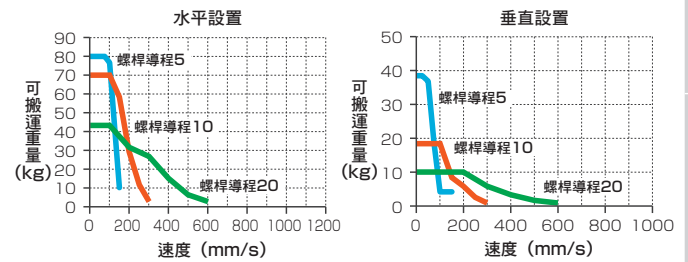

【EBS-08G (適用控制器ECG)】

• DC24V時

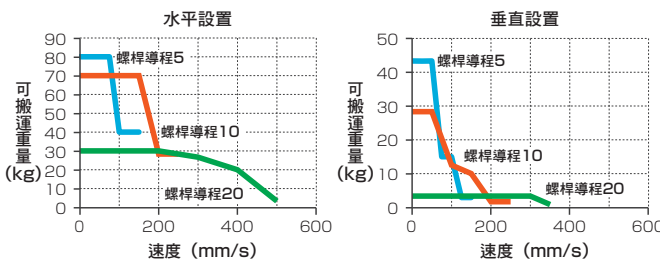

※ 此為加減速度0.3G的情形。

※ 詳細情形請確認以下頁面。

ECR：第42頁

ECG：第44頁

※ 若接通DC48V電源，可能導致破損。

推壓力

【EBS-08M (適用控制器ECR)】

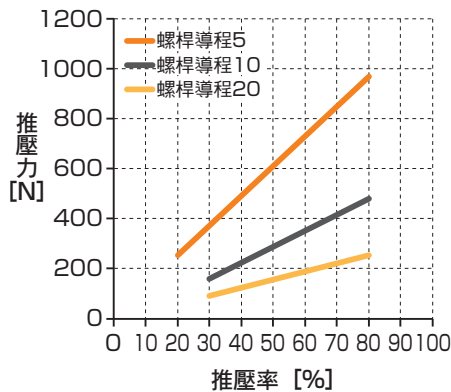

【EBS-08G (適用控制器ECG)】

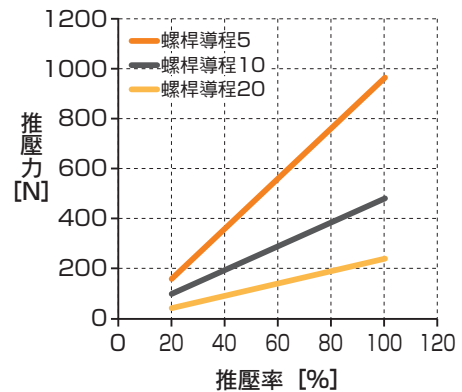

※ 上述的推壓力為參考值。數值可能會因推壓速度等條件而有偏差。

memo

EBS
(附馬達)

EBR
(附馬達)

ECR
(控制器)

ECG-A
(控制器)

使用注意事項

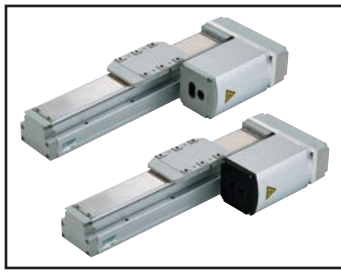

電動缸 滑塊型

EBS-08 ※ ※

馬達折返安裝型

- 56 步進馬達
- 無電池絕對編碼器
- 增量式編碼器



型號標示方法

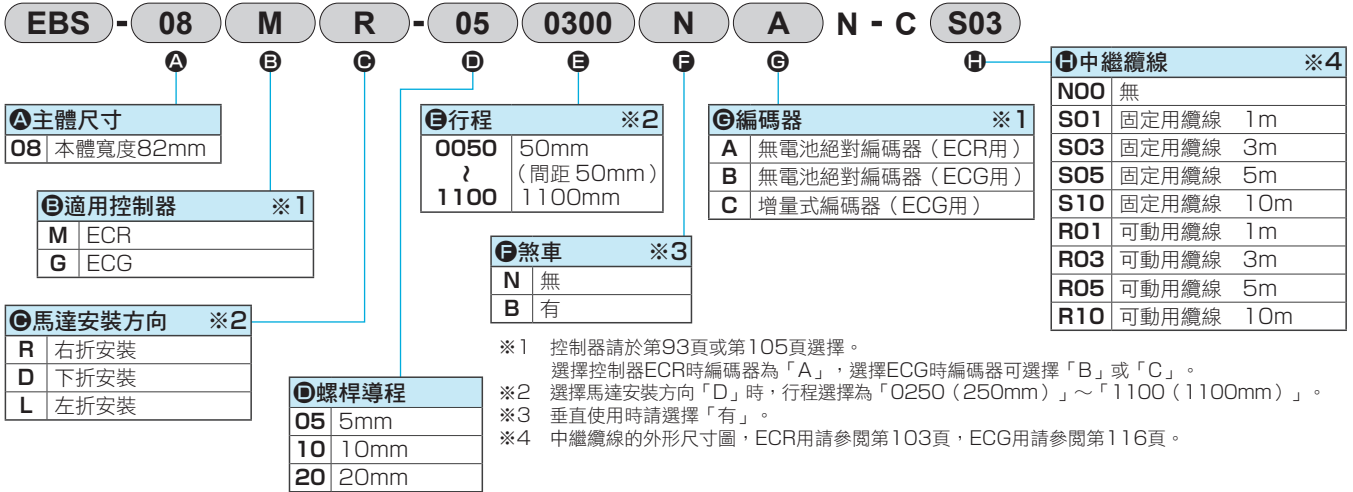

EAR對象產品 (安裝EAR99產品)

規格

【EBS-08M (適用控制器ECR)】

馬達	□56 步進馬達		
編碼器種類	無電池絕對編碼器		
驅動方式	滾珠螺桿 φ16		
行程	mm	50~1100	
螺桿導程	mm	5	10 20
最大可搬運重量	kg	水平	80 (80) 70 (70) 43.3(43.3)
		垂直	40 (36.6) 18.3(16.6) 8.3 (8.3)
動作速度範圍	mm/s	※3※4	6~225 12~550 25~1000
			(100) (300) (500)
最大推壓力	N	970	477 250
推壓動作速度範圍	mm/s	5~25	5~30 5~30
重複精度	mm	±0.01	
無效空轉	mm	0.1以下	
靜態容許力矩	N·m	MP: 203 MY: 203 MR: 336	
馬達電源電壓	DC24V±10% 或DC48V±10%		
馬達部瞬間最大電流	A	8.6	
煞車	型式、電源電壓	無勵磁動作型, DC24V±10%	
	消耗功率	W 8	
	保持力	N	754 377 188

- ※1 () 為DC24V時之數值。
- ※2 可搬運重量會隨著加減速度或速度等而改變。
詳細請參閱第42頁。
- ※3 () 為DC24V時之最高速度值。
- ※4 最高速度可能會隨條件而降低。

【EBS-08G (適用控制器ECG)】

馬達	□56 步進馬達		
編碼器種類	無電池絕對編碼器 增量式編碼器		
驅動方式	滾珠螺桿 φ16		
行程	mm	50~1100	
螺桿導程	mm	5	10 20
最大可搬運重量	kg	水平	80.0 70.0 30.0
		垂直	33.3 18.3 3.3
動作速度範圍	mm/s	※2	6~125 12~250 25~400
最大推壓力	N	965	482 241
推壓動作速度範圍	mm/s	5~20	5~20 5~20
重複精度	mm	±0.01	
無效空轉	mm	0.1以下	
靜態容許力矩	N·m	MP: 203 MY: 203 MR: 336	
馬達電源電壓	DC24V±10%		
馬達部瞬間最大電流	A	4.0	
煞車	型式、電源電壓	無勵磁動作型, DC24V±10%	
	消耗功率	W 7.2	
	保持力	N	768 384 192

- ※1 可搬運重量會隨著加減速度或速度等而改變。
詳細請參閱第44頁。
- ※2 最高速度可能會隨條件而降低。

【共用規格】

絕緣電阻	10MΩ、DC500V
耐電壓	AC500V 1分鐘
使用環境溫度、濕度	※ 0~40°C (避免結凍) 35~80%RH (避免結露)
保存環境溫度、濕度	-10~50°C (避免結凍) 35~80%RH (避免結露)
環境	避免腐蝕性氣體、爆炸性氣體及粉塵
保護結構	IP40

※ 適用控制器ECG的使用環境溫度為10°C~40°C。

行程與最高速度

【EBS-08M (適用控制器ECR)】

螺桿 導程	電源 電壓	行程 (mm/s)								
		50~700	750	800	850	900	950	1000	1050	1100
5	DC48V	225	225	220	200	180	135	120	110	100
	DC24V	100	100	100	100	100	100	100	100	100
10	DC48V	550	510	450	410	370	270	240	225	200
	DC24V	300	300	300	300	300	270	240	225	200
20	DC48V	1000	1000	910	820	740	540	490	450	410
	DC24V	500	500	500	500	500	500	490	450	410

【EBS-08G (適用控制器ECG)】

螺桿 導程	電源 電壓	行程 (mm/s)			
		50~600	1000	1050	1100
5	DC24V	125	120	110	100
10	DC24V	250	240	225	200
20	DC24V	400	400	400	400

速度與可搬運重量

【EBS-08M (適用控制器ECR)】

• DC48V時

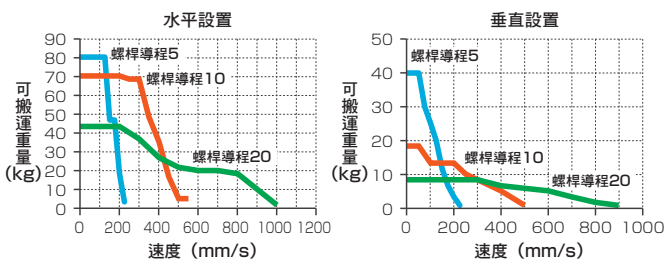

• DC24V時

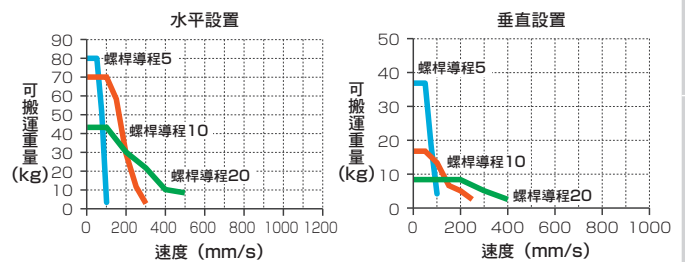

【EBS-08G (適用控制器ECG)】

• DC24V時

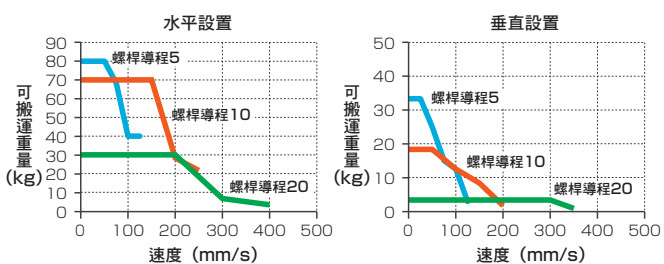

※ 若接通DC48V電源，可能導致破損。

※ 此為加減速度0.3G的情形。

※ 詳細情形請確認以下頁面。
ECR：第42頁
ECG：第44頁

推壓力

【EBS-08M (適用控制器ECR)】

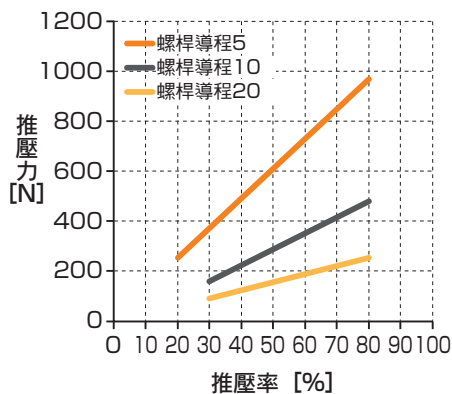

【EBS-08G (適用控制器ECG)】

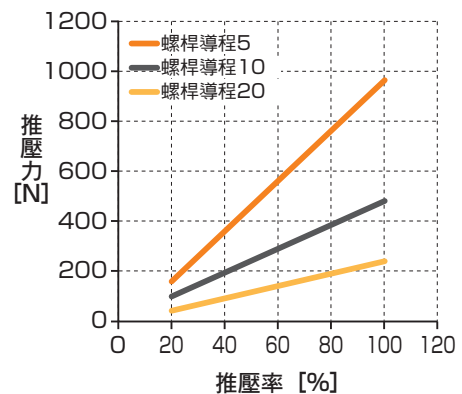

※ 上述的推壓力為參考值。數值可能會因推壓速度等條件而有偏差。

EBS-08※※

外形尺寸圖 馬達右折安裝

● EBS-08※R

※1 到滑台機械極限的動作範圍

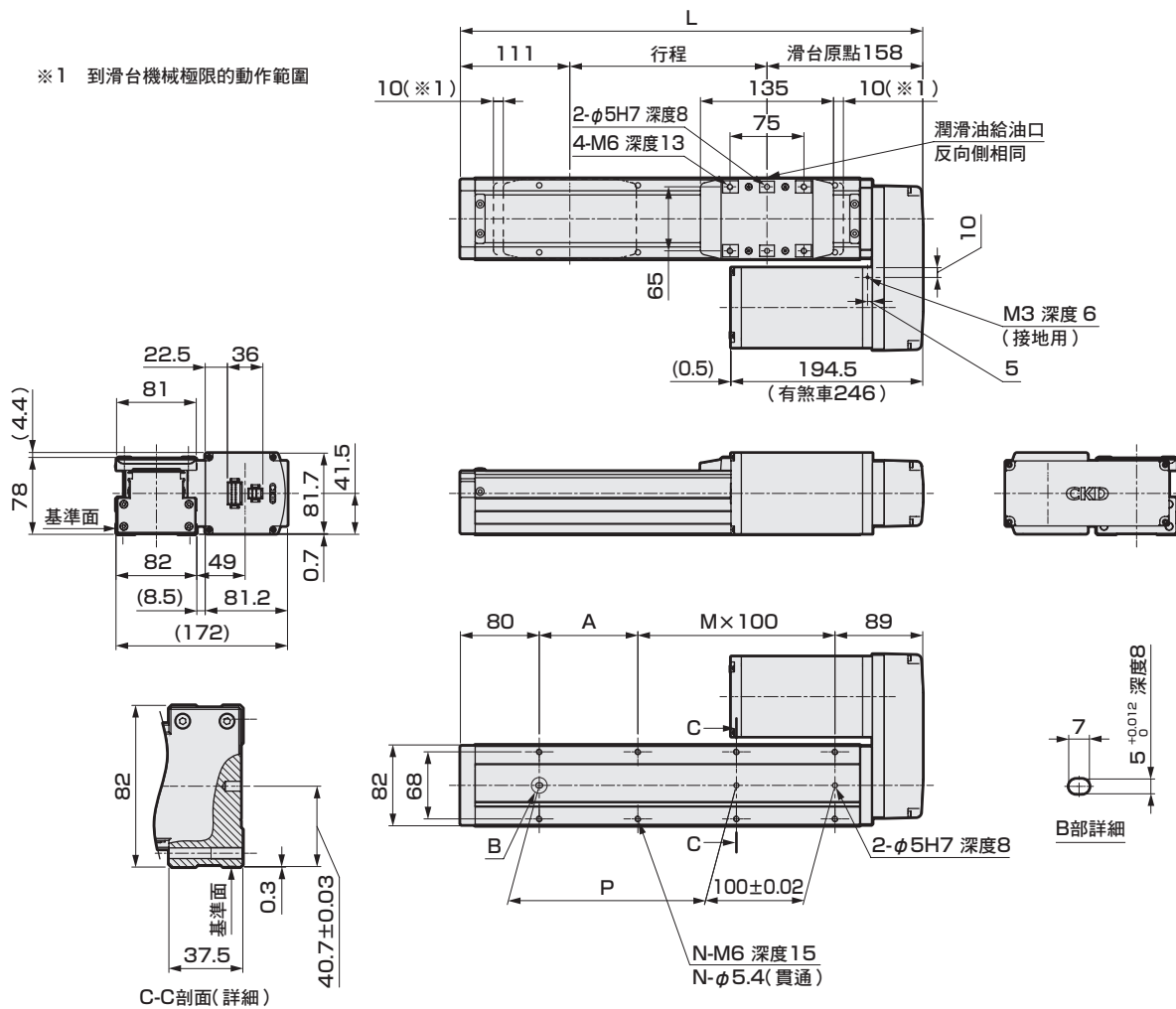

行程記號	0050	0100	0150	0200	0250	0300	0350	0400	0450	0500	0550	0600	0650	0700	0750	0800
行程 (mm)	50	100	150	200	250	300	350	400	450	500	550	600	650	700	750	800
L	319	369	419	469	519	569	619	669	719	769	819	869	919	969	1019	1069
A	50	100	50	100	50	100	50	100	50	100	50	100	50	100	50	100
M	1	1	2	2	3	3	4	4	5	5	6	6	7	7	8	8
N	6	6	8	8	10	10	12	12	14	14	16	16	18	18	20	20
P	50	100	150	200	250	300	350	400	450	500	550	600	650	700	750	800
重量 (kg)	無煞車	5.7	6.1	6.5	6.8	7.2	7.5	7.8	8.2	8.5	8.8	9.2	9.5	9.9	10.2	10.5
	有煞車	7.0	7.4	7.8	8.1	8.5	8.8	9.1	9.5	9.8	10.1	10.5	10.8	11.2	11.5	11.8

行程記號	0850	0900	0950	1000	1050	1100
行程 (mm)	850	900	950	1000	1050	1100
L	1119	1169	1219	1269	1319	1369
A	50	100	50	100	50	100
M	9	9	10	10	11	11
N	22	22	24	24	26	26
P	850	900	950	1000	1050	1100
重量 (kg)	無煞車	11.2	11.4	11.8	12.1	12.5
	有煞車	12.5	12.7	13.1	13.4	13.8

使用注意事項

外形尺寸圖 馬達下折安裝

● EBS-08※D

※1 到滑台機械極限的動作範圍

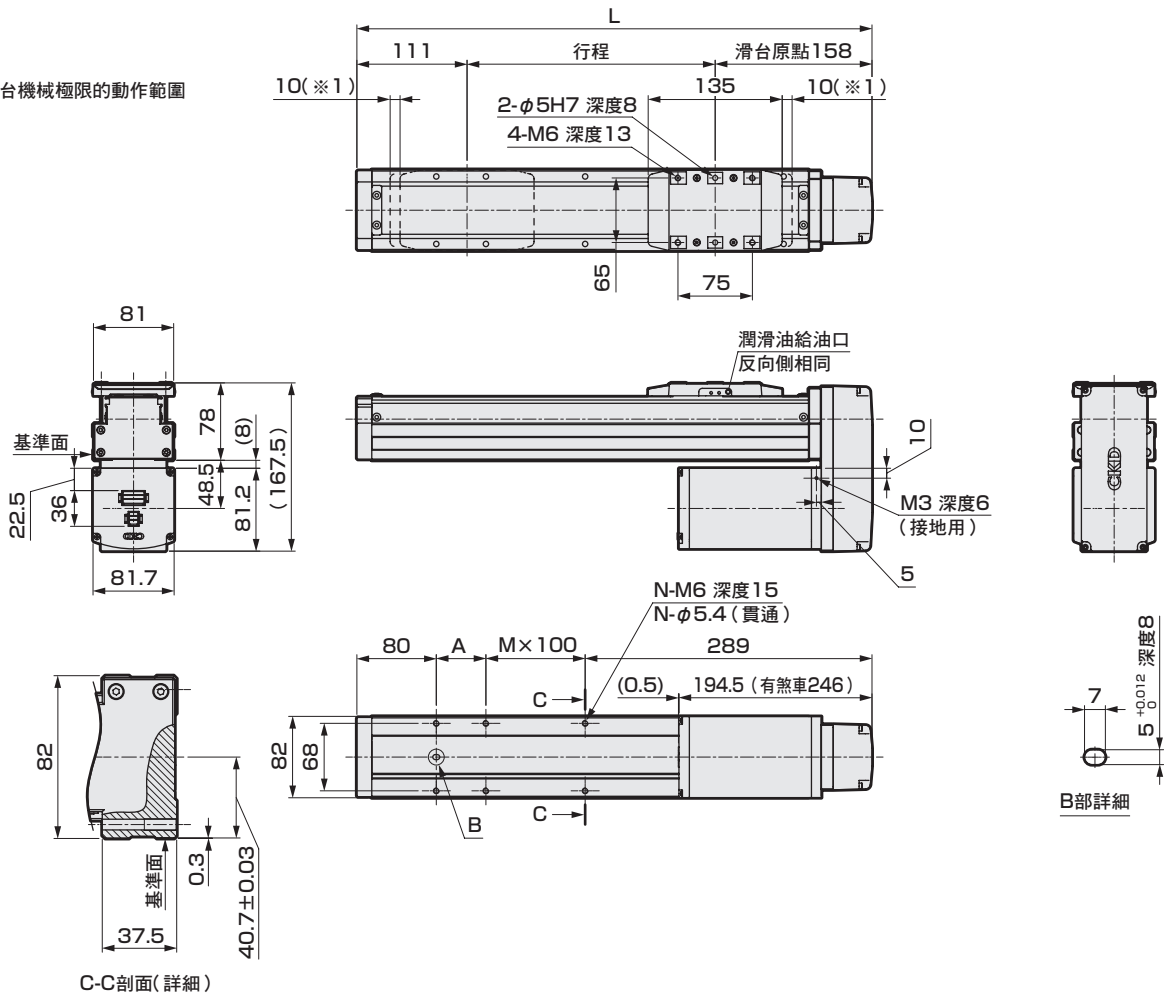

行程記號	0250	0300	0350	0400	0450	0500	0550	0600	0650	0700	0750	0800	0850	0900	0950	1000	
行程 (mm)	250	300	350	400	450	500	550	600	650	700	750	800	850	900	950	1000	
L	519	569	619	669	719	769	819	869	919	969	1019	1069	1119	1169	1219	1269	
A	50	100	50	100	50	100	50	100	50	100	50	100	50	100	50	100	
M	1	1	2	2	3	3	4	4	5	5	6	6	7	7	8	8	
N	6	6	8	8	10	10	12	12	14	14	16	16	18	18	20	20	
重量 (kg)	無煞車	7.2	7.5	7.8	8.2	8.5	8.8	9.2	9.5	9.9	10.2	10.5	10.8	11.2	11.4	11.8	12.1
	有煞車	8.5	8.8	9.1	9.5	9.8	10.1	10.5	10.8	11.2	11.5	11.8	12.1	12.5	12.7	13.1	13.4

行程記號	1050	1100	
行程 (mm)	1050	1100	
L	1319	1369	
A	50	100	
M	9	9	
N	22	22	
重量 (kg)	無煞車	12.5	12.9
	有煞車	13.8	14.2

EBS
(附馬達)

EBR
(附馬達)

ECR
(控制器)

ECG-A
(控制器)

使用注意事項

EBS-08※※

外形尺寸圖 馬達左折安裝

● EBS-08※L

※1 到滑台機械極限的動作範圍

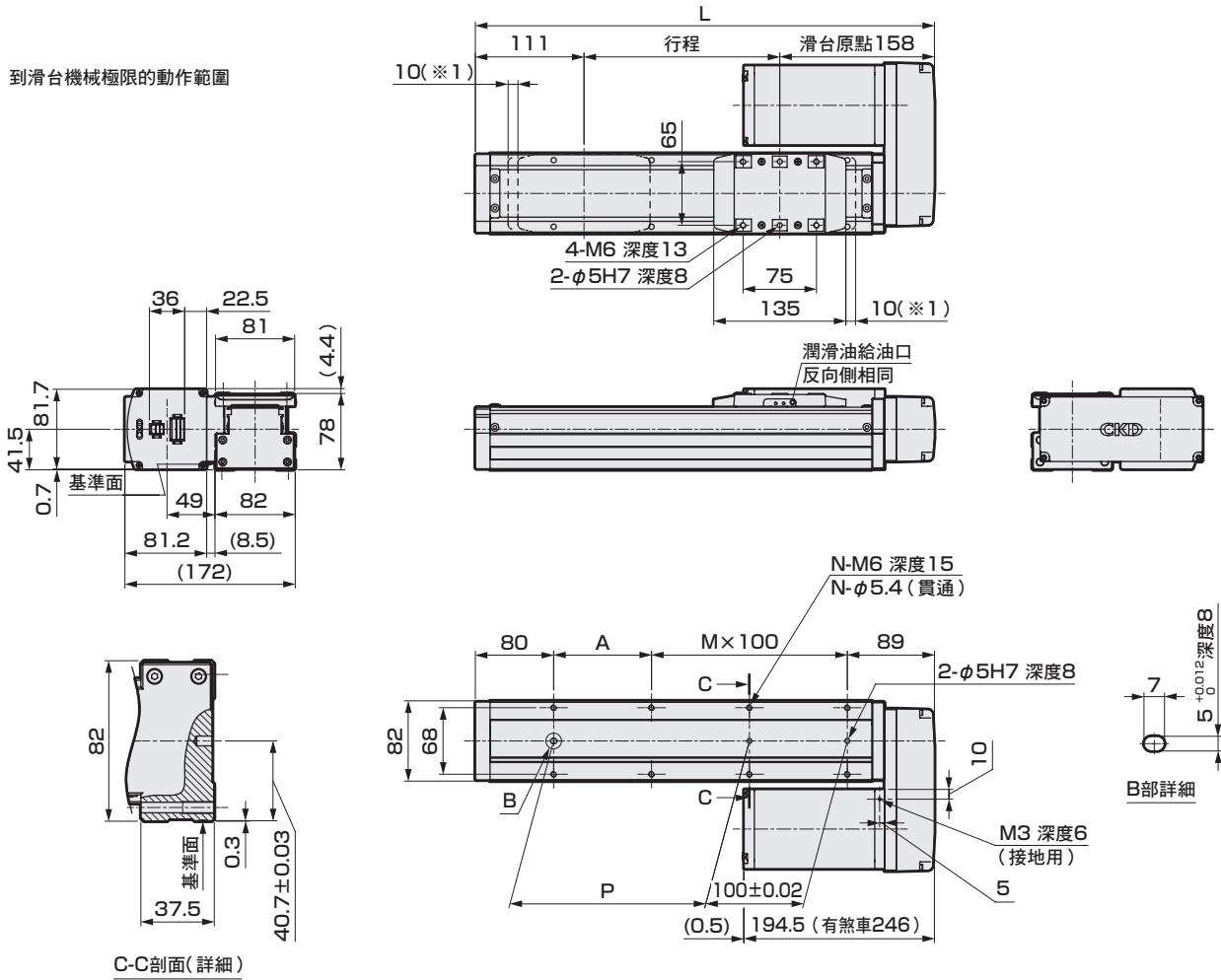

行程記號	0050	0100	0150	0200	0250	0300	0350	0400	0450	0500	0550	0600	0650	0700	0750	0800
行程 (mm)	50	100	150	200	250	300	350	400	450	500	550	600	650	700	750	800
L	319	369	419	469	519	569	619	669	719	769	819	869	919	969	1019	1069
A	50	100	50	100	50	100	50	100	50	100	50	100	50	100	50	100
M	1	1	2	2	3	3	4	4	5	5	6	6	7	7	8	8
N	6	6	8	8	10	10	12	12	14	14	16	16	18	18	20	20
P	50	100	150	200	250	300	350	400	450	500	550	600	650	700	750	800
重量 (kg)	無煞車	5.7	6.1	6.5	6.8	7.2	7.5	7.8	8.2	8.5	8.8	9.2	9.5	9.9	10.2	10.5
	有煞車	7.0	7.4	7.8	8.1	8.5	8.8	9.1	9.5	9.8	10.1	10.5	10.8	11.2	11.5	11.8

行程記號	0850	0900	0950	1000	1050	1100	
行程 (mm)	850	900	950	1000	1050	1100	
L	1119	1169	1219	1269	1319	1369	
A	50	100	50	100	50	100	
M	9	9	10	10	11	11	
N	22	22	24	24	26	26	
P	850	900	950	1000	1050	1100	
重量 (kg)	無煞車	11.2	11.4	11.8	12.1	12.5	12.9
	有煞車	12.5	12.7	13.1	13.4	13.8	14.2

EBS (附馬達)
EBR (附馬達)
ECR (控制器)
ECG-A (控制器)

使用注意事項

memo

EBS
(附馬達)

EBR
(附馬達)

ECR
(控制器)

ECG-A
(控制器)

使用注意事項

機種選定

STEP1 確認可搬運重量

可搬運重量會隨著安裝方式、螺桿導程、搬運速度、加減速度和電源電壓的不同而改變。請參閱產品體系表（第2~5頁）、各機種的規格表、以及各速度、加減速度的可搬運重量表後，選定尺寸和螺桿導程。

STEP2 確認定位時間

請依以下範例算出選定產品的定位時間，並確認是否符合所需的作業時間。

一般搬運動作的定位時間

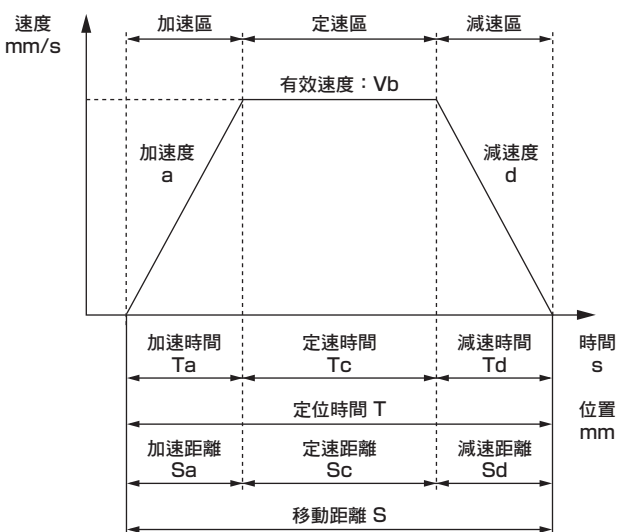

	內容	記號	單位	備註
設定值	設定速度	V	mm/s	
	設定加速度	a	mm/s ²	
	設定減速度	d	mm/s ²	
計算值	移動距離	S	mm	
	到達速度	Vmax	mm/s	$=\{2 \times a \times d \times S / (a+d)\}^{1/2}$
	有效速度	Vb	mm/s	V和Vmax兩者中較小的一方
	加速時間	Ta	s	$=Vb/a$
	減速時間	Td	s	$=Vb/d$
	定速時間	Tc	s	$=Sc/Vb$
	加速距離	Sa	mm	$=(a \times Ta^2)/2$
	減速距離	Sd	mm	$=(d \times Td^2)/2$
	定速距離	Sc	mm	$=S - (Sa + Sd)$
	定位時間	T	s	$=Ta + Tc + Td$

- ※ 使用時，請勿超出規格範圍之速度。
- ※ 依據加減速度和行程的不同，有時可能無法形成梯形速度波形（未到達設定速度）。此情況下有效速度（Vb）請選擇設定速度（V）和到達速度（Vmax）兩者中較小的一方。
- ※ 加速度、減速度會依據產品、使用條件而異。詳細請參閱第42頁~第45頁。
- ※ 整定時間依使用條件而異，可能需要0.2秒左右。
- ※ $1G \approx 9.8m/s^2$

推壓動作的定位時間

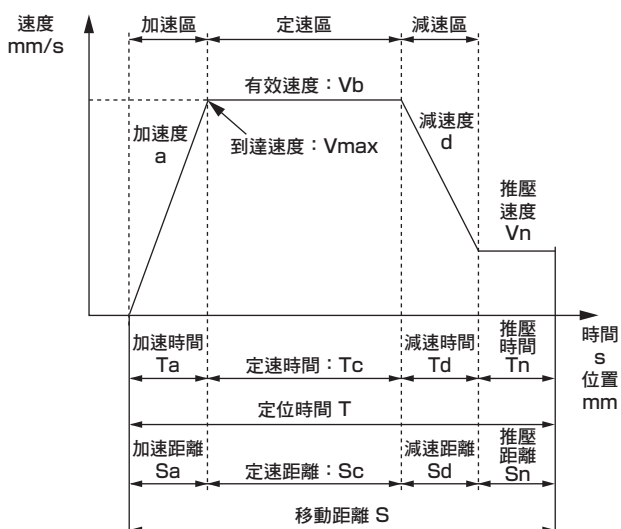

	內容	記號	單位	備註
設定值	設定速度	V	mm/s	
	設定加速度	a	mm/s ²	
	設定減速度	d	mm/s ²	
	移動距離	S	mm	
	推壓速度	Vn	mm/s	
計算值	推壓距離	Sn	mm	
	到達速度	Vmax	mm/s	$=\{2 \times a \times d \times (S - Sn + Vn^2/2d) / (a+d)\}^{1/2}$
	有效速度	Vb	mm/s	V和Vmax兩者中較小的一方
	加速時間	Ta	s	$=Vb/a$
	減速時間	Td	s	$=(Vb - Vn)/d$
	定速時間	Tc	s	$=Sc/Vb$
	推壓時間	Tn	s	$=Sn/Vn$
	加速距離	Sa	mm	$=(a \times Ta^2)/2$
	減速距離	Sd	mm	$=(Vb + Vn) \times Td / 2$
	定速距離	Sc	mm	$=S - (Sa + Sd + Sn)$
	定位時間	T	s	$=Ta + Tc + Td + Tn$

- ※ 使用時，請勿超出規格範圍之速度。
- ※ 推壓速度會依產品而異。
- ※ 依據加減速度和行程的不同，有時可能無法形成梯形速度波形（未到達設定速度）。此情況下有效速度（Vb）請選擇設定速度（V）和到達速度（Vmax）兩者中較小的一方。
- ※ 加速度、減速度會依據產品、使用條件而異。詳細請參閱第42頁~第45頁。
- ※ 整定時間依使用條件而異，可能需要0.2秒左右。
- ※ $1G \approx 9.8m/s^2$

STEP3 【確認靜態容許負載・靜態容許力矩】

計算當滑台停止時發生的負載及力矩。

依照下方的計算式，確認合成力矩 (M_T) 如下 (滿足以下公式)。

$$M_T = \frac{W}{W_{\max}} + \frac{MP}{MP_{\max}} + \frac{MR}{MR_{\max}} + \frac{MY}{MY_{\max}} < 1$$

靜態容許負載・靜態容許力矩

型號	垂直負載 W max (N)	彎曲力矩 MP max (N·m)	扭轉力矩 MY max (N·m)	水平彎曲力矩 MR max (N·m)
EBS-04	1030	62	62	92
EBS-05	1168	103	103	144
EBS-08	2781	203	203	336

EBS
(附馬達)

EBR
(附馬達)

ECR
(控制器)

ECG-A
(控制器)

使用注意事項

算出靜態容許負載、靜態容許力矩

力矩的作用方式

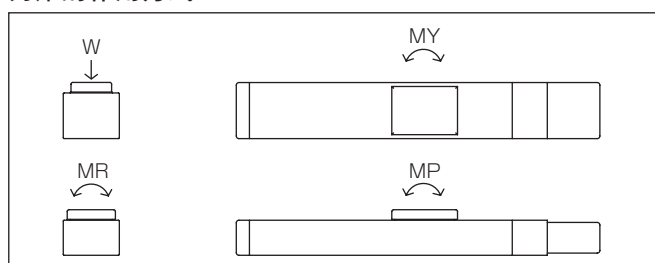

● 垂直負載 W (N)

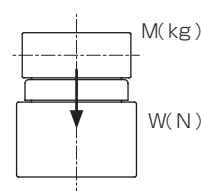

M : 工件重量(kg)
 $W = M \times 9.8$

● 彎曲力矩 MP (N·m)

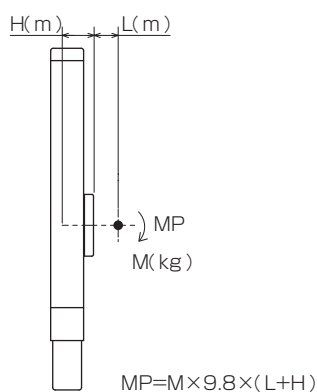

● 扭轉力矩 MY (N·m)

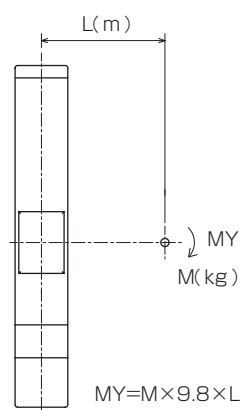

● 水平彎曲力矩 MR (N·m)

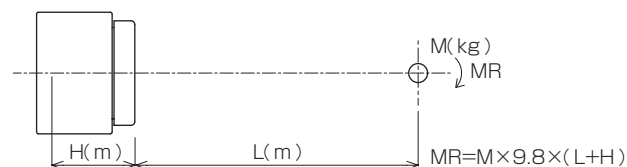
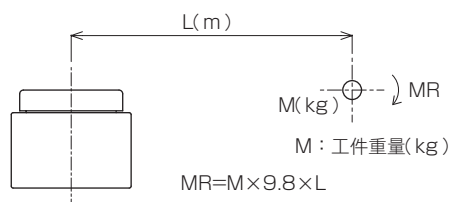

型號	H (m)
EBS-04	0.040
EBS-05	0.048
EBS-08	0.052

STEP4 確認容許負載力臂長度

請確認動作時負載的負載力臂長度在容許負載力臂長度 (第38頁~第40頁) 的範圍內。

容許負載力臂長度 (EBS系列)

【水平設置時】

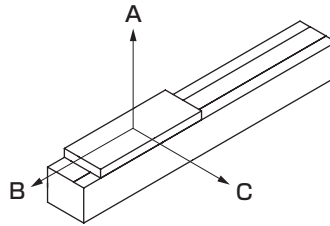

【容許負載力臂長度】

●EBS-04※

馬達安裝	加減速度 G	螺桿導程	重量 kg	負載力臂距離mm		
				A	B	C
直型、折返	0.3	6	6	800	135	190
			11	595	70	95
			16	375	40	60
		12	4	800	190	255
			9	490	80	105
			13	320	50	65
	1.0	6	5	800	230	330
			10	590	110	160
			16	350	60	90
		12	3	710	260	320
			5	400	150	180
			8	230	90	105

●EBS-05※

馬達安裝	加減速度 G	螺桿導程	重量 kg	負載力臂距離mm		
				A	B	C
直型、折返	0.3	2	15	1000	105	145
			30	815	45	65
			45	520	25	35
			13	820	95	125
		5	27	350	40	50
			40	210	20	30
			12	765	100	130
			23	355	45	60
		10	35	210	25	35
			5	1000	235	285
			11	520	100	120
			16	330	65	75
	1.0	2	15	950	115	160
			30	450	50	70
			45	285	30	45
			13	760	120	170
		5	27	340	50	70
			40	210	30	45
			6	1000	235	310
			11	540	120	160
		10	16	220	70	85
			3	1000	440	555
			7	590	180	225
			10	400	125	150

●EBS-08※

馬達安裝	加減速度 G	螺桿導程	重量 kg	負載力臂距離mm		
				A	B	C
直型、折返	0.3	5	25	1000	185	305
			50	1000	85	140
			80	740	45	75
			13	820	95	125
		10	25	1000	165	260
			45	875	85	135
			70	525	50	75
			14	1000	305	490
		20	29	1000	140	220
			43	920	90	140
			27	1000	195	325
			53	560	90	150
	1.0	5	80	350	55	90
			23	1000	230	385
			47	630	105	175
			70	410	65	110
		10	6	1000	665	970
			12	1000	325	465
			18	700	210	300

- ※ 電動缸的行走壽命以5,000km為限。
- ※ 此為負載力臂方向僅有單方向時的負載。
- ※ 尺寸A、B、C為滑台上面中心算起的尺寸。
- ※ EBS-M系列行程：350mm、負載最大可搬運重量且為最高速度時的值。
- ※ 數值可能會因馬達安裝方向、電源電壓而異。詳細情形請洽詢本公司。
- ※ 關於加減速度、可搬運重量，請參閱各速度、加減速度的可搬運重量表（第42頁～45頁）。

容許負載力臂長度 (EBS系列)

【壁掛設置時】

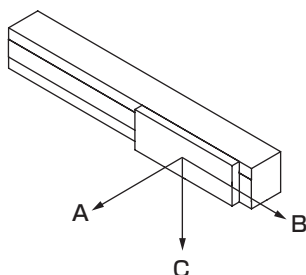

【容許負載力臂長度】

●EBS-04※

馬達安裝	加減速度 G	螺桿導程	重量 kg	負載力臂距離mm		
				A	B	C
直型、折返	0.3	6	6	150	105	800
			11	60	40	490
			16	20	15	240
		12	4	220	165	800
			9	70	50	390
			13	30	25	210
	1.0	6	5	290	200	800
			10	120	80	600
			16	50	35	360
		12	3	290	230	680
			5	150	120	370
			8	75	60	200

●EBS-05※

馬達安裝	加減速度 G	螺桿導程	重量 kg	負載力臂距離mm		
				A	B	C
直型、折返	0.3	2	10	175	125	1000
			20	55	40	1000
			30	15	10	560
			7	205	150	1000
		5	13	80	60	685
			20	30	20	335
			7	195	145	1000
			13	75	55	575
		10	20	25	20	265
			5	245	200	1000
			11	80	65	400
			16	35	25	200
	1.0	2	10	200	140	1000
			20	70	50	700
			30	25	15	450
			7	280	200	1000
		5	13	120	90	770
			20	50	40	490
			6	270	200	995
			11	115	85	495
		10	16	60	40	290
			3	520	405	1000
			7	185	145	555
			10	110	90	360

●EBS-08※

馬達安裝	加減速度 G	螺桿導程	重量 kg	負載力臂距離mm		
				A	B	C
直型、折返	0.3	5	25	250	155	1000
			50	85	50	1000
			70	40	20	680
		10	25	210	130	1000
			45	85	50	745
			70	25	15	345
		20	15	350	220	1000
			30	140	90	810
			43	90	55	790
	1.0	5	27	270	165	1000
			53	100	60	1000
			80	40	25	370
		10	23	330	200	1000
			47	125	75	660
			70	55	35	430
		20	6	920	630	1000
			12	425	290	1000
			18	260	180	660

- ※ 電動缸的行走壽命以5,000km為限。
- ※ 此為負載力臂方向僅有單一方向時的負載。
- ※ 尺寸A、B、C為滑台上面中心算起的尺寸。
- ※ EBS-M系列行程：350mm、負載最大可搬運重量且為最高速度時的值。
- ※ 數值可能會因馬達安裝方向、電源電壓而異。詳細情形請洽詢本公司。
- ※ 關於加減速度、可搬運重量，請參閱各速度、加減速度的可搬運重量表（第42頁～45頁）。

容許負載力臂長度 (EBS系列)

【垂直設置時】

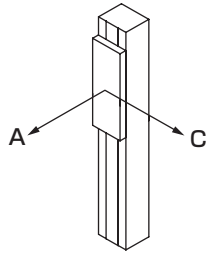

【容許負載力臂長度】

●EBS-04※

馬達安裝	加減速度 G	螺桿導程	重量 kg	負載力臂距離mm	
				A	C
直型、折返	0.3	6	3	315	315
			5	175	175
			8	90	90
		12	1	755	725
			2	355	340
			3	225	215
	0.5	6	3	315	315
			5	175	170
			8	90	90
		12	1	790	770
			2	375	365
			3	235	235

●EBS-05※

馬達安裝	加減速度 G	螺桿導程	重量 kg	負載力臂距離mm	
				A	C
直型、折返	0.3	2	8	175	175
			16	65	65
			24	25	25
		5	6	265	265
			11	120	120
			16	70	70
		10	3	525	525
			5	295	295
			8	170	170
		20	2	815	810
			3	525	525
			4.5	340	340
	0.5	2	8	185	185
			16	65	65
			24	30	30
		5	6	265	265
			11	120	120
			16	70	70
		10	3	525	525
			5	295	295
			8	170	170
		20	2	815	810
			3	525	525
			4.5	340	340

●EBS-08※

馬達安裝	加減速度 G	螺桿導程	重量 kg	負載力臂距離mm		
				A	C	
直型、折返	0.3	5	15	325	325	
			25	175	175	
			40	90	90	
		10	6	690	680	
			12	315	315	
			18	195	195	
		20	3	1000	1000	
			7	580	575	
			10	390	390	
		0.5	5	12	420	420
				23	195	195
				35	110	110
	10		6	900	900	
			12	420	420	
			18	235	235	
	20		3	1000	1000	
			5	835	825	
			8	500	500	

- ※ 電動缸的行走壽命以5,000km為限。
- ※ 此為負載力臂方向僅有單方向時的負載。
- ※ 尺寸A、C為滑台上面中心算起的尺寸。
- ※ EBS-M系列行程：350mm、負載最大可搬運重量且為最高速度時的值。
- ※ 數值可能會因馬達安裝方向、電源電壓而異。詳細情形請洽詢本公司。
- ※ 關於加減速度、可搬運重量，請參閱各速度、加減速度的可搬運重量表（第42頁~45頁）。

滑塊平行度※參考值

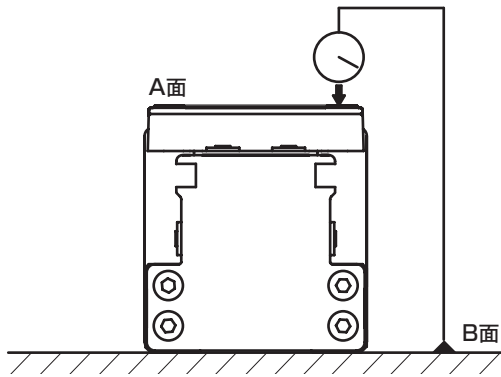

	平行度 相對於B面的A面
EBS-04系列	0.03
EBS-05系列	
EBS-08系列	

※ 將產品固定在定盤上時的平行度。

EBS
(附馬達)

EBR
(附馬達)

ECR
(控制器)

ECG-A
(控制器)

使用注意事項

滑台位移量※參考值

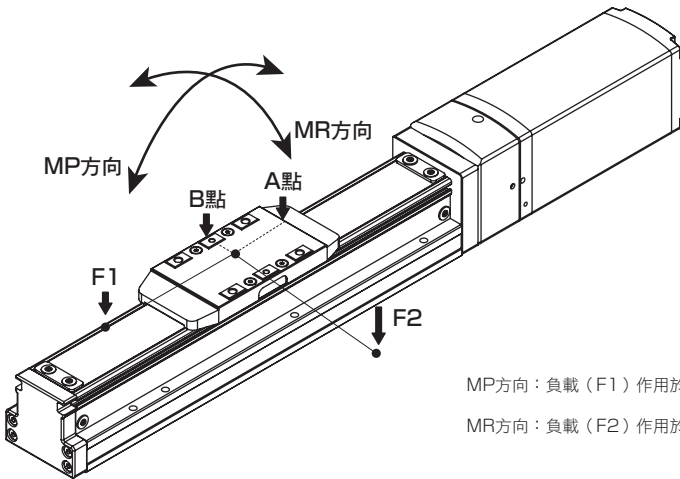

MP方向：負載（F1）作用於距離滑台中心100mm的位置時，滑台端（A點）的位移量

MR方向：負載（F2）作用於距離滑台中心100mm的位置時，滑台端（B點）的位移量

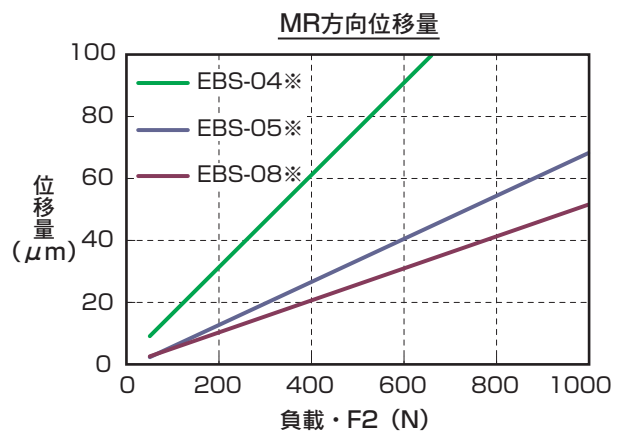
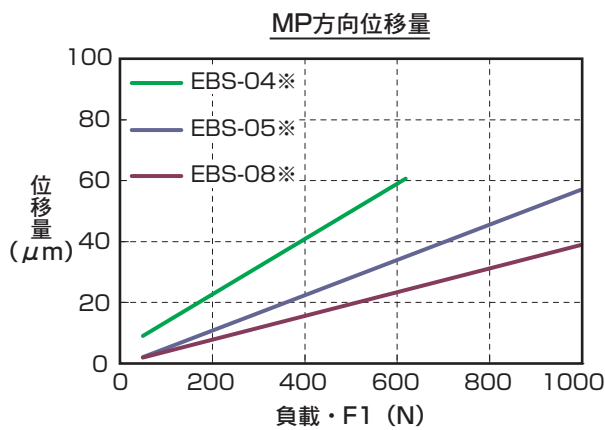

各速度、加減速度的可搬運重量表

DC48V

下表記載各加減速度時的最大可搬運重量與可動作的最高速度。請確認可滿足動作條件的機種。

【水平設置時】

■EBS-04M

螺桿導程6

速度 (mm/s)	直型				折返			
	加減速度(G)							
	0.3	0.5	0.7	1.0	0.3	0.5	0.7	1.0
0	16.6	16.6	16.6	16.6	16.6	16.6	16.6	16.6
50	16.6	16.6	16.6	16.6	16.6	16.6	16.6	16.6
100	16.6	16.6	16.6	15.0	16.6	16.6	16.6	16.6
150	16.6	16.6	16.6	10.0	16.6	16.6	16.6	13.3
200	16.6	16.6	16.6	1.6	16.6	16.6	16.6	8.3
250	16.6	16.6	8.3	1.6	16.6	16.6	8.3	1.6
300	13.3	6.6	1.6		13.3	6.6	1.6	
350	8.3	0.8			8.3	0.8		
400	3.3				6.6			

(kg)

螺桿導程12

速度 (mm/s)	直型				折返			
	加減速度(G)							
	0.3	0.5	0.7	1.0	0.3	0.5	0.7	1.0
0	13.3	13.3	11.6	8.3	13.3	13.3	11.6	8.3
100	13.3	13.3	11.6	8.3	13.3	13.3	11.6	8.3
200	13.3	13.3	11.6	8.3	13.3	13.3	11.6	8.3
300	13.3	13.3	11.6	8.3	13.3	13.3	11.6	8.3
400	13.3	13.3	10	8.3	13.3	13.3	10	8.3
500	6.6	6.6	5	3.3	6.6	6.6	5	3.3
600	5.0	2.5	2.5	5.0	2.5	2.5	2.5	2.5
700	1.6	1.6	1.6	0.8	1.6	1.6	1.6	0.8
800	0.8							

■EBS-05M

螺桿導程2

速度 (mm/s)	直型				折返			
	加減速度(G)							
	0.3	0.5	0.7	0.3	0.5G	0.7		
0	45.0	45.0	45.0	45.0	45.0	45.0	45.0	
50	45.0	45.0	45.0	45.0	45.0	45.0	45.0	
60	45.0	45.0	13.3	45.0	26.6	13.3		
70	45.0	20.0	13.3	45.0		13.3		
80	45.0			45.0				
100	45.0			45.0				
110	26.6			26.6				
120	18.3			18.3				
130	10.0			10.0				

■EBS-05M

螺桿導程5

速度 (mm/s)	直型				折返			
	加減速度(G)							
	0.3	0.5	0.7	1.0	0.3	0.5	0.7	1.0
0	40.0	40.0	40.0	40.0	40.0	40.0	40.0	40.0
50	40.0	40.0	40.0	40.0	40.0	40.0	40.0	40.0
100	40.0	40.0	40.0	40.0	40.0	40.0	40.0	40.0
150	40.0	35.0	35.0	35.0	40.0	31.6	23.3	18.3
200	40.0	28.3	18.3	18.3	40.0	23.3	15.0	8.3
250	40.0	20.0	11.6	10.0	40.0	16.6	8.3	8.3
300	26.6	15.0	6.6		23.3	6.6		

螺桿導程10

速度 (mm/s)	直型				折返			
	加減速度(G)							
	0.3	0.5	0.7	1.0	0.3	0.5	0.7	1.0
0	35.0	35.0	31.6	16.6	35.0	35.0	31.6	16.6
50	35.0	35.0	31.6	16.6	35.0	35.0	31.6	16.6
100	35.0	35.0	31.6	16.6	35.0	35.0	30.0	16.6
200	35.0	35.0	30.0	16.6	35.0	35.0	25.0	16.6
250	35.0	31.6	26.6	10.0	35.0	26.6	20.0	10.0
300	35.0	23.3	18.3	8.3	35.0	20.0	15.0	8.3
400	25.0	20.0	11.6	8.3	25.0	15.0	8.3	6.6
500	21.6	15.0	10.0	5.0	21.6	11.6	6.6	1.6
600	16.6	11.6	6.6		8.3	3.3	1.6	
650	10.0	6.6	3.3					
700	0.8							

螺桿導程20

速度 (mm/s)	直型				折返			
	加減速度(G)							
	0.3	0.5	0.7	1.0	0.3	0.5	0.7	1.0
0	16.6	16.6	16.6	10.0	16.6	16.6	13.3	10.0
100	16.6	16.6	16.6	10.0	16.6	16.6	13.3	10.0
200	16.6	16.6	16.6	10.0	16.6	16.6	13.3	8.3
300	16.6	16.6	16.6	10.0	16.6	16.6	13.3	8.3
400	16.6	16.6	15.0	6.6	16.6	16.6	11.6	6.6
500	16.6	16.6	13.3	3.3	16.6	16.6	10.0	3.3
600	16.6	16.6	10.0	3.3	16.6	13.3	8.3	3.3
700	15.0	11.6	8.3	3.3	15.0	8.3	6.6	3.3
800	10.0	10.0	6.6	1.6	10.0	8.3	5.0	1.6
900	6.6	6.6	5.0	1.6	6.6	6.6	5.0	1.6
1000	3.3	3.3	3.3		3.3	3.3	3.3	1.6
1100	3.3	3.3	3.3		3.3	3.3	1.6	

■EBS-08M

螺桿導程5

速度 (mm/s)	直型				折返			
	加減速度(G)							
	0.3	0.5	0.7	1.0	0.3	0.5	0.7	1.0
0	80.0	80.0	80.0	80.0	80.0	80.0	80.0	80.0
25	80.0	80.0	80.0	80.0	80.0	80.0	80.0	80.0
50	80.0	80.0	80.0	80.0	80.0	80.0	80.0	80.0
60	80.0	80.0	80.0	38.3	80.0	80.0	80.0	38.3
70	80.0	80.0	80.0	21.6	80.0	80.0	80.0	21.6
75	80.0	80.0	80.0	15.0	80.0	80.0	80.0	15.0
80	80.0	80.0	80.0	6.6	80.0	80.0	80.0	6.6
100	80.0	80.0	80.0	6.6	80.0	76.0	55.0	
125	80.0	58.3	46.6	6.6	80.0	35.0	18.0	
150	70.0	35.0	20.0	3.3	46.6	33.3		
175	70.0	16.6			46.6	3.3		
200	18.3	5.0			18.3			
225	3.3				3.3			
250	3.3							

螺桿導程10

速度 (mm/s)	直型				折返			
	加減速度(G)							
	0.3	0.5	0.7	1.0	0.3	0.5	0.7	1.0
0	70.0	70.0	70.0	70.0	70.0	70.0	70.0	70.0
50	70.0	70.0	70.0	70.0	70.0	70.0	70.0	70.0
100	70.0	70.0	70.0	51.6	70.0	70.0	70.0	70.0
150	70.0	70.0	51.6	51.6	70.0	70.0	51.6	43.3
200	70.0	62.5	38.3	18.3	70.0	46.6	38.3	18.3
250	68.3	41.6	21.6	5.0	68.3	26.6	18.3	4.1
300	41.6	26.6	15.0		68.3	16.6	8.3	
350	36.6	20.0	5.8		48.3	13.3	5.0	
400	33.3	10.0	1.6		35.0	10.0	1.6	
450	25.0	6.6			16.6	6.6		
500	6.6	0.8			5.0	0.8		
550	3.3				5.0			

螺桿導程20

速度 (mm/s)	直型				折返			
	加減速度(G)							
	0.3	0.5	0.7	1.0	0.3	0.5	0.7	1.0
0	43.3	33.3	30.0	18.3	43.3	33.3	26.6	18.3
200	43.3	33.3	30.0	18.3	43.3	33.3	26.6	18.3
300	36.6	33.3	26.6	18.3	36.6	33.3	26.6	18.3
400	26.6	23.3	16.6	8.3	26.6	21.6	15.0	8.3
500	21.6	20.0	11.6	3.3	21.6	16.6	8.3	3.3
600	18.3	16.6	10.0	1.6	20.0	11.6	5.0	1.6
700	16.6	15.0	8.3	0.8	20.0	10.0	5.0	0.8
800	10.0	10.0	8.3		18.3	8.3	3.3	
900	6.6	6.6	5.0		10.0	3.3	0.8	
1000	3.3	3.3	1.6		1.6			
1100	3.3	3.3	0.8					

【垂直設置時】

■EBS-04M

螺桿導程6

速度 (mm/s)	直型		折返	
	加減速度(G)			
	0.3	0.5	0.3	0.5
0	8.3	8.3	8.3	8.3
100	8.3	8.3	8.3	8.3
150	5.0	6.6	5.0	5.0
200	5.0	5.0	5.0	5.0
250	5.0	3.3	2.5	1.6
300	3.3	1.6	1.6	0.4
350	1.6	0.4	1.6	0.4
400	0.4			

螺桿導程12

速度 (mm/s)	直型		折返	
	加減速度(G)			
	0.3	0.5	0.3	0.5
0	3.3	3.3	3.3	3.3
100	3.3	3.3	3.3	3.3
200	3.3	3.3	3.3	3.3
300	3.3	3.3	3.3	3.3
400	3.3	2.5	3.3	2.5
500	2.5	1.6	0.8	0.4
600			0.8	0.4

■EBS-05M

螺桿導程2

速度 (mm/s)	直型		折返	
	加減速度(G)			
	0.3	0.5	0.3	0.5
0	24.0	24.0	24.0	24.0
50	24.0	24.0	24.0	24.0
60	24.0	18.3	24.0	18.3
70	24.0	13.3	11.6	8.3
80	18.3	6.6	1.6	
90	18.3	6.6		
100	18.3	6.6		
110	18.3			
120	6.6			
130	1.6			

螺桿導程5

速度 (mm/s)	直型		折返	
	加減速度(G)			
	0.3	0.5	0.3	0.5
0	16.6	16.6	16.6	16.6
50	16.6	16.6	16.6	16.6
100	15.0	15.0	15.0	15.0
150	11.6	11.6	11.6	11.6
200	10.0	10.0	10.0	10.0
250	10.0	5.0	10.0	5.0
300	5.0	3.3	3.3	3.3

螺桿導程10

速度 (mm/s)	直型		折返	
	加減速度(G)			
	0.3	0.5	0.3	0.5
0	8.3	8.3	8.3	8.3
100	8.3	8.3	8.3	8.3
200	6.6	6.6	6.6	6.6
250	5.0	5.0	5.0	5.

各速度、加減速度的可搬運重量表

DC24V

※ DC24V時，水平設置時的最大可動作加速度為0.7G，垂直設置時則為0.3G。
詳細情形請洽詢本公司。

【水平設置時】

■EBS-04M (kg)

螺桿導程6

速度 (mm/s)	直型		折返	
	加減速度(G)			
	0.3	0.7	0.3	0.7
0	16.6	16.6	16.6	16.6
50	16.6	16.6	16.6	16.6
100	16.6	16.6	16.6	16.6
150	16.6	4.1	16.6	4.1
200	6.6		6.6	
250			5.0	

螺桿導程12

速度 (mm/s)	直型		折返	
	加減速度(G)			
	0.3	0.7	0.3	0.7
0	11.6	11.6	11.6	11.6
100	11.6	11.6	11.6	11.6
200	11.6	11.6	11.6	10.0
300	10.0	5.0	10.0	3.3
400	3.3	1.6	3.3	
500	1.6	0.8	1.6	
600	1.6			

■EBS-05M

螺桿導程2

速度 (mm/s)	直型		折返	
	加減速度(G)			
	0.3	0.7	0.3	0.7
0	45.0	45.0	45.0	45.0
25	45.0	45.0	45.0	45.0
40	45.0	45.0	45.0	45.0
50	45.0		45.0	
60	35.0		35.0	
70	2.5		2.5	

螺桿導程5

速度 (mm/s)	直型		折返	
	加減速度(G)			
	0.3	0.7	0.3	0.7
0	40.0	40.0	40.0	40.0
50	40.0	40.0	40.0	40.0
100	40.0	23.3	40.0	23.3
150	40.0	6.6	20.0	
200	18.3		5.0	
250	8.3		5.0	

螺桿導程10

速度 (mm/s)	直型		折返	
	加減速度(G)			
	0.3	0.7	0.3	0.7
0	35.0	31.6	35.0	33.3
100	35.0	31.6	35.0	26.6
200	35.0	23.3	35.0	10.0
300	21.6	7.5	18.3	0.8
350	15.0	1.6	13.3	
400	10.0		6.6	
450	7.5		3.3	
500	5.0		3.3	
550	5.0			
600	0.8			

螺桿導程20

速度 (mm/s)	直型		折返	
	加減速度(G)			
	0.3	0.7	0.3	0.7
0	16.6	16.6	16.6	11.6
100	16.6	16.6	16.6	11.6
200	16.6	16.6	16.6	11.6
300	16.6	11.6	16.6	6.6
400	16.6	8.3	13.3	3.3
500	12.5	5.0	8.3	1.6
600	8.3	2.5	6.6	0.8
700	4.1	0.8	4.1	
800	2.5		2.5	
900	0.8		0.8	

■EBS-08M

螺桿導程5

速度 (mm/s)	直型		折返	
	加減速度(G)			
	0.3	0.7	0.3	0.7
0	80.0	80.0	80.0	80.0
25	80.0	80.0	80.0	80.0
50	80.0	80.0	80.0	80.0
75	80.0	18.3	51.6	1.6
100	76.6		3.3	
125	43.3			
150	10.0			

螺桿導程10

速度 (mm/s)	直型		折返	
	加減速度(G)			
	0.3	0.7	0.3	0.7
0	70.0	70.0	70.0	70.0
50	70.0	70.0	70.0	70.0
100	70.0	50.0	70.0	40.0
150	58.3	15.0	58.3	13.3
200	29.1		29.1	
250	11.6		11.6	
300	2.5		2.5	

螺桿導程20

速度 (mm/s)	直型		折返	
	加減速度(G)			
	0.3	0.7	0.3	0.7
0	43.3	26.6	43.3	26.6
100	43.3	26.6	43.3	26.6
200	31.6	21.6	30.0	21.6
300	26.6	6.6	21.6	10.0
400	15.0	3.3	10.0	3.3
500	6.2	1.6	8.3	
600	2.5			

【垂直設置時】

■EBS-04M

螺桿導程6

速度 (mm/s)	直型		折返	
	加減速度(G)			
	0.3	0.7	0.3	0.7
0	6.6		6.6	
50	6.6		6.6	
100	6.6		6.6	
150	5.0		3.3	
200	1.6		1.6	

螺桿導程12

速度 (mm/s)	直型		折返	
	加減速度(G)			
	0.3	0.7	0.3	0.7
0	2.5		2.5	
100	2.5		2.5	
200	2.5		2.5	
300	1.6		0.8	
400	0.8		0.8	

■EBS-05M

螺桿導程2

速度 (mm/s)	直型		折返	
	加減速度(G)			
	0.3	0.7	0.3	0.7
0	24.0		24.0	
10	24.0		24.0	
20	24.0		24.0	
30	24.0		24.0	
40	24.0		24.0	
50	16.6		16.6	
60	8.3		8.3	
70	0.8		0.8	

螺桿導程5

速度 (mm/s)	直型		折返	
	加減速度(G)			
	0.3	0.7	0.3	0.7
0	16.6		16.6	
50	16.6		16.6	
75	16.6		16.6	
100	16.6		16.6	
125	11.6		11.6	
150	8.3		8.3	
175	5.8		5.8	
200	4.1		4.1	
225	2.5		2.5	
250	1.6			

螺桿導程10

速度 (mm/s)	直型		折返	
	加減速度(G)			
	0.3	0.7	0.3	0.7
0	8.3		8.3	
100	8.3		8.3	
200	6.6		5.0	
300	3.3		2.5	
350	3.3		1.6	
400	2.5		0.8	
450	1.6			
500	0.4			

螺桿導程20

速度 (mm/s)	直型		折返	
	加減速度(G)			
	0.3	0.7	0.3	0.7
0	4.5		4.5	
100	4.5		4.5	
200	4.5		4.5	
300	4.5		4.1	
400	2.5		2.5	
500	1.6		0.8	
600	1.2		0.8	
700	0.8		0.8	
800	0.4		0.4	

■EBS-08M

螺桿導程5

速度 (mm/s)	直型		折返	
	加減速度(G)			
	0.3	0.7	0.3	0.7
0	38.3		36.6	
25	38.3		36.6	
50	36.6		36.6	
75	18.3		18.3	
100	4.1		4.1	
125	4.1			
150	4.1			

螺桿導程10

速度 (mm/s)	直型		折返	
	加減速度(G)			
	0.3	0.7	0.3	0.7
0	18.3		16.6	
50	18.3		16.6	
100	18.3		13.3	
150	8.3		6.6	
200	5.8		5.0	
250	2.5		2.5	
300	0.8			

螺桿導程20

速度 (mm/s)	直型		折返	
	加減速度(G)			
	0.3	0.7	0.3	0.7
0	10.0		8.3	
100	10.0		8.3	
200	10.0		8.3	
300	5.8		5.0	
400	3.3		2.5	
500	1.6			
600	0.8			

各速度、加減速度的可搬運重量表

DC24V

【水平設置時】

■EBS-04G

螺桿導程6

(kg)

速度 (mm/s)	直型		折返	
	加減速度(G)			
	0.3	0.7	0.3	0.7
0	20.0	20.0	20.0	20.0
50	20.0	20.0	20.0	20.0
100	20.0	20.0	20.0	20.0
150	20.0	12.5	13.3	11.7
200	15.0	12.5	13.3	10.0
250	11.7	11.7	10.0	8.3
300	7.5	7.5		
320	7.5	7.5		

螺桿導程12

速度 (mm/s)	直型		折返	
	加減速度(G)			
	0.3	0.7	0.3	0.7
0	15.0	15.0	11.7	10.0
100	15.0	15.0	11.7	10.0
200	15.0	10.8	11.7	10.0
300	10.8	8.3	8.3	8.3
400	4.2	4.2	3.3	3.3
500	2.5	2.5		

下表記載各加減速度時的最大可搬運重量與可動作的最高速度。請確認可滿足動作條件的機種。

■EBS-05G

螺桿導程2

速度 (mm/s)	直型		折返	
	加減速度(G)			
	0.3	0.7	0.3	0.7
0	45.0	45.0	45.0	45.0
25	45.0	45.0	45.0	45.0
50	45.0	45.0	45.0	45.0
70	45.0	45.0	45.0	45.0
90	45.0	45.0	45.0	45.0
100	45.0	45.0	45.0	45.0
120	45.0	45.0		

螺桿導程5

速度 (mm/s)	直型		折返	
	加減速度(G)			
	0.3	0.7	0.3	0.7
0	40.0	40.0	40.0	40.0
50	40.0	40.0	40.0	40.0
100	40.0	40.0	40.0	40.0
150	26.7	26.7	26.7	26.7
200	26.7	26.7	26.7	26.7
250	26.7	26.7	8.3	8.3
290	26.7	15.8		

螺桿導程10

速度 (mm/s)	直型		折返	
	加減速度(G)			
	0.3	0.7	0.3	0.7
0	27.5	27.5	27.5	27.5
100	27.5	27.5	27.5	27.5
200	27.5	27.5	23.3	20.0
300	15.8	12.5	11.7	11.7
400	10.0	9.2	3.3	3.3
500	5.8	2.5		

螺桿導程20

速度 (mm/s)	直型		折返	
	加減速度(G)			
	0.3	0.7	0.3	0.7
0	18.3	8.3	18.3	7.5
100	18.3	8.3	18.3	7.5
300	10.0	6.7	10.0	5.0
500	8.3	5.0	6.7	4.2
700	4.2	2.5	3.3	1.7
800	2.5	1.7		
850	0.8	0.4		

■EBS-08G

螺桿導程5

速度 (mm/s)	直型		折返	
	加減速度(G)			
	0.3	0.7	0.3	0.7
0	80.0	80.0	80.0	80.0
25	80.0	80.0	80.0	80.0
50	80.0	80.0	80.0	80.0
75	80.0	80.0	68.3	68.3
100	40.0	40.0	40.0	40.0
125	40.0	40.0	40.0	40.0
150	40.0	35.0		

螺桿導程10

速度 (mm/s)	直型		折返	
	加減速度(G)			
	0.3	0.7	0.3	0.7
0	70.0	70.0	70.0	70.0
50	70.0	70.0	70.0	70.0
100	70.0	70.0	70.0	70.0
150	70.0	70.0	70.0	30.0
200	28.3	17.5	28.3	17.5
250	28.3	17.5	21.7	17.5

螺桿導程20

速度 (mm/s)	直型		折返	
	加減速度(G)			
	0.3	0.7	0.3	0.7
0	30.0	26.7	30.0	26.7
100	30.0	26.7	30.0	26.7
200	30.0	18.3	30.0	18.3
300	26.7	18.3	6.7	6.7
400	20.0	11.7	3.3	3.3
500	3.3			

EBS
(附馬達)

EBR
(附馬達)

ECR
(控制器)

ECG-A
(控制器)

使用注意事項

各速度、加減速度的可搬運重量表

DC24V

【垂直設置時】

■EBS-04G

螺桿導程6

(kg)

速度 (mm/s)	加減速度(G)	
	直型	折返
0	9.2	9.2
50	9.2	9.2
100	9.2	6.7
150	6.7	3.3
200	4.2	2.5
225	1.7	0.8
250	1.7	
275	0.4	

螺桿導程12

速度 (mm/s)	加減速度(G)	
	直型	折返
0	3.3	3.3
100	3.3	3.3
200	3.3	3.3
300	2.5	1.7
350	0.8	0.8
400	0.8	
450	0.4	

下表記載各加減速度時的最大可搬運重量與可動作的最高速度。
請確認可滿足動作條件的機種。

■EBS-05G

螺桿導程2

速度 (mm/s)	加減速度(G)	
	直型	折返
0	18.3	18.3
20	18.3	18.3
40	18.3	18.3
60	18.3	16.7
70	18.3	13.3
90	11.7	8.3
120	2.5	

螺桿導程5

速度 (mm/s)	加減速度(G)	
	直型	折返
0	14.0	10.0
50	14.0	10.0
100	9.2	8.3
150	7.5	6.7
200	4.2	2.5
210	3.3	0.8
225	3.3	
250	2.1	
290		

螺桿導程10

速度 (mm/s)	加減速度(G)	
	直型	折返
0	7.0	3.3
100	7.0	3.3
200	7.0	2.1
300	2.5	1.3
325	2.1	0.4
350	2.1	
400	1.3	
425	0.8	

螺桿導程20

速度 (mm/s)	加減速度(G)	
	直型	折返
0	2.5	0.8
200	2.5	0.8
400	2.5	0.8
500	0.4	0.4

■EBS-08G

螺桿導程5

速度 (mm/s)	加減速度(G)	
	直型	折返
0	43.3	33.3
25	43.3	33.3
50	43.3	25.0
75	15.0	15.0
100	15.0	12.5
125	2.9	2.9
150	2.9	

螺桿導程10

速度 (mm/s)	加減速度(G)	
	直型	折返
0	28.3	18.3
50	28.3	18.3
100	12.5	12.5
150	10.0	8.3
200	1.7	1.7
250	1.7	

螺桿導程20

速度 (mm/s)	加減速度(G)	
	直型	折返
0	3.3	3.3
100	3.3	3.3
200	3.3	3.3
300	3.3	3.3
350	0.8	0.8

維護零件

■維護零件（馬達模組）

※ 馬達模組更換僅限於ECR，不適用於ECG。

型號		適用機種
		
EBS-04ME-MOTORUNIT-N		EBS-04ME
EBS-04MR-MOTORUNIT-N		EBS-04MR/D/L
無煞車	EBS-05ME-MOTORUNIT-N	EBS-05ME
	EBS-05MR-MOTORUNIT-N	EBS-05MR/D/L
無煞車	EBS-08ME-MOTORUNIT-N	EBS-08ME
	EBS-08MR-MOTORUNIT-N	EBS-08MR/D/L
有煞車	EBS-04ME-MOTORUNIT-B	EBS-04ME
	EBS-04MR-MOTORUNIT-B	EBS-04MR/D/L
	EBS-05ME-MOTORUNIT-B	EBS-05ME
	EBS-05MR-MOTORUNIT-B	EBS-05MR/D/L
	EBS-08ME-MOTORUNIT-B	EBS-08ME
	EBS-08MR-MOTORUNIT-B	EBS-08MR/D/L

■維護零件/馬達安裝方向：右、下、左折用（正時皮帶）

型號		適用機種
		
EBS-04MR-BELT		EBS-04※R/D/L
EBS-05MR-BELT		EBS-05※R/D/L
EBS-08MR-BELT		EBS-08※R/D/L

■維護零件（潤滑油噴嘴）

型號	適用機種
	
EBS-NOZZLE	全機種

■維護零件（鋼帶）

型號	適用機種
	
EBS-04-STEELBELT（行程記號4位數）	EBS-04（相應行程品）
EBS-05-STEELBELT（行程記號4位數）	EBS-05（相應行程品）
EBS-08-STEELBELT（行程記號4位數）	EBS-08（相應行程品）

EBS
(附馬達)

EBR
(附馬達)

ECR
(控制器)

ECG-A
(控制器)

使用注意事項